

ПОГОДЖЕНО

В.о. директора Департаменту
освіти і науки Вінницької
обласної державної
адміністрації



Володимир Буняк

ЗАТВЕРДЖУЮ

Директор Серебрійського навчально-
реабілітаційного центру
Могилів-Подільського району
Вінницької обласної Ради
З.Калашнікова



Обговорено та схвалено
Педагогічною радою
Серебрійського навчально-
реабілітаційного центру
Могилів-Подільського району
Вінницької обласної Ради
протокол №4 від 30.08.2019 року

**Освітня програма
для 3 – А, 3 - Б класів
Серебрійського навчально-реабілітаційного центру
Могилів-Подільського району
Вінницької обласної Ради
на 2019-2020 навчальний рік**

I. Загальні положення освітньої програми

Серебрійський навчально-реабілітаційний центр (далі Серебрійський НРЦ) у 2019-2020 навчальному році буде працювати за «Типовою освітньою програмою спеціальних закладів загальної середньої освіти I ступеня для дітей з особливими освітніми потребами» згідно наказу МОН № 693 від 25.06.2018 року «Про затвердження типової освітньої програми спеціальних закладів загальної середньої освіти I ступеня для дітей з особливими освітніми потребами».

Освітню програму для 3-А, 3-Б класів для дітей навчально-реабілітаційного центру розроблено на виконання Закону України «Про освіту» та постанови Кабінету Міністрів України від 21 серпня 2013 року № 607 «Про затвердження Державного стандарту початкової загальної освіти для дітей з особливими освітніми потребами», наказу Міністерства охорони здоров'я України від 20.02.2013 №144, зареєстрованого у Міністерстві юстиції України 14 березня 2013 р. за № 410/22942 «Про затвердження Державних санітарних норм та правил «Гігієнічні вимоги до улаштування, утримання і режиму спеціальних загальноосвітніх шкіл (шкіл-інтернатів) для дітей, які потребують корекції фізичного та (або) розумового розвитку, та навчально-реабілітаційних центрів».

Освітня програма окреслює рекомендовані підходи до планування й організації закладом освіти єдиного комплексу освітніх компонентів для досягнення здобувачами освіти обов'язкових результатів навчання, визначених Державним стандартом початкової загальної освіти для дітей з особливими освітніми потребами.

Метою початкової освіти дітей з інтелектуальними порушеннями є особистісне становлення здобувачів освіти, розвиток їхніх пізнавальних здібностей, компетентностей та наскрізних умінь відповідно до вікових та індивідуальних психофізіологічних особливостей і потреб, формування цінностей та розвиток самостійності, творчості, пізнавальної активності, що забезпечують їхню готовність до життя в демократичному суспільстві, продовження навчання в основній ланці школи.

Головними завданнями є:

- Здобуття початкової та базової середньої освіти, а також може забезпечувати здобуття дошкільної освіти для зі складними порушеннями розвитку мовлення з урахуванням індивідуальної програми розвитку, шляхом спеціально організованого освітнього процесу в комплексі з корекційно-розвитковою роботою.

- Забезпечення системного кваліфікованого психолого-педагогічного супроводу дітей з урахуванням стану їх здоров'я, особливостей психофізичного розвитку;
- Соціалізація та інтеграція дітей зі складними порушеннями розвитку в суспільство;
- Сприяння засвоєнню вихованцями норм громадянської етики та загальнолюдської моралі, міжособистісному спілкуванню, основ гігієни та здорового способу життя, початкових трудових умінь і навичок;
- Сприяння всебічному розвитку дітей;
- Здійснення корекційно-розвиткової та реабілітаційної роботи;
- Надання реабілітаційних послуг згідно з індивідуальною програмою реабілітації дитини;
- Надання психолого-педагогічної допомоги батькам або іншим законним представникам, які виховують дітей такої категорії, з метою обов'язкового залучення їх до освітнього, корекційно-розвиткового та реабілітаційного процесу.

Програму побудували із врахуванням таких **принципів**:

- дитиноцентрованості і природовідповідності;
- корекційно-розвивальної спрямованості навчання;
- узгодження цілей, змісту і очікуваних результатів навчання;
- науковості, доступності і практичної спрямованості змісту;
- наступності і перспективності навчання;
- взаємозв'язаного формування ключових і предметних компетентностей;
- логічної послідовності і достатності засвоєння учнями предметних компетентностей;
- можливостей реалізації змісту освіти через предмети або інтегровані курси;
- творчого використання вчителем програми залежно від умов навчання;
- адаптації до індивідуальних особливостей, інтелектуальних і фізичних можливостей, потреб та інтересів дітей.

II. Ключові компетентності:

- *володіння державною мовою*; що передбачає елементарні уміння та навички (в межах мовленнєвих можливостей) усно і письмово висловлювати свої думки, усвідомлення ролі мови для спілкування та культурного самовираження;
- *можливість спілкуватися рідною мовою* (в межах пізнавальних можливостей), що передбачає використання рідної мови в різних комунікативних ситуаціях, зокрема в побуті, освітньому процесі, культурному житті громади;
- *математична компетентність*, що передбачає застосування (в межах пізнавальних можливостей) математичних знань та вмінь в особистому і суспільному житті людини;

- *компетентності у галузі природничих наук*, що передбачають формування пізнавального досвіду, прагнення самостійно чи в групі спостерігати та досліджувати, пізнавати себе і навколишній світ шляхом спостереження та дослідження;
- *соціально-трудової компетентності*, що передбачає формування трудових умінь та навичок, що забезпечують подальшу здатність до успішного опанування основ професійно-трудової діяльності, набуття навичок практичної життєдіяльності;
- *екологічна компетентність*, що передбачає сформованість уявлень щодо екологічного природокористування, дотримання правил природоохоронної поведінки, ощадного використання та збереження природних ресурсів;
- *інформаційно-комунікаційна компетентність*, що передбачає опанування елементарними основами цифрової грамотності для розвитку і спілкування, можливість безпечного використання інформаційно-комунікаційних засобів у навчанні та інших життєвих ситуаціях;
- *навчання впродовж життя*, що передбачає опанування життєво необхідними базовими вміннями і навичками, що сприятимуть подальшій соціальної адаптації та інтеграції в суспільство;
- *громадянські та соціальні компетентності*, що передбачає вміння діяти (в межах своїх можливостей) в життєвих ситуаціях, ідентифікувати себе як громадянина України, дбайливе ставлення до власного здоров'я та здоров'я інших людей, дотримання здорового способу життя;
- *культурна компетентність*, що передбачає залучення до різних видів мистецької творчості (образотворче, музичне та інші види мистецтв) шляхом розкриття і розвитку природних здібностей, творчого вираження особистості, формування навичок культури поведінки в соціумі;
- *основи фінансової грамотності*, що передбачає формування уявлень про грошові одиниці, необхідні для здійснення та організації побутової життєдіяльності, залучення до сфери соціально-побутової та елементарної економічної діяльності.

Відповідно до мети та загальних цілей, окреслених у Державному стандарті, визначено завдання, які має реалізувати надавач освіти у рамках кожної освітньої галузі. Результати навчання повинні робити внесок у формування ключових компетентностей здобувачів освіти.

Такі ключові компетентності, як вміння вчитися, ініціативність і підприємливість, екологічна грамотність і здоровий спосіб життя, соціальна та громадянська компетентності можуть формуватися відразу засобами усіх предметів. Виокремлення в навчальних програмах таких наскрізних ліній ключових компетентностей як «Екологічна безпека й сталий розвиток», «Громадянська відповідальність», «Здоров'я і безпека», «Підприємливість і фінансова грамотність» - спрямоване на формування

в учнів здатності застосовувати знання и уміння у реальних життєвих ситуаціях.

Необхідною умовою формування компетентностей є діяльнісна спрямованість навчання, яка передбачає постійне включення учнів до різних видів педагогічно доцільної активної навчально-пізнавальної діяльності, а також практична його спрямованість. Доцільно, де це можливо, не лише показувати виникнення факту із практичної ситуації, а й по можливості перевіряти його на практиці й встановлювати причинно-наслідкові зв'язки. Формуванню ключових компетентностей сприяє встановлення та реалізація в освітньому процесі міжпредметних і внутрішньо предметних зв'язків, а саме: змістовно-інформаційних, операційно—діяльнісних і організаційно-методичних. Їх використання посилює пізнавальний інтерес здобувачів освіти до навчання, діти набувають досвіду застосування знань на практиці та перенесення їх в нові ситуації.

Спільними для всіх ключових компетентностей є такі вміння: спілкуватися, взаємодіяти та співпрацювати з дорослим та однолітками, сприймати інструкції та навчальні завдання, керувати емоціями, регулювати власну поведінку.

Обов'язково враховувати досягнення попереднього розвитку дітей. Предметні компетентності з різним рівнем інтелектуальних порушень мають диференційований характер. Зміст навчання добирається індивідуально у відповідності до пізнавальних можливостей.

Зберігаючи наступність, початкова школа забезпечує подальше становлення особистості дитини, її фізичний, інтелектуальний, соціальний розвиток; формує здатність до творчого самовираження, розвитку пізнавальної діяльності, виховує ціннісне ставлення до держави, рідного краю, української культури, пошанування своєї гідності та інших людей, збереження здоров'я.

Розподіл навчальних годин за темами, розділами, вибір форм і методів навчання надавач освіти визначає самостійно, враховуючи пізнавальні здібності та можливості осіб з особливими освітніми потребами, конкретні умови роботи, забезпечуючи водночас досягнення корекційно-розвивальних завдань та орієнтованих очікуваних результатів, зазначених у програмі.

III. Освітня програма визначає:

- загальний обсяг навчального навантаження, який поданий в рамках навчального плану;
- очікувані результати навчання здобувачів початкової освіти,

- зміст навчальних предметів;
- перелік навчальних програм, які будуть використані при складанні календарно – тематичних планів:

№ з/п	Програми	Клас	Автор	Рік
1	Українська мова	3-А, 3-Б	А. М. Висоцька	2014
2	Математика	3-А, 3-Б	Н. В. Королько	2015
3	Природознавство	3-А, 3-Б	С. В. Трикоз	2014
4	Я у світі	3-А, 3-Б	С. В. Трикоз	2014
5	Фізична культура	3-А, 3-Б	І. П. Бобренко	2014
6	Основи здоров'я	3-А, 3-Б	І. В. Гладченко	2014
7	Трудове навчання	3-А, 3-Б	О. В. Чеботарьова	2014
8	Музичне мистецтво	3-А, 3-Б	Н. О. Квітка	2014
9	Образотворче мистецтво	3-А, 3-Б	І.В. Дмитрієва	2014
10	Музичне мистецтво	3-А, 3-Б	О. Н. Квітка	2014

- перелік корекційно - розвиткових програм, які будуть використані при складанні календарно – тематичних планів:

№ з/п	Програми	Клас	Автор	Рік
1	Соціально-побутове орієнтування	3-А, 3-Б	Н. А. Ярмола	2014
2	Програма корекційно-розвиткової роботи «Лікувальна фізкультура»	3-А, 3-Б	І. В. Бобренко	2018
3	Програма корекційно-розвиткової роботи «У світі ритмів»	3-А, 3-Б	Л. Й. Левченко, І. В. Гладченко	2016
4	Корекційно-розвивальні програми з розвитку мовлення	3-А, 3-Б	О. С. Хайдарова	2016

- перелік підручників:

№ з/п	Підручники	Клас	Автор	Рік
-------	------------	------	-------	-----

1	Математика	3-А, 3-Б	К. В. Ардобацька	2013
2	Українська мова	3-А, 3-Б	А. М. Висоцька	2017
3	Трудове навчання	3-А, 3-Б	О. В. Чеботарьова, В. С. Гнатенко	2017
4	Літературне читання	3-А, 3-Б	Л. С. Вавіна	2016
5	Природознавство	3-А, 3-Б	С. В. Трикоз, Г.О. Блеч	2017

- форми організації освітнього процесу та інструменти системи внутрішнього забезпечення якості освіти.

Загальний обсяг навчального навантаження для здобувачів освіти 3-х класів — 770 годин/навчальний рік. Детальний розподіл навчального навантаження на тиждень окреслено у навчальному плані Серебрійського навчально-реабілітаційного центру (далі — навчальний план).

Навчальний план дає цілісне уявлення про зміст і структуру першого рівня освіти, встановлює погодинне співвідношення між предметами за роками навчання, визначає гранично допустиме тижневе навантаження здобувачів освіти. Навчальні плани передбачають реалізацію освітніх галузей Базового навчального плану Державного стандарту через навчальні предмети. Навчальний план містить інваріантну складову, сформовану на державному рівні,

обов'язкову спеціальної школи загальної середньої освіти, та варіативну, в якій передбачено додаткові години на вивчення предметів інваріантної складової, курси за вибором, індивідуальні та групові заняття, консультації.

Інваріантна основа реалізується через освітні галузі:

- «Мови і літератури»,
- «Математика»,
- «Природознавство»,
- «Суспільствознавство»,
- «Мистецтво»,
- «Технології»,
- «Основи здоров'я і фізична культура».

Освітня галузь «Мовно-літературна» реалізується предметом «Українська мова та літературне читання».

Освітня галузь «Математика» реалізується предметом «Математика».

Освітня галузь «Природознавство» реалізується через предмет «Природознавство».

Освітня галузь «Сульспільствознавство» реалізується через предмет «Я у світі».

Освітня галузь «Здоров'я і фізична культура» реалізується через предмет «Фізична культура» і «Основи здоров'я».

Освітня галузь «Технології» реалізується через предмет «Трудове навчання».

Освітня галузь «Мистецтво» реалізується через предмет «Музичне мистецтво» та «Образотворче мистецтво».

Галузь «Мови і літератури»

«Українська мова (мова і літературне читання)»

Метою навчання української мови як навчального предмету є формування у школярів елементарних знань з мови і правопису та відповідних їм умінь, забезпечення початкового рівня комунікативної компетентності з урахуванням інтересів і можливостей здобувачів освіти початкових класів, корекція недоліків психофізичного розвитку.

Для досягнення зазначеної мети передбачається вирішення таких **завдань**:

- створення позитивної мотивації до засвоєння знань;
- формування елементарних знань про найважливіші мовні одиниці, необхідні та достатні для формування мовленнєвих навичок і вмінь;
- формування елементарних навичок і вмінь з усіх видів мовленнєвої діяльності (слухання, говоріння, читання і письма), забезпечення їх гармонійного розвитку;
- залучення до національної культури народу, мова якого вивчається;
- сприяння розумовому, моральному, соціокультурному та естетичному розвитку особистості;
- формування вміння вчитися.

Відповідно до Державного стандарту початкової загальної освіти для осіб з особливими освітніми потребами у програмі з української мови реалізовано такі основні змістові лінії: мовленнєва, мовна, соціокультурна і діяльнісна.

Мовленнєва змістова лінія, яка є основною, передбачає розвиток усного і писемного мовлення здобувачів освіти, їхнє вміння користуватися мовою як засобом спілкування, пізнання, впливу. З цією метою розвиваються,

удосконалюються усні види мовленнєвої діяльності, якими здобувачі освіти певною мірою оволоділи у дошкільному віці (слухання-розуміння, говоріння), а також формуються, вдосконалюються види мовленнєвої діяльності, пов'язані з писемним мовленням (читання вголос і мовчки, робота з дитячою книжкою, письмові види робіт).

Мовна змістова лінія, маючи спрямованість на засвоєння школярами знань про мову, мовні вміння, розробляється з урахуванням того, що в початковому курсі формування в здобувачів освіти знань про мову, умінь виконувати певні види елементарного мовного аналізу, є пропедевтичним. Цю роботу слід підпорядковувати розвитку в здобувачів освіти орфоепічних, лексичних, граматичних, правописних, стилістичних умінь.

Соціокультурна змістова лінія передбачає формування в здобувачів освіти уявлення про мову як форму вияву культури українського народу; розширення уявлень школярів про свою державу Україну, культуру українського народу, засвоєння національних формул мовленнєвого етикету тощо. Ця робота має органічно поєднуватися з іншими аспектами навчання і реалізовуватися за допомогою дібраних навчальних текстів, тем для побудови діалогів і монологічних зв'язних висловлювань різних видів, використання тематичних груп слів, стійких висловів, у яких відображаються особливості матеріальної і духовної культури народу, його національного характеру.

Діяльнісна змістова лінія спрямована на формування у молодших школярів умінь вчитися, яке дає їм змогу організовувати і контролювати свою навчальну діяльність і забезпечується послідовною мотивацією навчання, розвитком здатності докладати

власних зусиль для досягнення результату, виконувати мисленнєві операції і практичні дії, формуванням навичок самоконтролю і самооцінки.

Галузь «Мови і літератури»

«Літературне читання»

Мета літературного читання полягає у формуванні читацької компетентності здобувачів освіти, яка є базовою складовою комунікативної і пізнавальної компетентності; ознайомлення з дитячою літературою, підготовку їх до систематичного вивчення літератури в основній школі, виховання інтересу до читання, корекції недоліків емоційно-вольової сфери і розумового розвитку. Читацька компетентність є особистісно-діяльнісним інтегрованим результатом взаємодії знань, умінь, навичок та ціннісних ставлень здобувачів освіти, що набувається у процесі реалізації усіх змістових ліній предмета «Літературне читання».

У процесі навчання відбувається становлення читача, здатного до читацької діяльності, створюються умови для його мовленнєвого, інтелектуального розвитку, формування морально-естетичних уявлень і понять, збагачення почуттів, виховання потреби у систематичному читанні. **Для досягнення зазначеної мети передбачається вирішення таких завдань:**

- формування навички читання як виду мовленнєвої діяльності;
- формування умінь сприймати, розуміти, аналізувати різні види літературних і навчальних текстів;
- ознайомлення з дитячою літературою в авторській, жанровій, тематичній різноманітності; формування в учнів соціальних, морально-етичних цінностей за допомогою художніх образів літературних творів;
- розвиток зв'язного мовлення, формування умінь створювати власні висловлювання за змістом прочитаного (прослуханого);
- формування прийомів самостійної роботи з різними типами і видами дитячих книжок; умінь здійснювати пошук, відбір інформації для виконання навчально-пізнавальних завдань;
- розвиток творчої літературної діяльності;
- виховання потреби у систематичному читанні як засобі пізнання світу, самопізнання та загальнокультурного розвитку.

З урахуванням зазначеної мети і завдань мовного компонента освітньої галузі, відповідно до змістових ліній Державного стандарту з читання, програму структуровано за такими розділами: «Коло читання», «Формування і розвиток навички читання», «Літературознавча пропедевтика», «Досвід читацької діяльності»,

«Робота з дитячою книжкою; робота з інформацією», «Розвиток творчої діяльності учнів на основі прочитаного».

Зміст Програми ґрунтується на врахуванні особливостей мовленнєвого розвитку молодших школярів. До важливих завдань належать: оволодіння свідомим, правильним, виразним читанням в оптимальному для кожного учня темпі; формування найпростіших умінь повноцінного сприймання художніх і пізнавальних доступних адаптованих текстів; розвиток діалогічного і монологічного мовлення; виховання в учнів позитивних рис особистості на основі аналізу змісту прочитаного і ставлення до нього; формування в учнів інтересу до книжки, самостійного читання.

Техніка читання вдосконалюється послідовно. При цьому основна увага приділяється формуванню мовленнєвого дихання, голосу та плавності читання, оскільки, з огляду на особливості психічного і мовленнєвого розвитку даної категорії дітей, їм важко оволодіти цими навичками. Техніка читання охоплює такі компоненти, як спосіб читання, правильність, виразність, темп. Від кожного з них залежить *усвідомлення змісту прочитаного*. При цьому велика увага звертається на встановлення послідовності перебігу подій, часових і причинно-наслідкових зв'язків. Учні

вчатися відповідати на запитання за змістом прочитаного, а також самостійно переказувати спочатку невеликі епізоди, а потім увесь прочитаний текст після аналізу змісту (з допомогою вчителя).

У процесі навчання читання ведеться робота з розвитку усного мовлення: учні вчатися правильно, повно і послідовно переказувати прочитане. Це робиться за допомогою запитань, готового плану, колективно складеного плану, поділу тексту на частини, розповіді за ілюстраціями до тексту тощо. Робота з розвитку усного мовлення спрямована на те, щоб діти розуміли зміст прочитаного, навчилися будувати речення і зв'язно висловлюватися.

Тематику читання та відповідну кількість годин вчитель визначає, зважаючи на наявний мовленнєвий матеріал, а також на складність матеріалу та рівень підготовленості учнів до його сприймання та засвоєння.

Для підвищення в здобувачів освіти інтересу до читання і стимулювання їхніх творчих здібностей, а також з метою перевірки розуміння ними прочитаного, використовуються такі прийоми, як: читання за ролями, інсценізацію тощо.

Позакласне читання - складова частина читання й розвитку мовлення. Воно розпочинається паралельно з навчанням грамоти і готує молодших школярів до самостійного читання. Його мета - ознайомити учнів з різноманітною дитячою літературою, сформувати інтерес до книжки, виховати позитивне ставлення до самостійного читання. Структурно цей розділ роботи передбачає відповідну: у 3 класах - один урок на тиждень.

3 клас

(245 год. на рік; 3/4 год. на тиждень)

№ п/п	К-сть год.	Зміст навчального матеріалу	Навчальні досягнення учнів	Спрямованість корекційно-розвивальної роботи
-------	------------	-----------------------------	----------------------------	--

1.		<p>Літературне читання</p> <p>Коло читання (на весь рік)</p> <p>Усна народна творчість. Малі фольклорні форми: народні дитячі пісеньки, ігри, лічилки, загадки, скоромовки, прислів'я, приказки; народні усмішки, чарівні казки, легенди, народні пісні.</p> <p>Поезія (вірші сюжетні, пейзажні, гумористичні, фантастичні). вірші-загадки, вірші-скоромовки. Літературні казки. Байки. Адаптовані тексти прозових творів (оповідання, уривки з повістей) класиків украї́нської літератури, сучасної українсь-кої та зарубіжної літератури, дитяча періодика, науково-пізнавальна, енциклопедична література та ін.</p> <p><i>Теми читання:</i> про природу у різні пори року; твори про дітей, їхні стосунки, взаємини у сім'ї та</p>	<p>Учень:</p> <p>– читає вголос цілими словами з поступовим переходом до фразового читання доступні за змістом тексти (після опрацювання з учителем); (*з допомогою вчителя намагається читати слова, речення і уривки з доступних текстів букваря);</p> <p>– з допомогою вчителя практично впізнає і розрізняє прозові та віршовані твори на слух та за графічною формою тексту;</p> <p>– *з допомогою вчителя вживає (без визначення поняття) слова-назви жанрів творів (казка, загадка, прислів'я, вірш, оповідання, народна пісня);</p> <p>– за питаннями вчителя називає назву вивченого твору, його автора; (*називає з допомогою вчителя);</p> <p>– читає вголос, тихо і мовчки;</p> <p>– відповідає на</p>	<p>Розвиток слухового і зорового сприймання та уваги;</p> <p>набуття досвіду читацької та комунікативної діяльності;</p> <p>розвиток пізнавальної діяльності;</p> <p>розвиток монологічного та діалогічного мовлення, зв'язного усного мовлення;</p> <p>розвиток ритміко-інтонаційної виразності мовлення;</p> <p>уточнення, конкретизація, збагачення словникового запасу назвами предметів, дій, ознак предметів, словами, що виражають почуття, емоції, оцінки тощо;</p> <p>формування вміння використовувати у</p>
----	--	--	---	--

	<p>школі; ставлення до природи, людей, праці; твори про рідний край, Батьківщину, традиції українського та інших народів.</p> <p><i>(І.Білий, Д.Білоус, П.Бондарчук, М.Вінграновський, О.Воропай, Л.Глібов, Є.Гуцало, О.Донченко, Р.Завадович, О.Іваненко, С.Коляда, О.Олесь, Д.Павличко, М.Підгірянка, М.Сингаївський, М.Слабошпицький, Ю.Старос-тенко, В.Сухомлинський, Л.Українка, К.Ушинський, Д.Чередниченко, В.Чух-ліб, Т.Шевченко, В.Шкляр та ін.)</i></p>	<p>запитання за змістом сприйнятого (прочитаного) з допомогою вчителя та опорних слів; (*відповідає на прості запитання);</p> <p>– переказує зміст тексту за питаннями, з опорою на серію малюнків, один малюнок, опорні слова (залежно від можливостей дитини); (*переказує зміст простого знайомого тексту);</p> <p>– знає напам'ять до 3-х віршів (залежно від можливостей дитини), декламує їх перед класом; (*читає напам'ять вивчені з голосу вчителя римовані загадки, швидкомовки, або невеликі за обсягом вірші).</p>	<p>власному мовленні засвоєну лексику;</p> <p>формування уміння використовувати всі збережені аналізатори (дотик, зір, слух, смак, нюх) та предметно-практичну діяльність для всебічного сприймання тих предметів, явищ довкілля, їх дій, ознак, якостей, про які йдеться в змісті прочитаного твору;</p> <p>формування вміння робити висновки з прочитаного;</p> <p>формування пізнавального інтересу до читання;</p> <p>формування позитивних особистісних рис і якостей (старанності, охайності, уважності, кмітливості, чесності,</p>
--	---	--	---

2.		<p>Формування і розвиток навички читання</p> <p>(протягом року)</p> <p>Спосіб читання. Свідоме читання вголос цілими словами з поступовим переходом до фразового читання.</p> <p>Мовчазне читання знайомих за змістом творів.</p> <p>Темп (швидкість) читання. Дотримання нормального темпу читання вголос.</p> <p>Правильність читання. Звукова</p>	<p>Учень:</p> <p>– читає вголос цілими словами з поступовим переходом до фразового читання доступні за змістом тексти (після опрацювання з учителем); (*з допомогою вчителя намагається читати слова і прості речення з доступних текстів букваря);</p> <p>– читає по складах важкі за структурою слова;</p> <p>– читає мовчки знайомі за змістом твори;</p> <p>– читає вголос цілими словами з поступовим переходом до фразового читання доступні за змістом тексти (після опрацювання з учителем) у доступному для кожного темпі;</p> <p>– регулює темп читання (повільно – нормально) з допомогою вчителя; (*читає повільно);</p> <p>– *відповідно до мовленнєвих можливостей правильно вимовляє</p>	<p>доброти</p> <p>Коригування недоліків мовлення;</p> <p>розвиток дикції на основі розвитку рухливості артикуляційного апарату, плавного дихання, гучності голосу;</p> <p>формування правильної орфо-епічної вимови слів та правильного їх наголошування під час читання;</p> <p>формування навичок самоконтролю власного читання;</p> <p>розвиток зорового сприймання під час читання;</p>
----	--	--	--	---

	<p>культура мовлення: звуковимова, плавне дихання, гучність голосу, наголошування слів.</p> <p>Усвідомленість читання. Розуміння значення слів і висловів тексту. Знаходження смислових зв'язків між словами в реченні, між реченнями, окремими епізодами, висловами та ілюстраціями, послідовності розгортання подій у творі. Дійові особи твору, їхні вчинки.</p>	<p>звуки в словах під час читання та відповідей на запитання;</p> <ul style="list-style-type: none"> – читає розбірливо (відповідно до мовленнєвих можливостей), достатньо гучно (під контролем учителя); – правильно наголошує слова під час читання (за позначками у тексті, з допомогою вчителя); – дотримується злитності під час читання; – за завданням та з допомогою вчителя пояснює лексичне значення слів і висловів, вжитих у тексті; – розуміє ситуацію, описану в прочитаному творі; (*в прочитаному реченні або короткому творі); – за питаннями вчителя правильно називає дійових осіб прочитаного твору, їх вчинки; – *з допомогою вчителя відповідає на за-питання до змісту прослуханого 	<p>формування уміння уповільнювати та прискорювати темп читання;</p> <p>розвиток усвідомленості читання на основі уміння аналізувати, визначати спільне, схоже та відмінне у предметах, подіях, якостях, явищах за прочитаним;</p> <p>розвиток смислового розуміння слів у тексті на основі збагачення і конкретизації предметних та образних уявлень;</p> <p>виховання в учнів виразності читання та самостійного</p>
--	--	---	--

		<p>Виразність читання. Практичне ознайомлення з інтонацією (початок і кінець речення, паузи між реченнями та в середині речення, обумовлені розділовими знаками).</p> <p>Дотримання розділових знаків, логічних пауз і наголосів, потрібної інтонації під час читання.</p>	<p>(прочитаного);</p> <ul style="list-style-type: none"> – визначає послідовність подій (з допомогою вчителя, з опорою на малюнки, таблички); – разом з учителем визначає причинно – наслідкові зв'язки між описуваними подіями і вчинками дійових осіб (відповіді на запитання: <i>хто? що зробив? чому?</i> та ін.); – з допомогою та запитаннями вчителя висловлює своє ставлення до описуваних подій (вчинків дійових осіб); – *дотримується пауз між реченнями (під контролем учителя); – наслідуючи вчителя, дотримується пауз всередині речення, обумовлених розділовими знаками; – з допомогою вчителя дотримується розділових знаків і потрібної інтонації під час читання; (*намагається дотримуватися з допомогою вчителя); – практично намагається 	<p>мовлення;</p> <p>виховання вміння відчувати емоційний настрій твору, емоційно реагувати на зміст прослуханого, виявляти свої почуття;</p> <p>формування вміння обирати і користуватися мовленнєвими, інтонаційними та немовними засобами виразності (робити паузи, логічні наголоси, обирати темп читання, інтонацію, та змінювати їх залежно від розділових знаків та змісту).</p>
--	--	---	---	--

3.		<p>Літературознавча пропедевтика (протягом року)</p> <p>Тема та основна думка твору.</p> <p>Сюжет і дійові особи твору (без уживання термінів, практично, під час відповідей на запитання, на матеріалі невеликих за обсягом і нескладних за будовою художніх творів розповідного стилю.)</p> <p>Герой (персонаж) твору. Персонажі твору; позитивний та негативний герої твору.</p> <p>Автор твору та його назва.</p>	<p>дотримуватися логічних пауз і наголосів (після нагадування та підготовчої роботи з учителем).</p> <p>Учень:</p> <ul style="list-style-type: none"> – разом із учителем визначає тему та основну думку твору; – *з допомогою вчителя визначає про кого або про що йдеться у творі; – знає, як розпочалися описані у творі події і чим закінчилися; – разом із учителем, або відповідаючи на питання, називає послідовність описаних подій (з використанням малюнків, опорних слів тощо). – називає персонажів твору, розповідає про їхні вчинки (за питаннями вчителя); (*повторює за вчителем); – з допомогою вчителя пояснює, хто з персонажів є позитивним, а хто – негативним; (*повторює за вчителем); – має уявлення про 	<p>Формування уявлення про цілісність прочитаного твору;</p> <p>формування узагальненості сприймання;</p> <p>корекція та розвиток процесів узагальнення та абстрагування;</p> <p>формування уміння аналізувати й узагальнювати, визначати спільне, схоже та відмінне у предметах, подіях, явищах за прочитаним;</p> <p>формування уміння встановлювати часові та причинно-</p>
----	--	--	--	--

4.		<p>Мова твору. Яскраві, точні, образні вислови для характеристики персонажів, опису природи.</p> <p>Жанр твору (практично): вірш, загадка, швидкомова, казка, оповідання.</p>	<p>назву та автора твору; про те, як пов'язані автор-твір;</p> <ul style="list-style-type: none"> – *має уявлення про текст, заголовок; – *з допомогою вчителя визначає та читає назву твору, ім'я та прізвище автора; – *правильно вимовляє ім'я та прізвище автора твору; – з допомогою вчителя виділяє у художньому тексті образні вислови, що характеризують персонажів творів; яскраві описи природи; – з допомогою вчителя використовує у власному мовленні образні слова та вислови при відповіді на запитання та при переказі змісту твору; – з допомогою вчителя практично розрізняє та називає (без визначення поняття жанри вивчених творів; (*повторює за вчителем). <p>Учень:</p> <ul style="list-style-type: none"> – має уявлення про чарівні казки 	<p>наслідкові зв'язки на основі прочитаного;</p> <p>розвиток умінь помічати жанрові особливості творів;</p> <p>збагачення активного словника лексиною прочитаних творів;</p> <p>формування вміння розрізняти красу і потворне.</p>
----	--	---	--	--

		<p>Досвід читацької діяльності (протягом року)</p> <p>Особливості опрацювання художнього твору.</p> <p><i>Жанрова специфіка творів.</i></p> <p>Народні казки. Особливий характер вимислу та фантазії таких казок (таємничі, зачаровані, незвичайні місця, предмети, істоти; надзвичайна сила, дивовижні перетворення та ін.) Герої (персонажі) героїко-фантастичних казок, їхні вчинки, мотиви поведінки. Добро і зло в казці.</p> <p>Прислів'я і приказки як короткі, влучні, образні вислови повчального змісту. Тематика прислів'їв.</p> <p>Вірші. Розширення і поглиблення знань та умінь учнів про жанрові особливості віршів (рима, ритм, настрій, мелодика).</p>	<p>(зачаровані, незвичайні предмети, істоти, дивовижні перетворення, надзвичайна сила героїв та ін.);</p> <p>– називає героїв казок; з допомогою вчителя називає позитивних і негативних героїв; (*з допомогою вчителя називає героїв казок);</p> <p>– намагається дати оцінку поведінки, вчинків персонажів (з допомогою запитань учителя);</p> <p>– з допомогою вчителя робить висновки, що добро у казках перемагає зло;</p> <p>– з допомогою вчителя розпізнає прислів'я і приказки з-поміж інших літературних жанрів; називає теми прислів'їв (наприклад, про працю, навчання);</p> <p>– з допомогою вчителя, практично розрізняє вірші за графічною формою тексту та за ритмом (*з допомогою вчителя);</p> <p>– разом із учителем визначає та називає основні теми дитячих</p>	<p>Розвиток зорового аналітичного сприймання текстів;</p> <p>розвиток смислового розуміння слів у тексті на основі розвитку, збагачення і конкретизації пред-метних та образних уявлень;</p> <p>формування уміння встановлювати часові та причинно-наслідкові зв'язки на основі прочитаного (від-повіді на запитання: <i>що сталося, коли...? що сталося після того, як ...? та ін.</i>);</p> <p>формування уміння встановлювати предметні та просторові зв'язки між описаними</p>
--	--	--	--	--

	<p>Тематика дитячих віршів. Спостереження за мовою віршів</p> <p>Оповідання. Персонажі, тематика дитячих оповідань.</p> <p>Байка як невеликий за обсягом, здебільшого віршований твір, у якому в гумористичній, алегоричній формі зображуються людські вчинки, характери, недоліки. Герої (персонажі) ба-йок.</p> <p>Смисловий і структурний аналіз тексту. Розуміння і пояснення слів і висловів тексту, з'ясування зв'язків між реченнями,</p>	<p>віршів, які вивчалися; – з допомогою вчителя визначає та називає основних героїв (персонажів) оповідань; (*повторює за вчителем); називає основні теми дитячих оповідань, які вивчалися;</p> <p>– має початкове уявлення про жанрові особливості байки як невеликого, здебільшого віршованого твору, де в алегоричній формі висміюються негативні риси характеру, вчинки людей;</p> <p>– називає героїв байок, що вивчалися;</p> <p>– за завданням та з допомогою вчителя пояснює лексичне значення слів, вжитих у тексті, та окремих висловів;</p> <p>– визначає послідовність подій (з допомогою вчителя, з опорою на малюнки);</p> <p>– з допомогою вчителя</p>	<p>фактами, подіями (відповіді на запитання: <i>що робить? куди? де? звідки?</i> та ін.)</p> <p>розвиток граматично і орфоепічно правильного мовлення на основі прочитаного тексту;</p> <p>розвиток логічно послідовного зв'язного мовлення;</p> <p>розвиток словесно-логічного мислення;</p> <p>стимулювання пошукової діяльності учнів;</p> <p>стимулювання мовленнєвої активності;</p>
--	---	---	---

		<p>абзацами і частинами тексту;</p> <p>Визначення послідовності подій у творі та орієнтування у структурі тексту: зачин (початок), основна частина, кінцівка.</p>	<p>орієнтується у структурі тексту: зачин (початок), основна частина, кінцівка;</p> <p>– разом з учителем називає послідовність описаних подій, встановлює часові та причинно-наслідкові зв'язки між подіями та вчинками дійових осіб (відповіді на запитання: <i>що сталося, коли...? що сталося після того, як ...?</i> та ін.) (з використанням малюнків, запитань);</p> <p>– разом із учителем з'ясовує умови (місце, обставини), в яких здійснювався вчинок;</p> <p>– відповідаючи на запитання вчителя, висловлює своє ставлення до описуваних подій, до вчинків дійових осіб; (*намагається);</p> <p>– з допомогою та під контролем учителя, відповідаючи на запитання, формулює певні висновки з прочитаного;</p> <p>– з допомогою вчителя намагається проєктувати ситуацію на власну поведінку;</p>	<p>розвиток та стимулювання здат-ності учнів до вияву позитивних емоцій від прочитаного;</p> <p>корекція та розвиток процесів узагальнення та обстрагування;</p> <p>формування самостійного зв'яз-ного розгорнутого висловлювання;</p> <p>стимулювання читацької діяльності учнів запитаннями і завданнями для вибіркового читання;</p> <p>виховання самостійності учнів при виконанні завдань;</p> <p>формування поетичного слуху,</p>
--	--	---	--	---

		<p>Відповіді на запитання до тексту. Головні та другорядні персонажі твору.</p> <p>Поділ тексту на частини (з допомогою вчителя) і колективне складання заголовків до них; складання малюнквого плану.</p> <p>Поступовий перехід до самостійного переказу прочитаного твору.</p> <p>Самостійна робота з книжкою.</p>	<p>– називає дійових осіб прочитаного твору, їх вчинки (за питаннями вчителя);</p> <p>– разом із учителем розрізняє та називає головних і другорядних персонажів прочитаного твору;</p> <p>– *розуміє ситуацію, описану в прочитаному творі;</p> <p>– намагається самостійно відповідати на прості питання до змісту прочитаного; (*з допомогою вчителя);</p> <p>– відповідає на запитання: „<i>про кого?</i>” або „<i>про що?</i>” йдеться в прочитаному;</p> <p>– для відповідей на запитання уміє використовувати ілюстрації до прочитаних творів;</p> <p>– з допомогою вчителя поділяє текст на частини;</p> <p>– бере участь у колективному складанні заголовків до них;</p> <p>– бере участь у колективному складанні</p>	<p>запам’ятовування;</p> <p>виховання уважності та дисциплінованості;</p> <p>виховання вміння передбачати наслідки власних і чужих вчинків;</p> <p>розвиток логічного мислення, навичок міркування;</p> <p>розвиток процесів аналізу, порівняння, зіставлення, узагальнення;</p> <p>формування здатності ініціювати словесну взаємодію;</p> <p>формування ритміко-</p>
--	--	--	---	--

		<p><i>Засоби художньої виразності; емоційно-оцінне ставлення до змісту твору.</i></p> <p>Формування умінь визначати настрої, загальну тональність твору; висловлюватися про враження від прочитаного.</p>	<p>малюнкowego плану прочитаного твору;</p> <p>– поступово переходить від переказу частини тексту до самостійного переказу прочитаного твору за визначеною послідовністю (<i>спочатку..., потім..., після цього..., наприкінці...</i>);</p> <p>– за завданням та з допомогою вчителя знаходить потрібну книжку, сторінку, ілюстрацію тощо;</p> <p>– з незначною допомогою вчителя знаходить відповідний абзац;</p> <p>– відшукує за ілюстраціями або запитаннями окремі слова, місця тексту (з допомогою вчителя);</p> <p>– з допомогою вчителя визначає емоційний настрій твору (сумний, веселий, спокійний тощо);</p> <p>– *з допомогою вчителя знаходить образні слова, що характеризують героя твору (веселий, сміливий, хитрий та ін.);</p>	<p>інтонаційної виразності мовлення;</p> <p>формування інтонаційно (мімічно) виразного діалогічного мовлення;</p> <p>виховання в учнів емоційного ставлення до дійсності;</p> <p>формування навичок читацької діяльності;</p> <p>розвиток здатності до емоційно-чуттєвого сприймання прочитаного;</p> <p>розвиток здатності до милування красою художнього слова;</p>
--	--	--	--	---

5		<p>Робота з дитячою книжкою; робота з інформацією</p> <p>(протягом року)</p> <p>Ознайомлення з новою книжкою.</p> <p>Вибір книжки на певну тему дитячого читання.</p>	<p>– відповідаючи на запитання вчителя, висловлює своє враження від прочитаного;</p> <p>– з допомогою вчителя (*повторюючи за вчителем) застосовує своє мовлення вислови із прочитаних творів усної народної творчості (з пісень, казок, прислів'їв, приказок).</p> <p>Учень:</p> <p>– читає доступні дитячі твори; (*слухає);</p> <p>– *виявляє інтерес до читання;</p> <p>– з допомогою вчителя виділяє, називає, показує елементи дитячої книжки: обкладинка, титульний аркуш, передмова, зміст (перелік творів), умовні графічні позначки, ілюстрація (*разом із учителем показує);</p> <p>– *разом із педагогом добирає дитячі книжки на певну тему дитячого читання (наприклад, казки про тварин; вірші про природу і т. ін.);</p>	<p>формування учнів досвіду сенсорного естетичного сприймання художніх творів через аналіз зображення словом кольорів, форм, звуків природи;</p> <p>формування вміння вживати у власному мовленні образні слова.</p> <p>Формування умінь самостійно ознайомлюватися з новою книжкою з опорою на позатекстову інформацію, вміщену на обкладинці, титульному аркуші, у прикнижній анотації, передмові та ін.;</p> <p>формування умінь самостійно</p>
---	--	--	---	--

		<p>Орієнтування у групі дитячих книжок, розташованих на книжковій виставці, в бібліотеці.</p> <p>Користування довідковою літературою (дитячими словниками).</p> <p>Практичне ознайомлення з дитячою періодикою.</p> <p>Колективне обговорення прочитаних творів (уміння слухати думки, міркування однолітків, із повагою ставитись до міркувань, суджень, які не збігаються із власними; бути толерантними під час діалогу, колективної дискусії та ін.).</p> <p>Розвиток творчої</p>	<p>– розглядає дитячі книжки на книжковій виставці;</p> <p>– з допомогою педагога (бібліотекаря) орієнтується у групі незнайомих книжок;</p> <p>– має уявлення про призначення словника;</p> <p>– знаходить у словнику потрібне слово за алфавітом (з допомогою вчителя);</p> <p>– знайомий із дитячими журналами;</p> <p>– бере участь колективному обговоренні змісту прочитаних творів;</p> <p>– під контролем учителя намагається поводитися культурно під час обговорення (спокійно слухати, висловлюватися).</p> <p>– дотримується гігієнічних правил у роботі з книжкою; (*з допомогою вчителя).</p> <p>Учень:</p> <p>– з допомогою вчителя, за питаннями та опорними словами будує розповіді за малюнками до художнього твору;</p>	<p>добирати і читати дитячі книжки за темами, рекомендованими вчителем;</p> <p>формування вміння користуватися довідковою літературою;</p> <p>розвиток пізнавальних інтересів, допитливості; читацького інтересу;</p> <p>формування уміння емоційно сприймати та реагувати на зміст прочитаного, виявляти та висловлювати свої почуття;</p> <p>виховання культури спілкування під час колективного обговорення прочитаних творів;</p> <p>виховання культури читання та поведіння з</p>
--	--	--	---	--

	<p>діяльності учнів на основі прочитаного (протягом року)</p> <p>Завдання на розвиток репродуктивної і творчої уяви. Ілюстрування художніх образів твору; придумування розповідей за малюнками; створення ігрових ситуацій, у яких діти виступають у ролі акторів, глядачів.</p> <p>Обговорення творчих робіт (малюнків, розповідей) учнів за сюжетами прочитаних творів.</p> <p>Ознайомлення з картинами, фрагментами з кінофільмів, мультфільмів як ілюстраціями до художніх творів різних жанрів.</p> <p>Читання окремих діалогів за особами, ролями. Інсценування найпростіших епізодів</p>	<p>– бере участь у групових і колективних інсценізаціях прочитаного (у вигляді гри, на 1-2 репліки, після попередньої підготовки); (*виступає в ролі глядача);</p> <p>– з допомогою вчителя створює малюнки до прочитаних творів (відповідно до можливостей учня);</p> <p>– під контролем учителя бере участь обговоренні творчих робіт однокласників;</p> <p>– *уважно розглядає відповідну ілюстрацію;</p> <p>– *з допомогою вчителя встановлює зв'язок ілюстрації з певним епізодом твору на основі зіставлення;</p> <p>– *з допомогою вчителя знаходить предметні та сюжетні малюнки до змісту окремих слів, речень і частини тексту;</p> <p>– бере участь у читанні діалогів за особами (ролями);</p> <p>– бере участь в інсценуванні</p>	<p>книгою.</p> <p>Створення умов для розвитку творчої уяви;</p> <p>формування вміння брати участь у спілкуванні на певну задану тему;</p> <p>формування уміння брати участь у груповій і колективній творчій діяльності;</p> <p>розвиток активного словника та усного зв'язного мовлення;</p> <p>розвиток розуміння змісту тексту, малюнка, ілюстрації;</p> <p>формування вміння передавати</p>
--	--	--	---

	з прочитаних оповідань і казок.	найпростіших діалогів (епізодів) з прочитаних оповідань і казок (з використанням опорних слів, словосполучень); (*робить спроби, після попередньої підготовки з учителем); – з допомогою та наслідуванням учителя передає голосом, природними жестами, мімікою, ходом характер персонажів твору; (*робить спроби).	голосом, жестами, мімікою характер персонажів; спонукання до висловлювання власного ставлення, елементарних оцінних суджень.
--	---------------------------------	---	---

Орієнтовні вимоги до навчальних досягнень учнів на кінець року:

- читати вголос цілими словами доступні за змістом тексти (після опрацювання з учителем) у доступному темпі;
- читати по складах важкі за структурою слова;
- читати у доступному темпі знайомі за змістом твори (з дотриманням нормальної сили голосу, під контролем учителя), розуміти їх зміст;
- дотримуватися розділових знаків і потрібної інтонації під час читання (з допомогою та під контролем учителя);
- знаходити й називати назву та автора прочитаного твору;
- з допомогою вчителя орієнтуватися у структурі тексту: зачин (початок), основна частина, кінцівка;
- з допомогою вчителя визначати тему твору;
- називати персонажів твору, розповідати про їхні вчинки (за питаннями вчителя);
- читати напам'ять до 3-х віршів (залежно від можливостей дитини);
- під контролем учителя використовувати у власному мовленні засвоєні слова;
- відповідати на прості запитання за змістом прочитаного і пояснювати ілюстрації (з допомогою вчителя, з опорою на малюнки тощо);

- називати дійових осіб прочитаного твору, їхні вчинки (за питаннями вчителя);
- висловлювати своє ставлення до вчинків героїв, подій твору (з допомогою та питаннями вчителя);
- переказувати зміст прочитаного за питаннями вчителя, за визначеною послідовністю (*спочатку..., потім..., після цього..., наприкінці...*).

***Орієнтовні вимоги до стану сформованості життєвої компетентності учнів на кінець року:**

- з допомогою вчителя намагатися читати слова і прості речення з доступних текстів букваря у повільному темпі, розуміти їх зміст;
- дотримуватися розділових знаків і потрібної інтонації під час читання (з допомогою та під контролем учителя);
- з допомогою вчителя знаходити й називати назву та автора прочитаного твору;
- з допомогою вчителя орієнтуватися в книжці, в структурі тексту;
- читати напам'ять вивчені з голосу вчителя римовані загадки, швидкомовки, або невеликі за обсягом вірші (1-2);
- під контролем учителя використовувати у власному мовленні засвоєні слова;
- відповідати на прості запитання за змістом прочитаного (з допомогою вчителя, з опорою на малюнки тощо);
- робити спроби переказувати прочитані або прослухані невеликі за обсягом уривки з букварних текстів, використовуючи слова тексту.

№ п/п	К-сть год.	Зміст навчального матеріалу	Навчальні досягнення учнів	Спрямованість корекційно-розвивальної роботи
1.		<p>Українська мова</p> <p>Повторення.</p> <p>Звуки і букви. Розрізнення голосних і приголосних звуків і букв. Написання голосних і приголосних букв.</p> <p>Виділення речення з усного мовлення і тексту.</p> <p>Просте речення, його основні ознаки. Речення розповідні і питальні. Розділові знаки в кінці речень.</p>	<p>Учень:</p> <ul style="list-style-type: none"> – сприймає на слух, розпізнає вивчені голосні та приголосні звуки ізольовано, у різних складах, словах; – розрізняє голосні та приголосні букви, називає їх; (*з допомогою вчителя); – добирає слова із даним звуком (з допомогою вчителя); – з допомогою вчителя визначає місце звука (букви) у слові (на початку або в кінці слова); – порівнює та розрізняє друковані та рукописні рядкові і прописні букви; (*з допомогою вчителя); – *пише і читає вивчені рядкові та прописні букви; – уміє виділяти речення в усному та писемному мовленні, знаходити межі речень у тексті; 	<p>Розвиток уміння розрізняти звуки, схожі за звучанням;</p> <p>розвиток уміння розрізняти слова, близькі за звуковим складом;</p> <p>корекція та розвиток зорового сприймання графічного зображення букви, просторового розташування її елементів;</p> <p>формування практичних мовленнєвих навичок письма на базі доступних відомостей про речення як таке, що виражає закінчену думку;</p> <p>розвиток довільної</p>

		<p>Складання речень за запитаннями, малюнками, на тему.</p> <p>Поширення речень за запитаннями.</p>	<p>– *знає основні ознаки простого речення (складається зі слів, виражає закінчену думку; перше слово пишеться з великої букви; в усному мовленні між реченнями робляться паузи; на письмі речення відокремлюються одне від одного крапкою, знаком питання);</p> <p>– *правильно повторює за вчителем, то-варишем сказане ним речення, розуміє його смисл;</p> <p>– має уявлення про різні види речень за метою висловлювання (розповідні та питальні);</p> <p>– диференціює розповідні та питальні речення при сприйманні та на письмі;</p> <p>– за нагадуванням учителя дотримується відповідної інтонації при вимовлянні розповідних та питальних речень; (*з до-помогою вчителя);</p> <p>– дотримується правил написання відповідних розділових знаків у кінці речення</p>	<p>уваги, спостережливості;</p> <p>розвиток розумових операцій аналізу, синтезу, порівняння, узагальнення;</p> <p>розвиток слухового, зорового та полісенсорного сприймання;</p> <p>розвиток зв'язного мовлення;</p> <p>регулювання інтонаційної виразності мовлення;</p> <p>формування усвідомленості сприй-мання;</p> <p>формування узагальненості сприй-мання (виділення в реченнях суттєвих властивостей та ознак);</p>
--	--	---	--	---

2		<p style="text-align: center;">Мовленнєвий розвиток (протягом року)</p> <p>Слухання-розуміння усного мовлення.</p> <p>Слухання мовлення і читання вчителя, інших осіб. Розуміння змісту сприйнятого (<i>хто?, що?, де?, коли?</i> та ін.), визначення послідовності подій.</p>	<p>(крапка, знак питання);</p> <p>– складає речення за запитаннями, малюнками, на тему (з допомогою вчителя);</p> <p>– відповідаючи на запитання вчителя, поширює речення новими словами (використовуючи опорні слова); (*з допомогою вчителя доповнює речення відповідним змісту словом).</p> <p>Учень:</p> <p>– *уважно слухає мовлення і читання вчителя, інших осіб;</p> <p>– *розуміє зміст сприйнятого доступного мовленнєвого матеріалу;</p> <p>– відповідає на запитання за змістом прослуханого (<i>хто?, що?, де?, коли?</i> та ін.); (*з допомогою вчителя);</p> <p>– визначає послідовність описуваних подій, відповідаючи на запитання вчителя;</p> <p>– висловлює емоційне ставлення до описуваних подій;</p>	<p>формування наочно-образного мислення;</p> <p>формування умінь контролювати та оцінювати власні дії;</p> <p>формування умінь застосовувати набуті знання на практиці.</p> <p>Формування вміння налаштуватися на сприймання мовлення;</p> <p>формування вміння активізувати власну лексику, пригадати значення знайомих слів, щоб зрозуміти зміст тексту;</p> <p>розвиток та вдосконалення слухового сприймання;</p>
---	--	--	--	---

		<p>Відтворення змісту прослуханого «своїми словами».</p> <p>Розпізнавання на слух окремих елементів мовлення (слово, речення); схожих та відмінних за звучанням слів; нових і незрозумілих слів.</p> <p>Використання у мовленні просторових прийменників (<i>в, на, за, під, над</i>) (без засвоєння</p>	<p>(*намагається, з допомогою вчителя);</p> <p>– співвідносить зміст сприйнятого з ілюстрацією, малюнком (предметним, сюжетним); (*з допомогою вчителя);</p> <p>– передає зміст почутого «своїми словами» з відтворенням послідовності подій;</p> <p>– виділяє слово з мовленнєвого потоку, називає його; (*з допомогою вчителя);</p> <p>– пояснює значення слів (з допомогою вчителя, з опорою на малюнки);</p> <p>– розпізнає схожі та відмінні за звучанням слова після декількох прослуховувань; (*з допомогою вчителя);</p> <p>– практично розпізнає нові та незрозумілі слова після декількох прослуховувань;</p> <p>– виділяє речення з мовленнєвого потоку;</p> <p>– з допомогою вчителя практично розрізняє групи окремих слів і речення;</p>	<p>формування цілеспрямованості сприймання;</p> <p>формування навичок усвідомленого сприймання усного мовлення;</p> <p>виховання цілеспрямованої та довільної уваги;</p> <p>розвиток слухової уваги та пам'яті;</p> <p>формування навичок слухання-розуміння слів, речень, текстів;</p> <p>розвиток емоційного ставлення до почутого;</p> <p>формування вміння уявляти те, що сприймається;</p> <p>розвиток розумових</p>
--	--	--	--	---

		<p>термінології).</p> <p>Практичне спостереження над засобами відмежування речень в усному мовленні (пауза).</p> <p>Розпізнавання на слух інтонацій усного мовлення (розповідної, питальної).</p> <p>Розуміння запитань, завдань, інструкцій та пояснень вчителя та інших осіб.</p>	<p>– адекватно відповідає на запитання, про що йдеться в реченні;</p> <p>– *з допомогою та підказкою вчителя використовує в усному мовленні прийменники (<i>в, на, за, під, над</i>);</p> <p>– з допомогою вчителя визначає межі речень в усному мовленні;</p> <p>– з допомогою вчителя фіксує увагу на засобах відмежування речень в усному мовленні (пауза);</p> <p>– з допомогою вчителя сприймає та розпізнає на слух розповідну та питальну інтонації;</p> <p>– *вміє вислухати запитання, завдання, інструкції та пояснення вчителя та інших осіб;</p> <p>– розуміє запитання, завдання, інструкції та пояснення вчителя та інших осіб, адекватно виконує навчальні дії відповідно до прослуханої інструкції, настанови вчителя; (*слухає, розуміє, намагається виконати);</p>	<p>операцій аналізу, порівняння, узагальнення;</p> <p>збагачення словникового запасу учнів;</p> <p>конкретизація уявлень про довкілля;</p> <p>формування навичок користування інструкціями вчителя при виконанні завдання;</p> <p>формування навичок довільної поведінки;</p> <p>розвиток виразності природних жестів, міміки;</p> <p>корекція ходи та постави, розвиток координації рухів.</p>
--	--	---	--	---

3		<p>Говоріння.</p> <p>Регулювання дихання і голосу в процесі усного мовлення.</p> <p><i>Діалогічне мовлення.</i> Слухання-розуміння реплік співрозмовника.</p> <p>Конструювання власних висловлювань: відповіді на запитання; ініціювання діалогу (звертання до співрозмовника, висловлення прохання, побажання), підтримання діалогу.</p>	<p>– *з допомогою вчителя дотримується відповідних інструкцій при виконанні практичних завдань.</p> <p>Учень:</p> <p>– з допомогою та за нагадуванням учителя регулює дихання, силу голосу, темп мовлення під час відповідей на запитання, усного висловлювання, читання вголос;</p> <p>– *дотримується пауз між реченнями в усному мовленні (за потреби – після нагадування вчителя);</p> <p>– *уважно слухає і розуміє мовлення співрозмовника під час спілкування;</p> <p>– відповідає на запитання повними реченнями (за необхідності – після нагадування вчителя) з використанням знайомих мовленнєвих конструкцій; (*відповідає на прості запитання з допомогою вчителя);</p> <p>– включається в діалог з учителем, учнями, батьками тощо; (*під</p>	<p>Формування вміння довільно володіти та доцільно користуватися артикуляційним та дихальним апаратом;</p> <p>розвиток мовленнєвого дихання;</p> <p>вироблення чіткої артикуляції всіх звуків, уточнення їх вимови;</p> <p>формування чіткості та виразності усного мовлення;</p> <p>розвиток зв'язного усного мовлення;</p> <p>формування</p>
---	--	--	---	--

		<p>Інценування діалогу (розуміння співрозмовника та відповіді на запитання, репліки діалогу (повними й неповними реченнями). Формулювання ініціативних реплік під час діалогу.</p> <p>Культура спілкування.</p> <p><i>Монологічне мовлення</i> (самос-тійне висловлювання). Конструювання висловлювань: опис (предметів, людини, явищ природи); повідомлення про діяльність; висловлення прохання, побажання.</p>	<p>контролем учителя);</p> <p>– з допомогою вчителя будує репліки-відповіді та репліки-запитання, використовуючи знайомий мовленнєвий матеріал, у звичних ситуаціях</p> <p>– звертається до співрозмовника (вчителя, однокласників, батьків тощо) у звичних ситуаціях, висловлює прохання, побажання; (*з безпосередньою допомогою вчителя);</p> <p>– орієнтується в ситуації (визначає за жестом, словом, словосполученням, про що розмова, враховуючи ситуацію, в якій відбувається діалог);</p> <p>– під керівництвом учителя бере участь у колективному обговоренні прослуханих казок (оповідань тощо), розглянутих ілюстрацій (малюнків тощо);</p> <p>– виявляє активність у спілкуванні з допомогою та за нагадуванням учителя;</p>	<p>навичок діалогічного й монологічного усного мовлення;</p> <p>формування вміння дотримуватися лексико-граматичної сполучуваності слів в усному мовленні;</p> <p>формування правильної звуковимови, інтонації мовлення;</p> <p>попередження вербалізації знань;</p> <p>формування невербальних засобів спілкування (міміка, природні жести);</p> <p>розвиток емоційного ставлення до побаченого, почутого;</p>
--	--	---	---	---

		<p>Розповідь за серією малюнків.</p> <p>Переказ.</p> <p>Заміна імен на займенники (без визначення термінології).</p>	<p>– з допомогою та за нагадуванням учителя дотримується відповідної інтонації при вимовлянні розповідних та питальних речень;</p> <p>– під керівництвом учителя бере участь в інсценуванні діалогу (відповідає повними й неповними реченнями) в навчальних, ігрових, побутових ситуаціях (з використанням опорних слів, словосполучень); (*робить спроби з допомогою вчителя);</p> <p>– з допомогою вчителя формулює ініціативні репліки під час діалогів (з використанням опорних слів, словосполучень);</p> <p>– *з допомогою та за нагадуванням учителя дотримується правил культури спілкування (вживає правильні форми звертань (за зразком), слів, що виражають прохання, побажання, вибачення у процесі спілкування; увага до співбесідника, черговість висловлювань,</p>	<p>розвиток цілеспрямованої уваги, аналізуючого спостереження;</p> <p>формування усвідомленого розуміння змісту запитань учителя та вміння правильно будувати відповіді на ці запитання;</p> <p>виховання вміння спілкуватися з оточуючими;</p> <p>стимулювання активності в спілкуванні;</p> <p>виховання культури жестикулювання;</p> <p>виховання уважного, доброзичливого ставлення до співрозмовника;</p> <p>виховання культури усного</p>
--	--	--	---	---

			<p>стриманість);</p> <p>– буде висловлювання з допомогою вчителя (з використанням знайомого мовленнєвого матеріалу в типових нав-чальних, ігрових, побутових ситуаціях);</p> <p>– з допомогою та за питаннями вчителя коментує та пояснює власні дії; (*повторює за вчителем);</p> <p>– словесно описує спостережувані предмети та явища (з допомогою та за питаннями вчителя, з опорою на малюнок); (*повторює за вчителем);</p> <p>– з допомогою та за питаннями вчителя, (з використанням серій малюнків, опорних слів та словосполучень) переказує сприйняту розповідь (текст); (*робить спроби переказувати прочитані або прослухані невеликі за обсягом уривки з букварних текстів, використовуючи слова тексту);</p> <p>– за питаннями</p>	<p>мовлення.</p>
--	--	--	---	------------------

4		<p>Читання.</p> <p>Читання цілими словами з пе-реходом до фразового читання.</p> <p>Дотримання логічного наголосу.</p> <p>Розпізнавання слова в реченні та речення в тексті за певними візуальними</p>	<p>переказує епізоди з переглянутої телепередачі, фільму тощо;</p> <p>– з допомогою та за підказкою вчителя замінює імена у словосполученнях і реченнях на займенники.</p> <p>Учень:</p> <p>– читає вголос цілими словами з поступовим переходом до фразового читання доступні за змістом короткі тексти, які містять знайомий мовленнєвий матеріал (після опрацювання з учителем);</p> <p>(*з допомогою вчителя намагається читати слова, речення і уривки з доступних текстів букваря у повільному темпі, розуміти їх зміст);</p> <p>– дотримується логічного наголосу під час читання окремих речень і знайомого тексту (за опорою на позначки у тексті);</p> <p>– читає мовчки знайомі за змістом нескладні тексти;</p> <p>– розпізнає у тексті</p>	<p>Формування навичок правильного плавного читання цілими словами;</p> <p>удосконалення мовно-рухових навичок під час читання;</p> <p>розвиток навичок розпізнавання знайомих слів;</p> <p>корекція та удосконалення звуковимови;</p> <p>розвиток виразності читання та усного</p>
---	--	---	--	--

		<p>характеристиками.</p> <p>Вибіркове читання речень за завданням учителя.</p> <p>Інтонавання речень під час їх читання.</p> <p>Розуміння та усвідомлення прочитаних слів, речень, текстів.</p>	<p>знайомі найуживаніші слова з двох-трьох букв;</p> <p>– розпізнає у тексті, не перечитуючи його, речення за певними характеристиками (велика буква на початку – крапка в кінці); (*разом з учителем);</p> <p>– за завданням та з допомогою вчителя знаходить у тексті потрібне речення;</p> <p>– *під керівництвом учителя робить спроби аналізувати невеликі речення: визначати в них кількість і порядок слів після їх колективного аналізу;</p> <p>– за завданням та з допомогою вчителя намагається інтонувати речення, що містять звертання, однорідні члени речення, питання, оклик; (*робить спроби, наслідуючи вчителя);</p> <p>– розуміє значення знайомих слів, які відрізняються однією буквою;</p> <p>– *розуміє значення знайомих слів, речень;</p>	<p>мовлення;</p> <p>розвиток навичок читання-розуміння слів, речень, текстів;</p> <p>розвиток навичок орієнтування в прочитаному реченні (тексті);</p> <p>формування вміння вживати у власному мовленні слова і фрази з прочитаних текстів;</p> <p>формування навичок слухання-розуміння та читання-розуміння текстів різного призначення;</p> <p>удосконалення граматичної організації мовлення учнів.</p>
--	--	---	--	---

5		<p>Писемне мовлення.</p> <p>Списування мовленнєвого матеріалу.</p> <p>Виписування окремих слів, сло-восполучень, речень (за завданням учителя).</p> <p>Складання речень за запитаннями, малюнками, на тему.</p> <p>Речення з правильним і непра-вильним порядком слів (дефор-моване речення).</p>	<p>– розуміє значення знайомих речень, які відрізняються одним словом;</p> <p>– розуміє значення текстів, різних за інформаційним змістом (художніх творів, інструкцій та завдань підручника тощо).</p> <p>Учень:</p> <p>– списує букви, склади, слова, словосполучення, речення, короткі рукописні та друковані тексти; (*списує з проговорюванням з букваря прості речення після попередньої підготовчої роботи під керівництвом учителя);</p> <p>– *робить спроби списувати з прогово-рюванням склади і слова з дошки після їх звукобуквеного аналізу;</p> <p>– за завданням та з допомогою вчителя знаходить у тексті і списує окремі нескладні слова, словосполучення, речення;</p> <p>– складає і записує</p>	<p>Формування правильної гра-матичної будови мовлення;</p> <p>формування мислительних опера-цій аналізу, порівняння, синтезу;</p> <p>розвиток оперативної пам'яті;</p> <p>конкретизація уявлень про предмет, слово і його значення;</p> <p>розвиток логічно зв'язного писемного</p>
---	--	--	--	---

6		<p>Знання про мову. Мовні вміння (протягом року)</p> <p>Мова і мовлення.</p> <p>Уявлення про мову як засіб людського спілкування.</p> <p>Українська мова і споріднені з нею мови. Позначення предметів, явищ, якостей, дій у різних мовах (на прикладах</p>	<p>прості речення за запитаннями, малюнками, на тему (з допомогою вчителя); (*складає з допомогою вчителя прості речення);</p> <p>– з допомогою вчителя упорядковує деформовані речення (слова даються у правильній граматичній формі), записує їх;</p> <p>– відповідаючи на запитання вчителя, поширює речення новими словами; (*з допомогою вчителя доповнює речення відповідним змісту словом).</p> <p>Учень:</p> <p>– розуміє значення мови в житті людей;</p> <p>– *усвідомлює, що рідна мова – українська;</p> <p>– *знає про існування інших мов;</p> <p>– уважно слухає та розрізняє звучання слів (що позначають предмети, явища, якості та дії) і речень українською та російською мовами; (*розрізняє з</p>	<p>мовлення;</p> <p>формування навичок самостійного висловлювання;</p> <p>виховання охайності, самостійності.</p> <p>Тренування у правильній вимові звуків рідної мови;</p> <p>розвиток фонематичного слуху;</p> <p>розвиток слухової уваги та пам'яті;</p>
---	--	---	---	---

	<p>української та російської).</p> <p>Розрізнення у власному мовленні слів української та російської мов (практично).</p> <p>Спостереження за звучанням, написанням і значенням слів у споріднених мовах.</p> <p>Речення як одиниця мовлення. Засоби відмежування речень в усному (пауза) та писемному (велика буква на початку речення, крапка чи знак питання в кінці його) мовленні.</p>	<p>допомогою вчителя);</p> <p>– *повторює за вчителем слова російською мовою;</p> <p>– розрізняє у власному мовленні слова української та російської мови;</p> <p>– виділяє на слух речення з мовленнєвого потоку, визначає його межі, повторює його; (*повторює за вчителем);</p> <p>– *в усному мовленні дотримується пауз між реченнями (з допомогою та за нагадуванням учителя);</p> <p>– пише велику букву на початку речення та крапку чи знак питання в кінці (при необхідності – за підказкою вчителя); (*під контролем учителя);</p> <p>– практично володіє різними формими звертання до співрозмовника (слова ввічливості, які вживаються під час зустрічі і прощання);</p> <p>– самотійно або після нагадування вітається,</p>	<p>формування мислительних операцій порівняння;</p> <p>розвиток усного зв'язного мовлення;</p> <p>регулювання інтонаційної виразності мовлення</p> <p>збагачення лексичного запасу;</p> <p>формування уміння застосовувати здобуті мовні знання та вміння на практиці;</p> <p>виховання культури мовлення;</p> <p>виховання любові до рідної мови та поваги до мови й культури інших народів;</p> <p>виховання культури поведінки на уроці, під час спілкування тощо.</p>
--	---	---	---

7		<p>Культура мовлення. Практичне засвоєння різних форм звертання до співрозмовника. Слова ввічливості, які вживаються під час зустрічі і прощання. Практичне засвоєння таких слів у мовленні (у природних і створюваних ситуаціях). Дотримання етикету під час спілкування.</p>	<p>прощається; (*під контролем учителя);</p> <p>– за завданням учителя вміє самостійно (або після нагадування чи з допомогою педагога) запитати, відповісти, попросити, подякувати, вибачитись;</p> <p>– наслідуючи вчителя, намагається дотримуватися відповідної інтонації при вимовлянні відповідних слів;</p> <p>– адекватно використовує засвоєні слова в природних і створюваних мовленнєвих ситуаціях (при необхідності – після нагадування);</p> <p>– дотримується правил ввічливості при спілкуванні в колективі (за нагадуванням учителя).</p> <p>Учень:</p>	
8		<p>Звуки і букви. Алфавіт. Розташування букв в алфавітному порядку.</p>	<p>– знає та вимовляє (залежно від мовленнєвих можливостей) алфавітні назви букв; (*намагається правильно, чітко</p>	<p>Корекція звуковимови;</p>

		<p>Звуки голосні та приголосні.</p> <p>Поділ на склади. Перенос слів.</p> <p>Участь голосних у творенні складів.</p> <p>Наголос. Визначення наголосу у двоскладових і трискладових словах.</p>	<p>вимовляти вивчені звуки);</p> <p>– разом з учителем розташовує букви в алфавітному порядку (з опорою на зразок алфавіту);</p> <p>– уважно слухає, розрізняє, правильно (залежно від можливостей учня) вимовляє голосні та приголосні звуки; порівнює їх артикуляцію та звучання; (*намагається правильно, чітко вимовляти вивчені звуки);</p> <p>– *з допомогою вчителя розпізнає на слух голосні та приголосні звуки;</p> <p>– визначає місце звука у слові з допомогою вчителя; (*з допомогою вчителя виділяє в словах заданий звук);</p> <p>– поділяє слова на склади; (*з допомогою вчителя);</p> <p>– визначає кількість складів у слові за кількістю голосних; (*разом з учителем);</p> <p>– переносить слова із</p>	<p>автоматизація правильної вимови звуків;</p> <p>розвиток слухового та зорового сприймання;</p> <p>розвиток слухової уваги та слухової пам'яті;</p> <p>розвиток уміння розрізняти звуки, схожі за звучанням, та букви, оптично схожі за написанням;</p> <p>удосконалення звукового і звуко-буквеного, складового аналізу слів;</p> <p>удосконалення вимови звуків, які становлять певні труднощі [дж, дз, ц, ц', ч, шч] та ін.;</p> <p>засвоєння різних способів запам'ятовування, розвиток швидкості та</p>
--	--	--	---	---

		<p>Приголосні тверді й м'які, їх розрізнення. Пом'якшення при голос-них перед <i>і, я, ю, є</i>.</p> <p>Пом'якшення приголосних у кінці та середині слова знаком м'якшення (Ь).</p> <p>Дзвінки й глухі приголосні.</p> <p>Написання сполучень <i>дз, дж, йо, ьо</i> у словах. Перенос слів з цими буквосполученнями.</p>	<p>рядка в рядок;</p> <p>– має уявлення про наголошені й ненаголошені голосні у слові;</p> <p>– визначає наголос у двоскладових і три-складових словах (з допомогою вчителя);</p> <p>– знає, як позначається наголос на письмі;</p> <p>– розрізняє (з допомогою вчителя) тверді та м'які приголосні;</p> <p>– за питаннями та з допомогою вчителя визначає місце відповідного звука (букви) у слові;</p> <p>– знає про роль знака м'якшення у пом'якшенні приголосних;</p> <p>– уміє правильно вимовляти, читати й писати слова з йотованими (<i>я, ю, є, і</i>); (*з допомогою вчителя);</p> <p>– розрізняє дзвінки та глухі приголосні, правильно їх вимовляє; (*намагається правильно вимовляти);</p>	<p>осмисленості запам'ятовування навчального матеріалу;</p> <p>удосконалення способів написання та поєднання на письмі букв;</p> <p>розвиток самоконтролю під час діяльності;</p> <p>виховання дисциплінованості, відповідальності, довільної поведінки на уроці.</p>
--	--	--	--	---

9		<p>Слово.</p> <p>Слова, що означають назви предметів (іменники).</p> <p>Виділення іменників у тексті за запитаннями <i>хто? що?</i> Правильне вживання різних форм іменників (в однині та множині).</p> <p>Графічна модель слова.</p> <p>Розширення кола відомих власних назв:</p>	<p>– правильно пише та вимовляє (залежно від мовленнєвих можливостей) сполучення <i>дз, дж, йо, ьо</i> у словах;</p> <p>– визначає місце сполучення в слові (за допомогою вчителя);</p> <p>– знає та дотримується правила переносу слів із цими буквами (під контролем учителя).</p> <p>Учень:</p> <p>– розпізнає слова, що означають назви предметів, відповідаючи на питання <i>хто? що?</i>;</p> <p>– ставить до слів запитання <i>хто? що?</i>; (*з допомогою вчителя);</p> <p>– співвідносить значення слова, що означає назву предмета, з відповідним предметом (особою, явищем тощо); (*з допомогою вчителя);</p> <p>– застосовує у власному мовленні та на письмі слова, які означають назви предметів;</p> <p>– розрізняє за закінченнями слова,</p>	<p>Формування уявлень учнів про сигніфікативну функцію мовлення (функцію позначення);</p> <p>активізація засвоєння семантичної (сислової) сторони слова;</p> <p>розвиток мисленнєвих процесів;</p> <p>збагачення словникового</p>
---	--	---	--	---

		<p>назви міст, сіл, вулиць, морів, річок. Велика буква у словах: <i>Батьківщина, Україна, Вітчизна.</i> Домашня адреса, адреса школи. Написання адреси на конверті.</p> <p>Слова, що означають дії предметів (дієслова). Знаходження дієслів у тексті за запитаннями: <i>що робить? що робив? що зробив? що буде робити? (робитиме)? що зробить?</i> Узгодження дієслів з іменниками під час усного мовлення.</p>	<p>що стоять у множині та однині, групує їх;</p> <p>– з допомогою вчителя будує графічну модель слова;</p> <p>– дотримується правила написання власних імен з великої літери; (*під контролем учителя);</p> <p>– застосовує у власному мовленні слова-назви міст, сіл, вулиць тощо;</p> <p>– з допомогою вчителя наводить приклади та знаходить у тексті слова, що означають власні імена;</p> <p>– знає та вмє писати домашню адресу та адресу школи;</p> <p>– вмє писати адресу на конверті (з допомогою вчителя);</p> <p>– розпізнає слова, що означають дії предметів, відповідаючи на питання <i>що робить? що роблять?</i>; (*з допомогою вчителя);</p> <p>– ставить до слів запитання <i>що робить? що роблять?</i>;</p> <p>– з допомогою вчителя та з опорою на</p>	<p>запасу учнів;</p> <p>формування та закріплення правильної української вимови слів;</p> <p>розвиток розумових операцій аналізу, синтезу, порівняння, узагальнення;</p> <p>розвиток оперативної пам'яті;</p> <p>розвиток уміння використовувати набуті знання;</p> <p>розвиток усного та писемного зв'язного мовлення;</p> <p>формування навичок самодиктування слів при списуванні та написанні під диктовку;</p>
--	--	---	---	---

		<p>Слова, що означають ознаки предметів (прикметники) і відповідають на запитання: <i>який? яка? яке? які?</i> Виділення прикметників у реченнях за запитаннями, їх узгодження з іменниками (практично) (<i>зелене дерево – зелені дерева</i>). Називання ряду ознак даного предмета і визначення його за рядом ознак. Порівняння двох предметів за їх ознаками (<i>сніг білий, а вугілля ...; сіль солоня, а цукор ...</i>).</p>	<p>наочність добирає слова, що означають дії предметів; (*з допомогою вчителя);</p> <p>– знаходить дієслова у реченні за питаннями: <i>що робить? що робив? що зробив? що буде робити? (робитиме)? що зробить?</i>;</p> <p>– узгоджує дієслова з іменниками під час усного мовлення (з допомогою вчителя);</p> <p>– застосовує у власному мовленні та на письмі слова, які означають дії предметів;</p> <p>– має уявлення про слова, що означають ознаки предметів (прикметники);</p> <p>– ставить до слів запитання: <i>який? яка? яке? які?</i>;</p> <p>– *знаходить у реченнях слова, що означають ознаки предметів, за питаннями (з допомогою вчителя);</p> <p>– узгоджує прикметники з іменниками в усному мовленні (з допомогою вчителя);</p>	<p>попередження вербалізму знань та механічного запам'ятовування мовленнєвого матеріалу;</p> <p>сприяння усвідомленню конкретного змісту слів;</p> <p>формування навичок самоконтролю власного мовлення;</p> <p>розвиток стійкості уваги, можливості її розподілу та переключення;</p> <p>розвиток уміння пригадувати вивчений матеріал;</p> <p>розвиток навичок диференційованого сприймання образного та вербального матеріалу;</p>
--	--	---	---	---

10		<p>При́менник. Уживання прийменників для зв'язку слів у реченні. Написання прийменників окремо від інших слів.</p>	<ul style="list-style-type: none"> – застосовує у власному мовленні та на письмі слова, які означають ознаки предметів; – з допомогою вчителя, за питаннями, називає кілька ознак предмета (з використанням натуральних предметів, муляжів, малюнків, опорних слів); – визначає предмет за рядом ознак (з допомогою вчителя, з опорою на малюнки, предмети, муляжі); – порівнює два предмети за їх ознаками (з допомогою вчителя, з використанням малюнків, опорних слів); – знає та дотримується правила написання прийменників окремо від інших слів; – з допомогою вчителя знаходить у реченні названі прийменники (практично, без визначення термінології); – застосовує прийменники у 	<p>формування умінь застосовувати набуті знання з мови в нових ситуаціях.</p>
----	--	---	---	---

11		<p>Речення, словосполучення.</p> <p>Закріплення вивченого про речення у 2-му класі.</p> <p>Розрізнення різних за інтонацією речень.</p> <p>Види речень за інтонацією: розповідні, питальні, окличні. Розділові знаки в кінці цих</p>	<p>власному мовленні.</p> <p>Учень:</p> <ul style="list-style-type: none"> – практично розрізняє групи окремих слів і речення; (*з допомогою вчителя); – дотримується правила написання великої букви на початку речення; (*з допомогою вчителя); – відокремлює речення на письмі розділовими знаками (крапка, знак питання, знак оклику); (*з допомогою вчителя ставить розділовий знак у кінці речення); – визначає кількість і послідовність слів у реченні; (*разом з учителем); – будує графічні моделі речень з допомогою вчителя; – складає речення, що відповідають графічним моделям (з допомогою вчителя та з опорою на наочність); (*з допомогою вчителя складає прості речення); – разом з учителем, за допомогою запитань, встановлює зв'язки 	<p>Розвиток слухового і зорового сприймання, пам'яті та уваги;</p> <p>формування осмисленості сприймання;</p> <p>формування вміння дотримуватися правил правопису на письмі;</p> <p>розвиток аналітико-синтетичної діяльності;</p> <p>розвиток оперативної пам'яті;</p> <p>формування вміння виконувати дії заміщення та символізації (за допомогою схем</p>
----	--	---	--	--

	речень.	<p>Інтонування мовлення залежно від мети висловлювання, сила голосу, темп (швидкість) мовлення.</p> <p>Виділення в реченнях тих слів, у яких про когось або про щось говориться, що саме говориться.</p> <p>Графічна модель речення.</p>	<p>слів у реченні;</p> <ul style="list-style-type: none"> – розрізняє при сприйманні усного мовлення різні за інтонацією речення; – з допомогою вчителя називає інтонацію, з якою промовляється речення; – добирає розділовий знак, який необхідно поставити в кінці речення; – пояснює правила написання відповідних розділових знаків та дотримується їх; – наслідуючи вчителя, намагається дотримуватися відповідної інтонації при вимовлянні розповідних, питальних та окличних речень; (*намагається наслідувати вчителя); – з допомогою вчителя (за наслідуванням) регулює силу голосу (голосно, нормально, тихо) залежно від мети висловлювання; – з допомогою вчителя регулює темп мовлення (повільно, нормально, швидко); – відповідаючи на 	<p>речення);</p> <p>формування уміння диференціювати речення за їх ритміко-інтонаційними особливостями;</p> <p>формування вмінь аналізувати речення;</p> <p>формування ритміко-інтонаційної виразності мовлення;</p> <p>формування уміння користуватися мовленнєвими та немовними засобами виразності (робити паузи, обирати темп читання, інтонацію, вираз обличчя, та змінювати їх залежно від розділових знаків та змісту);</p> <p>виховання вміння відчувати</p>
--	---------	--	--	--

		<p>Конструювання словосполучень та речень з уживанням іменників, прикметників, дієслів і прийменників (без визначення поняття) за зразком, із запропонованих слів, за малюнками, за демонстрацією дій.</p> <p>Поширення речень за запитаннями, упорядкування деформованих речень (слова задані у правильній граматичній формі).</p>	<p>запитання вчителя, знаходить у реченні слова, які вказують про кого або про що говориться в реченні, що саме говориться;</p> <p>– розпізнає та називає слова, що означають: назви предметів, дії предметів, ознаки предметів; (*практично, разом з учителем);</p> <p>– з допомогою вчителя будує графічну модель речення, орієнтуючись у його змісті;</p> <p>– складає речення з уживанням іменників, дієслів, прикметників і прийменників (без визначення поняття) за зразком, із запропонованих слів, за малюнками, за демонстрацією дій;</p> <p>– відповідаючи на запитання вчителя, поширює речення новими словами; (*з допомогою вчителя доповнює речення відповідним змісту словом);</p> <p>– *під керівництвом учителя робить спроби аналізувати невеликі речення, визначати в них кількість і порядок слів після їх</p>	<p>емоційний настрій висловлювання;</p> <p>розвиток уміння користуватися допомогою у вигляді зразка, схеми, підказки тощо;</p> <p>стимулювання активності та самостійності в роботі.</p>
--	--	---	--	--

12		<p>Текст.</p> <p>Розрізнення групи окремих речень і тексту.</p> <p>Визначення з допомогою вчителя теми (про що говориться) та основної думки тексту.</p> <p>Заголовок, його відповідність змістові тексту. Добір заголовків до текстів і сюжетних малюнків.</p>	<p>колективного аналізу);</p> <p>– разом з учителем упорядковує деформовані речення (слова даються у правильній граматичній формі);</p> <p>– добирає запитання до слів у словосполученнях та реченнях.</p> <p>Учень:</p> <p>– практично розрізняє групи окремих речень і текст;</p> <p>– відповідає на запитання, про що йдеться в тексті; (*відповідає на прості запитання до знайомого тексту);</p> <p>– з допомогою та за питаннями вчителя визначає тему та основну думку тексту (<i>про кого або про що йдеться?</i>);</p> <p>– *з допомогою вчителя відбирає, з низки запропонованих, малюнки, які підходять до змісту тексту;</p> <p>– за питаннями вчителя відтворює послідовність описаних у творі</p>	<p>Формування практичних мовленнєвих навичок письма на базі доступних відомостей про речення як таке, що виражає закінчену думку;</p> <p>розвиток аналітичного мислення;</p> <p>розвиток логічного мислення;</p> <p>формування осмисленості сприймання (розуміння суті</p>
----	--	--	--	--

		<p>Будова тексту (зачин, основна частина, заключна).</p> <p>Відновлення текстів з деформованими складовими частинами (під керівництвом учителя).</p> <p>Упорядкування деформованих текстів (із 3-5 речень) після усного опрацювання з учителем, за серією малюнків.</p> <p>Спостереження за різними засобами</p>	<p>подій; (*з допомогою вчителя);</p> <p>– *з допомогою вчителя розташовує малюнки до тексту послідовно, у відповідності до перебігу подій у тексті;</p> <p>– знаходить заголовок тексту, читає, називає його; (*разом із учителем);</p> <p>– розуміє зв'язок заголовка зі змістом твору, його основною думкою (з допомогою вчителя);</p> <p>– з допомогою вчителя або разом із ним добирає (з низки запропонованих) та придумує заголовки до текстів і сюжетних малюнків;</p> <p>– знає складові частини тексту, виділяє їх у тексті (за необхідності – з допомогою вчителя);</p> <p>– з допомогою вчителя робить замальовки до частин тексту, підписує їх;</p> <p>– разом з учителем відновлює тексти з деформованими частинами на основі</p>	<p>того, що сприймається);</p> <p>розвиток запам'ятовування та адекватного відтворення інформації;</p> <p>формування логічної послідовності побудови висловлювань;</p> <p>стимулювання мовленнєвої активності;</p> <p>розвиток логічно послідовного писемного зв'язного мовлення;</p> <p>стимулювання творчої діяльності учнів;</p> <p>формування умінь переказувати, розповідати про щось за певним планом, послідовно передаючи зміст</p>
--	--	--	---	---

		<p>зв'язку речень у тексті: вживання слів <i>він, вона, воно, вони, цей, ця, це, ці</i>; слів, близьких за значенням (<i>Оксанка – дівчинка – дівча</i>). Формування вмінь користуватися цими засобами зв'язку речень у власних висловлюваннях.</p> <p>Переказ тексту.</p> <p>Складання простих текстів (усно) за серіями малюнків, за даним заголовком, планом та опорними словами, за даним зачином та ілюстрацією тощо.</p> <p>Складання поздоровлення (письмово) товаришам, рідним. Закріплення етичних навичок мовлення.</p>	<p>встановлення логічних зв'язків між частинами тексту, з'ясування послідовності подій;</p> <p>– з допомогою вчителя впорядковує деформовані тексти (із 3-5 речень, після усного опрацювання з учителем, за серією малюнків) на основі встановлення логічних зв'язків між реченнями тексту, з'ясування послідовності подій;</p> <p>– з допомогою вчителя з'ясовує на практиці наявність різних засобів зв'язку речень у тексті (слова <i>він, вона, воно, вони, цей, ця, це, ці</i>; слова, близькі за значенням);</p> <p>– з допомогою вчителя розпізнає та називає відповідні слова при сприйманні або читанні тексту;</p> <p>– застосовує засоби зв'язку речень у власних висловлюваннях, при відповідях на запитання (при потребі – після нагадування вчителя);</p> <p>– *переказує зміст короткого тексту з</p>	<p>побаченого, прослуханого або прочитаного;</p> <p>формування навичок самостійного висловлювання;</p> <p>виховання уважного й турботливого ставлення до оточуючих;</p> <p>виховання культури мовлення та спілкування;</p> <p>виховання шанобливого ставлення до рідної мови; бажання навчитися правильно говорити і писати рідною мовою.</p>
--	--	---	--	---

13		<p style="text-align: center;">Повторення та узагальнення вивченого за рік</p>	<p>допомогою запитань, малюнків, плану, даного вчителем, після попереднього аналізу та пояснення вчителя;</p> <p>– з допомогою вчителя складає текст (усно) за серіями малюнків, за даним заголовком, планом та опорними словами, за даним зачином та ілюстрацією тощо;</p> <p>– з допомогою вчителя складає та записує текст поздоровлення, розуміє та пояснює його призначення;</p> <p>– *практично володіє різними формами звертання до співрозмовника (слова ввічливості, як вживаються під час зустрічі і прощання);</p> <p>– дотримується правил ввічливості при спілкуванні в колективі (за нагадуванням учителя); (*намагається, під контролем учителя).</p> <p>Учень:</p> <p>– *правильно тримає ручку у руці;</p> <p>– *правильно пише рядкові та прописні</p>	
----	--	---	---	--

14		<p style="text-align: center;">Правопис (протягом року)</p> <p>Вироблення навички правильного письма й списування з поступовим прискоренням темпу письма.</p> <p>Написання малих і великих букв.</p> <p>Виконання письмових вправ.</p> <p>Списування рукописного і друкованого текстів по складах і цілими словами.</p> <p>Перевірка шляхом орфографічного промовляння.</p>	<p>літери в зошиті;</p> <p>– *дотримується правил поєднання усіх букв між собою (за нагадуванням учителя);</p> <p>– виконує письмові вправи;</p> <p>– списує рукописний і друкований тексти по складах і цілими словами;</p> <p>– *списує з проговорюванням із букваря прості речення після попередньої підготовчої роботи під керівництвом учителя;</p> <p>– *робить спроби списувати з проговорюванням склади і слова з дошки після їх звукобуквеного аналізу;</p> <p>– *спільно з учителем перевіряє правильність написання слів шляхом орфографічного промовляння;</p> <p>– пише під диктування вчителя букви;</p> <p>– пише під диктування вчителя склади, слова, написання яких збігається з вимовою;</p>	<p>Розвиток дрібної моторики кисті та пальців рук;</p> <p>корекція та розвиток просторової орієнтації та просторових уявлень;</p> <p>корекція постави;</p> <p>розвиток зорового сприймання графічного зображення букви, просторового розташування її елементів;</p> <p>розвиток зорового аналізу, окоміру, просторових уявлень та орієнтування в малому просторі;</p> <p>формування уміння користуватися допомогою, орієнтуватися на зразок при виконанні</p>
----	--	--	---	---

15		<p>Написання під диктування букв, складів, двоскладових слів.</p> <p>Графічні навички письма. Техніка письма. Культура оформлення письмових робіт (протягом року)</p> <p>Закріплення графічних, гігієнічних навичок письма.</p> <p>Удосконалення техніки письма.</p> <p>Написання рядкових і великих букв, поєднання їх у слові.</p> <p>Оформлення письмової роботи.</p>	<p>– *робить успішні спроби писати під диктування букви, склади, прості слова після відповідної підготовчої роботи;</p> <p>– *сидить рівно за нагадуванням учителя;</p> <p>– дотримується гігієнічних правил письма; (*під контролем учителя).</p> <p>Учень:</p> <p>– *з допомогою вчителя дотримується гігієнічних і технічних правил письма;</p> <p>– пише великі і малі літери алфавіту, дотримуючись відповідних поєднань їх у словах; (*під контролем учителя);</p> <p>– при письмі дотримується відповідного рядка, правильного нахилу, пише у нормальному темпі; (*під контролем учителя);</p> <p>– *при письмі рухає руку упродовж рядка;</p> <p>– під контролем учителя дотримується поля правого краю сторінки, вертикальності лівого</p>	<p>завдання, порівнювати свою роботу зі зразком;</p> <p>виховання уважності, охайності, дисциплінованості, самостійності.</p> <p>Розвиток і координація рухів кисті руки та пальців;</p> <p>розвиток тактильного відчуття, сприймання і тактильної пам'яті;</p> <p>розвиток дрібної моторики рук (м'язового тону, сили утримання предмета, точності рухів);</p>
----	--	---	--	---

		Письмо на дошці.	її краю; – з допомогою вчителя робить акуратні виправлення; – виконує письмові завдання на дошці, намагаючись зберігати пропорційність літер.	формування уміння користуватися допомогою, орієнтуватися на зразок при виконанні завдання, порівнювати свою роботу зі зразком; розвиток зорового аналізу, око-міру, просторових уявлень та орієнтування в малому просторі.
--	--	------------------	---	---

Орієнтовні вимоги до навчальних досягнень учнів на кінець року:

- слухати і розуміти мовлення і читання вчителя, інших осіб;
- відповідати повним реченням на запитання за змістом прослуханого та прочитаного (*хто? що? де? коли?* та ін.);
- висловлювати емоційне ставлення до описуваних подій (з допомогою вчителя);
- з допомогою вчителя розпізнавати та відтворювати розповідну, питальну, окличну та спонукальну інтонації;
- розуміти запитання, завдання, інструкції та пояснення вчителя та інших осіб, адекватно реагувати на них;
- включатися в діалог з учителем, учнями;
- розповідати про побачене, почуте, відповідаючи на запитання вчителя;
- знати букви і звуки, які вони позначають;
- розрізняти голосні й приголосні, приголосні дзвінки й глухі, голосні наголошені й ненаголошені (з допомогою вчителя);
- писати прийменник окремо з іншими словами;
- аналізувати слова за звуко-буквеним складом (з допомогою вчителя);
- визначати кількість складів у слові за кількістю голосних, ділити слово на склади, переносити частину слова на інший рядок;

- конструювати словосполучення та речення з уживанням іменників, прикметників, дієслів і прийменників (без визначення поняття) за зразком, із запропонованих слів, за малюнками, за демонстрацією дій;
- ставити запитання до слів у словосполученнях і реченнях, побудованих зі знайомого мовленнєвого матеріалу;
- знати будову тексту (зачин, основна частина, заключна), визначати його частини (за необхідності – з допомогою вчителя);
- знаходити в тексті слова, що відповідають на запитання *хто? що? яке? яка? що робить? що роблять?*;
- писати велику букву на початку речення та у власних назвах;
- визначати вид речення за інтонацією і ставити відповідний розділовий знак (практично, без визначення термінології, з допомогою вчителя);
- списувати речення і текст по складах і цілими словами;
- писати під диктування двоскладові слова, прості речення;
- упорядковувати деформовані речення та нескладні тексти (з допомогою вчителя);
- відтворювати зміст коротких текстів за запитаннями, за серією малюнків, за опорними словами.

***Орієнтовні вимоги до стану сформованості життєвої компетентності учнів на кінець року:**

- слухати і розуміти мовлення і читання вчителя, інших осіб;
- відповідати на прості запитання за змістом прослуханого та прочитаного (*хто? що? де? коли?* та ін.);
- наслідуючи вчителя, намагатися відтворювати розповідну, питальну, окличну та спонукальну інтонації;
- розуміти запитання, завдання, інструкції та пояснення вчителя та інших осіб, адекватно реагувати на них;
- включатися в діалог з учителем, учнями (з допомогою вчителя);
- знати букви і звуки, які вони позначають;
- розрізняти голосні й приголосні (з допомогою вчителя);
- аналізувати слова за звуко-буквеним складом (з допомогою вчителя);
- визначати кількість складів у слові за кількістю голосних, ділити слово на склади (з допомогою вчителя);
- складати з допомогою вчителя прості речення;
- з допомогою вчителя писати велику букву на початку речення та у власних назвах;
- списувати з проговорюванням із букваря прості речення після попередньої підготовчої роботи (під керівництвом вчителя);
- робити спроби писати під диктування букви, склади, прості слова після відповідної підготовчої роботи;
- переказувати зміст простого знайомого тексту з допомогою вчителя (за питаннями, за серією малюнків, за опорними словами).

Орієнтовна тематика мовленнєвого матеріалу:

Родина (члени сім'ї, рід заняття членів родини, допомога дітей удома, стосунки в родині, сімейні традиції).

Одяг і взуття (назви взуття та одягу, сезонний одяг і взуття, догляд за одягом і взуттям).

Гігієна і здоров'я (частини тіла людини, режим дня, дотримання правил гігієни, лікування, медичний огляд).

Школа (види і призначення приміщень, меблі і обладнання приміщень, навчальна діяльність, навчальне приладдя).

Канікули

Розваги

Пори року (ознаки пори року, жива і нежива природа, діяльність людей і розваги, праця і відпочинок).

Професії (назви професій, види робіт).

Транспорт (види наземного, повітряного та водного транспорту, правила користування транспортом, правила поведінки на вулиці).

Тварини і птахи (види, місце існування, харчування, користь для людини, догляд за свійськими тваринами і птахами, зоопарк).

Рослини (види, місце існування, користь для людини, догляд за рослинами).

Наша країна (столиця України, українська мова та мови національних меншин, міста й села, символи України)

Державні і релігійні свята (назви свят, народні традиції).

Математична галузь

«Математика»

Мета:

- формувати в здобувачів освіти кількісні, просторові і часові уявлення, опанування якими дає їм можливість після закінчення адаптуватися до життя у суспільстві;
- навчити виконувати арифметичні дії;
- ознайомитися з найпростішими величинами та одиницями їх вимірювання;
- навчити застосовувати набуті знання й уміння під час розв'язування арифметичних задач;
- сформувати вміння розв'язувати прості та складені арифметичні задачі;
- креслити прямі лінії, відрізки, будувати прості геометричні фігури, розпізнавати їх властивості.

Завдання предмету «Математика»:

– корекція та розвиток пізнавальної діяльності, особистісних якостей дитини,

- формуванням вмінь планувати свою діяльність,
- здійснювати контроль та самоконтроль,
- виховання наполегливості, допитливості, терплячості, працьовитості.
- практична спрямованість математики і зв'язок з іншими навчальними предметами, життям,
- підготовка до оволодіння професійно-трудовими знаннями і навичками,

вчити використовувати математичні знання в нестандартних ситуаці

3 клас

(140 годин, 4 години на тиждень)

№ з/п	К-сть	Зміст навчального матеріалу	Навчальні досягнення учнів	Спрямованість корекційно-розвивальної роботи
1.	5 1	<p>I Нумерація в межах 20 (повторення)</p> <p>Утворення чисел другого десятка. Десятковий склад чисел. 10 одиниць – 1 десяток, 20 одиниць – 2 десятки. Порівняння: 1, 2 десятки – 1, 2 одиниці. Точка. Пряма і крива. Креслення.</p>	<p>Учень:</p> <ul style="list-style-type: none"> • утворює, читає і записує числа, які складаються з круглих десятків, десятка та одиниць; • рахує в прямому і зворотному порядку одиницями та рівними числовими групами; • визначає десятковий склад числа; 	<p>Розвиток вміння аналізувати навчальний матеріал, порівнювати, знаходити причинно-наслідкові зв'язки, доводити, діяти за аналогією.</p> <p>Розвиток вміння працювати за зразком і вказівками вчителя, з коментуванням</p>

№ з/п	К-сть	Зміст навчального матеріалу	Навчальні досягнення учнів	Спрямованість корекційно-розвивальної роботи
2.	1	<p>Число і цифра. Одно- і двоцифрові числа. Кількість цифр і чисел.</p> <p>Побудова прямої, яка проходить через одну точку.</p>	<ul style="list-style-type: none"> • встановлює відношення між числами; • розв'язує прості та складні (на 2 дії) арифметичні задачі; • орієнтується на аркуші паперу; • креслить прямі, криві лінії, зображує точки. <p>Учень:</p> <ul style="list-style-type: none"> • знає і називає одноцифрові та двоцифрові числа; • визначає найбільше та найменше число в кожному розряді; • встановлює співвідношення між предметною множиною, числом та цифрами; • креслить пряму, яка проходить через одну точку за допомогою лінійки. 	<p>власних дій.</p> <p>Розвиток просторові орієнтації.</p>
3.	1	<p>Числовий ряд 1-20. Пряма і зворотна лічба. Місце числа в числовому ряді. Побудова прямої,</p>	<p>Учень:</p> <ul style="list-style-type: none"> • знає нумерацію чисел в межах 20; • знає місце числа в 	

№ з/п	К-сть	Зміст навчального матеріалу	Навчальні досягнення учнів	Спрямованість корекційно-розвивальної роботи
		яка проходить через дві точки.	числовому ряді; <ul style="list-style-type: none"> • рахує в прямому і зворотному порядку одиницями і рівними числовими групами; • креслить пряму через дві точки за допомогою лінійки. 	
4.	1	Порядкова лічба. Відрізок. Порівняння відрізків «на око»	Учень: <ul style="list-style-type: none"> • рахує в прямому і зворотному порядку порядковими числівниками; • порівнює відрізки «на око». 	
5.	1	Порівняння чисел в межах 20. Знаки $>$, $<$, $=$.	Учень: <ul style="list-style-type: none"> • знає місце числа в числовому ряді; • порівнює числа. 	
	17	II Додавання та віднімання в межах 10 (повторення)		
1.	2	Додавання в межах 10 (таблиця додавання). Назва компонентів.	Учень: <ul style="list-style-type: none"> • знає склад чисел в межах 10; • знає таблицю 	Розвиток вміння аналізувати, порівнювати навчальний

№ з/п	К-сть	Зміст навчального матеріалу	Навчальні досягнення учнів	Спрямованість корекційно-розвивальної роботи
2.	2	<p>Сантиметр. Вимірювання довжини відрізка.</p> <p>Віднімання в межах 10 (таблиця віднімання). Назва компонентів. Креслення відрізка заданої довжини.</p>	<p>додавання чисел першого десятка;</p> <ul style="list-style-type: none"> • вміє усно і письмово додавати в межах 10; • знає назву компонентів дії додавання; • розв'язує прості та складені арифметичні задачі; • знає назву одиниці довжини – сантиметр; • вимірює довжини відрізків у сантиметрах лінійкою. <p>Учень:</p> <ul style="list-style-type: none"> • знає склад чисел в межах 10; • знає таблицю віднімання чисел першого десятка; • вміє усно і письмово віднімати в межах 10; • знає назву компонентів дії віднімання; • креслить відрізки заданої довжини з допомогою 	<p>матеріал, працювати з коментуванням власних дій.</p> <p>Розвиток вміння працювати за зразком і вказівками вчителя, таблицями.</p> <p>Розвиток вміння планувати і контролювати власні дії.</p> <p>Розвиток просторових уявлень.</p> <p>Розвиток прийомів розумової діяльності.</p> <p>Розвиток вміння практично орієнтуватися в оточуючій дійсності.</p>

№ з/п	К-сть	Зміст навчального матеріалу	Навчальні досягнення учнів	Спрямованість корекційно-розвивальної роботи
3.	1	Взаємозв'язок додавання та віднімання.	<p>лінійки;</p> <ul style="list-style-type: none"> розв'язує прості та складені арифметичні задачі. <p>Учень:</p> <ul style="list-style-type: none"> знає склад чисел в межах 10; знає і вміє користуватися таблицями додавання та віднімання; розуміє взаємозв'язок між діями додавання та віднімання. 	Розвиток моторики, збагачення словника.
4.	2	Збільшення числа на кілька одиниць. Креслення відрізка більшого від даного.	<p>Учень:</p> <ul style="list-style-type: none"> розв'язує приклади та арифметичні задачі на різницеve порівняння; креслить відрізки заданої довжини за допомогою лінійки. 	
5.	1	Переставна властивість додавання (6+2; 2+6; 3+1+4; 3+4+1; 1+3+4; 4+3+1).	<p>Учень:</p> <ul style="list-style-type: none"> розуміє і користується переставною властивістю 	

№ з/п	К-сть	Зміст навчального матеріалу	Навчальні досягнення учнів	Спрямованість корекційно-розвивальної роботи
6.	1	Додавання та віднімання виду $(6+3-4; 6+0-4; 7-2+4; 7-0+4)$.	додавання. Учень: • розв'язує приклади на дві дії в межах 10.	
7.	2	Зменшення числа на кілька одиниць. Креслення відрізка меншого від даного.	Учень: • розв'язує приклади і задачі на різницеve порівняння; • креслить відрізки заданої довжини.	
8.	1	Дециметр. 1 дм = 10 см. Позначення. Креслення відрізків даної довжини.	Учень: • знає назви одиниць довжини дециметр, сантиметр; • співвідносить одиниці довжини: дециметр – сантиметр.	
9.	1	Віднімання $(8-3-4; 8-3-0; 8-0-4)$. Креслення відрізка більшого, меншого даного, рівного даному.	Учень: • розв'язує приклади на дві дії; • креслить відрізки більше, менше даного, рівного даному.	
10.	1	Монети 1 к., 2 к., 5 к., 10 к. Розмін. Заміна.	Учень: • визначає зовнішній вигляд монети: колір,	

№ з/п	К-сть	Зміст навчального матеріалу	Навчальні досягнення учнів	Спрямованість корекційно-розвивальної роботи
11.	1	Додавання та віднімання іменованих чисел, одержаних при вимірюванні однією мірою.	<p>форма, розмір, викарбувана цифра;</p> <ul style="list-style-type: none"> • називає вартість монети; • диференціює монету і копійку; • вміє розмінювати і замінити монети. <p>Учень:</p> <ul style="list-style-type: none"> • виконує додавання та віднімання іменованих чисел, одержаних при вимірюванні однією мірою. 	
12.	2	Час. Одиниця часу – доба. Тиждень – 7 діб. Дні тижня. Година. Позначення. Визначення часу за годинником з точністю до 1 год.	<p>Учень:</p> <ul style="list-style-type: none"> • знає міри часу: доба, тиждень; • співвідносить міри часу; • знає число днів у тижні; • знає назви днів тижня; • визначає час за годинником з точністю до 1 год. 	<p>Розвиток часових уявлень, вміння запам'ятовувати.</p> <p>Розвиток вміння порівнювати, узагальнювати навчальний матеріал.</p> <p>Розвиток вміння практично орієнтуватися в оточуючій дійсності.</p>

№ з/п	К-сть	Зміст навчального матеріалу	Навчальні досягнення учнів	Спрямованість корекційно-розвивальної роботи
1.	26 2	<p>III Додавання та віднімання в межах 20 без переходу через розряд.</p> <p>Додавання та віднімання (16+1, 1+16, 17-1, 10+6, 6+10).</p> <p>Прямий кут. Вершина. Сторони. Побудова.</p>	<p>Учень:</p> <ul style="list-style-type: none"> • визначає десятковий склад числа; • розв'язує приклади на додавання та віднімання в межах 20 без переходу через розряд; • пояснює розв'язання прикладів; • визначає прямий кут, його елементи; • будує прямий кут. 	<p>Розвиток уміння аналізувати, порівнювати, узагальнювати навчальний матеріал.</p> <p>Розвиток вміння працювати за зразком і вказівками вчителя, 3 коментування власних дій.</p>
2.	3	<p>Диференціація понять «збільшення на...», та «зменшення на...».</p> <p>Гострий кут. Побудова. Порівняння з прямим.</p>	<p>Учень:</p> <ul style="list-style-type: none"> • диференціює поняття «збільшення на...», «зменшення на...»; • розв'язує арифметичні задачі на різницеve порівняння 	<p>Розвиток вміння самостійно планувати та контролювати проміжні та кінцеві результати.</p> <p>Розвиток просторових</p>

№ з/п	К-сть	Зміст навчального матеріалу	Навчальні досягнення учнів	Спрямованість корекційно-розвивальної роботи
			<p>(прості та складені);</p> <ul style="list-style-type: none"> • визначає гострий кут, його елементи; • будує гострий кут; • порівнює гострий кут з прямим. 	<p>уявлень.</p> <p>Розвиток вміння орієнтуватися в процесі виконання завдань.</p> <p>Розвиток моторики, мовлення.</p>
3.	2	<p>Віднімання десятка і одиниць від двоцифрового числа (18-10, 18-8).</p> <p>Тупий кут. Побудова. Порівняння з прямим.</p>	<p>Учень:</p> <ul style="list-style-type: none"> • розв'язує приклади на віднімання у межах 20 без переходу через розряд; • визначає тупий кут, його елементи; • будує тупий кут; • порівнює тупий кут з прямим. 	
4.	2	<p>Додавання дво- та одноцифрового чисел, коли сума двох чисел менша від 20 (14+3, 3+14).</p> <p>Види кутів. Креслення. Порівняння.</p>	<p>Учень:</p> <ul style="list-style-type: none"> • виконує додавання двоцифрових та одноцифрових чисел, коли сума двох чисел менша від 20; • пояснює розв'язок прикладів; 	

№ з/п	К-сть	Зміст навчального матеріалу	Навчальні досягнення учнів	Спрямованість корекційно-розвивальної роботи
5.	2	Віднімання одноцифрового числа від двоцифрового (19-5; 19-6).	<ul style="list-style-type: none"> • буде і порівнює кути всіх видів. Учень: <ul style="list-style-type: none"> • виконує віднімання одноцифрового числа від двоцифрового; 	Розвиток вміння аналізувати, порівнювати, узагальнювати навчальний матеріал.
6.	1	Місткість. Одиниця місткості – літр. Позначення – л.	<ul style="list-style-type: none"> • пояснює розв'язок прикладів; • розв'язує прості і складені (на 2 дії) арифметичні задачі; • має уявлення про міру місткості – літр та його позначення. Учень:	Розвиток вміння працювати за зразком, таблицями, з коментуванням власних дій.
7.	2	Додавання, коли сума становить 20. (12+8, 8+12).	Учень: <ul style="list-style-type: none"> • виконує додавання, коли сума дорівнює 20; • пояснює розв'язок прикладів. 	Розвиток вміння планувати та контролювати проміжні та кінцеві результати.
8.	2	Віднімання одноцифрового числа від 20 (20-7)	Учень: <ul style="list-style-type: none"> • виконує віднімання одноцифрового числа від 20; • пояснює розв'язок прикладів. 	Розвиток вміння запам'ятовувати .
9.	2	Додавання і віднімання в межах 20 (вказані	Учень: <ul style="list-style-type: none"> • виконує додавання та віднімання в 	Розвиток мовлення.

№ з/п	К-сть	Зміст навчального матеріалу	Навчальні досягнення учнів	Спрямованість корекційно-розвивальної роботи
10.	1	випадки). Парні і непарні числа. Креслення відрізків за даними розмірами.	межах 20; • пояснює розв'язок прикладів. Учень: • знає, називає, розрізняє парні і непарні числа; • креслить відрізки за даними розмірами за допомогою лінійки.	Розвиток просторових уявлень, просторової орієнтації.
11.	1	Маса. Одиниця маси – кілограм. Позначення – кг. Креслення відрізка більшого від даного.	Учень: • має уявлення про міру маси - кілограм та його позначення; • креслить відрізок, більший від даного.	
12.	2	Віднімання двоцифрових чисел. (17-12). Креслення відрізка, меншого від даного.	Учень: • виконує віднімання двоцифрових чисел; • пояснює розв'язок прикладів; • креслить відрізки, менші даного.	
13.	2	Віднімання від 20 двоцифрових чисел	Учень: • віднімає від 20	

№ з/п	К-сть	Зміст навчального матеріалу	Навчальні досягнення учнів	Спрямованість корекційно-розвивальної роботи
14.	2	<p>(20-13).</p> <p>Порівняння відрізків, накреслених у різних положеннях.</p> <p>Додавання та віднімання в межах 20. (всі зазначені випадки).</p>	<p>двоцифрові числа;</p> <ul style="list-style-type: none"> • пояснює розв'язок прикладів; • креслить і порівнює відрізки у різних положеннях. <p>Учень:</p> <ul style="list-style-type: none"> • виконує додавання та віднімання чисел в межах 20. (всі зазначені випадки); • пояснює розв'язок прикладів; • розв'язує прості арифметичні задачі. 	
1.	1	<p>Додавання та віднімання в межах 20 з переходом через розряд</p> <p>Додавання до 10 чисел 9, 8, 7, 6, 5, 4, 3, 2, 1)</p> <p>Круг. Куля.</p>	<p>Учень:</p> <ul style="list-style-type: none"> • додає до 10 чисел 9, 8, 7, 6, 5, 4, 3, 2, 1; • пояснює розв'язування прикладів; • розв'язує прості і складені арифметичні задачі; 	

№ з/п	К-сть	Зміст навчального матеріалу	Навчальні досягнення учнів	Спрямованість корекційно-розвивальної роботи
2.	1	Склад чисел першого десятка (розкладання на два числа).	<ul style="list-style-type: none"> розрізняє і називає круг і кулю. Учень: <ul style="list-style-type: none"> визначає склад чисел першого десятка. 	
3.	1	Додавання до 9 чисел 2, 3.	Учень: <ul style="list-style-type: none"> розв'язує приклади на додавання в межах 20 з переходом через розряд, пояснює розв'язання; 	
4.	1	Додавання до 9 чисел 4, 5.		
5.	1	Додавання до 9 чисел 6, 7.		
6.	1	Додавання до 9 чисел 8, 9. Геометрична фігура: трикутник. Розпізнавання, креслення.	<ul style="list-style-type: none"> знає назви компонентів додавання; знає переставну властивість додавання; розв'язує арифметичні задачі на різницеve порівняння (прості та складені); 	
7.	1	Додавання до 8 чисел 3, 4, 5.		
8.	1	Додавання до 8 чисел 6, 7.	<ul style="list-style-type: none"> знає назву геометричних фігур: трикутник, прямокутник, квадрат; 	
9.	1	Додавання до 8 чисел 8, 9. Переставний закон додавання.	<ul style="list-style-type: none"> розрізняє геометричні фігури (трикутник, 	

№ з/п	К-сть	Зміст навчального матеріалу	Навчальні досягнення учнів	Спрямованість корекційно-розвивальної роботи
10.	1	Додавання до 7 чисел 4, 5. Прямокутник. Розпізнавання, креслення.	прямокутник, квадрат), знаходить дану фігуру серед інших; • розуміє залежність назви	
11.	1	Додавання до 7 чисел 6, 7.	геометричної фігури від	
12.	1	Додавання до 7 чисел 8, 9. Переставний закон додавання.	• аналізує геометричну фігуру за схемою: - назва геометричної фігури;	
13.	1	Додавання до 6 чисел 5, 6.	- елементи геометричної фігури;	
14.	1	Додавання до 6 чисел 7, 8, 9. Переставний закон додавання. Квадрат. Розпізнавання, креслення.	- кількість елементів геометричної фігури (кутів); • креслить геометричні фігури (трикутник, прямокутник, квадрат) за допомогою лінійки та косинця.	
15.	1	Таблиця додавання в межах 20.	Учень: • знає склад числа в межах 10; • розуміє утворення чисел другого	

№ з/п	К-сть	Зміст навчального матеріалу	Навчальні досягнення учнів	Спрямованість корекційно-розвивальної роботи
16.	1	<p>Додавання та віднімання (9+7-6; 13-10+8, 20-15+6; 17-11+8)</p> <p>Прямий кут. Креслення.</p>	<p>десятка;</p> <ul style="list-style-type: none"> • пояснює розв'язання прикладів дією додавання в межах 20. <p>Учень:</p> <ul style="list-style-type: none"> • розв'язує приклади на додавання та віднімання в межах 20 (всі випадки), пояснює розв'язання; • розв'язує приклади на дві дії (додавання та віднімання) в межах 20, пояснює розв'язання; • знає назву кута, розрізняє; • знає, називає і показує елементи кута, позначає їх буквами; • креслить прямий кут за допомогою косинця у даній точці, з різними положеннями вершин. 	
17.	1	Віднімання від 11 чисел 2, 3.	<p>Учень:</p> <ul style="list-style-type: none"> • знає склад числа 	Розвиток елементів логічного мислення,
18.	1	Віднімання від 11	<ul style="list-style-type: none"> • знає склад числа в межах 10; 	вміння працювати за

№ з/п	К-сть	Зміст навчального матеріалу	Навчальні досягнення учнів	Спрямованість корекційно-розвивальної роботи
19.	1	чисел 4, 5. Віднімання від 11 чисел 6, 7.	<ul style="list-style-type: none"> знає десятковий склад числа; розв'язує приклади на віднімання з переходом через розряд в межах 20; 	зразком і вказівками вчителя, з коментуванням власних дій.
20.	1	Віднімання від 11 чисел 8, 9. Гострий кут. Креслення. Порівняння з прямим кутом.	<ul style="list-style-type: none"> пояснює розв'язання прикладів; розв'язує приклади на дві дії, пояснює їх розв'язання; 	Розвиток фіксує, супроводжуючої, плануючої функції мовлення.
21.	2	Віднімання від 11 (11-1-4; 11-10+8; 7+4-3; 11-3-5; 11-7+8).	<ul style="list-style-type: none"> знає назву кутів, розрізняє їх; креслить гострий (тупий) кут за допомогою косинця в даній точці, з різними положеннями вершин; 	Розвиток вміння запам'ятовувати навчальний матеріал.
22.	1	Віднімання від 12 чисел 3, 4. Тупий кут. Креслення. Порівняння з прямим кутом.	<ul style="list-style-type: none"> показує елементи кута, позначає їх буквами; порівнює гострий (тупий) кут з прямим шляхом накладання. 	Розвиток просторових уявлень та просторової орієнтації.
23.	1	Віднімання від 12 чисел 5, 6.	<ul style="list-style-type: none"> показує елементи кута, позначає їх буквами; порівнює гострий (тупий) кут з прямим шляхом накладання. 	Розвиток прийомів розумової діяльності.
24.	1	Віднімання від 12 чисел 7,8, 9.		Розвиток моторики, збагачення словника.
24.	1	Віднімання від 12 чисел 7,8, 9.		Розвиток вміння організовувати власне робоче місце.

№ з/п	К-сть	Зміст навчального матеріалу	Навчальні досягнення учнів	Спрямованість корекційно-розвивальної роботи
25.	2	Віднімання від 12 (12-2+4; 12-10+9; 8+4-5; 12-4-6; 12-5+8). Многокутник (п'ятикутник). Розпізнавання. Креслення за даними точками. Сторони. Кути.	Учень: <ul style="list-style-type: none">• знає назви многокутника і розпізнає його;• знає елементи фігури (сторони, кути), їх кількість;• креслить за даними точками.	
26.	1	Віднімання від 13 чисел 4, 5. Вимірювання сторін многокутника.	Учень: <ul style="list-style-type: none">• виділяє многокутники;• будує	
27.	1	Віднімання від 13 чисел 6, 7.	многокутники за даними точками;	
28.	1	Віднімання від 13 чисел 8, 9.	<ul style="list-style-type: none">• визначає елементи многокутника;• вимірює сторони многокутника.	
29.	2	Віднімання від 13 (13-3-8; 13-10+9; 7+8-9; 13-8+6 та ін.) Многокутник (шестикутник). Розпізнавання. Креслення за даними точками.	Учень: <ul style="list-style-type: none">• знає назву многокутника (шестикутник);• виділяє шестикутники;• креслить за даними точками;• визначає елементи	

№ з/п	К-сть	Зміст навчального матеріалу	Навчальні досягнення учнів	Спрямованість корекційно-розвивальної роботи
30.	1	Віднімання від 14 чисел 5, 6.	<p>многокутника;</p> <ul style="list-style-type: none"> вимірює сторони многокутника. 	
31.	2	Віднімання від 14 чисел 7, 8, 9. вимірювання сторін многокутника.		Розвиток вміння аналізувати, порівнювати, узагальнювати
32.	2	Віднімання від 14 (14-4+6; 14-10+7; 8+5-5; 14-6-2; 14-7+9 та ін.)		навичальний матеріал.
33.	1	Віднімання від 15 чисел 6, 7. Многокутник. Вершини. Сторони. Кути.		Розвиток вміння доводити, діяти за аналогією.
34.	1	Віднімати від 15 чисел 8, 9.		Розвиток вміння працювати за зразком і вказівками вчителя, з коментуванням власних дій.
35.	2	Віднімати від 15 (15-5+6; 15-10+7; 6+7-8; 15-		Розвиток вміння орієнтуватися в способах виконання навчальних завдань.

№ з/п	К-сть	Зміст навчального матеріалу	Навчальні досягнення учнів	Спрямованість корекційно-розвивальної роботи
		6-4; 15-7+3 та ін.)		
36.	1	Віднімання від 16 чисел 7, 8, 9.		
37.	2	Віднімання від 16 (16-7+8; 16-10+8; 8+7-6; 16-9+5 та ін.). Креслення багатокутників за даними точками.		
38.	1	Віднімання від 17, 18 чисел 8, 9.		
39.	2	Віднімання від 17, 18 (17-7+8; 17-10+5; 17-8+4; 9+8-7; 18-9+7; 20-3-8; 20-2-9 та ін.).		
40.	2	Таблиця віднімання в межах 20. Вимірювання сторін багатокутника.	Учень: <ul style="list-style-type: none"> • знає десятковий склад чисел; • пояснює розв'язання прикладів на віднімання з переходом через розряд в межах 20. 	
	17	V Додавання і віднімання в		

№ з/п	К-сть	Зміст навчального матеріалу	Навчальні досягнення учнів	Спрямованість корекційно-розвивальної роботи
		<p>межах 20 з переходом через розряд (повторення).</p>		
1.	2	<p>Додавання до 9 та додавання 9 (9+2; 9+3; 9+4...2+9; 3+9; 4+9...)</p> <p>Відрізок. Креслення відрізків даної довжини.</p>	<p>Учень:</p> <ul style="list-style-type: none"> знає склад чисел в межах 10; розв'язує приклади з переходом через розряд в межах 20; 	<p>Розвиток прийомів розумової діяльності.</p> <p>Розвиток вміння працювати за зразком, вказівками вчителя, таблицями.</p>
2.	2	<p>Додавання до 8 та додавання 8 (8+3; 8+4; 8+5...3+8; 4+8; 5+8...)</p>	<ul style="list-style-type: none"> пояснює розв'язання прикладів; розрізняє пряму лінію і відрізок; 	<p>Розвиток вміння орієнтуватися в способах виконання практичного завдання.</p>
3.	2	<p>Додавання до 7 та додавання 7.</p> <p>Відрізок.</p> <p>Вимірювання відрізків. Креслення відрізків однакової довжини.</p>	<ul style="list-style-type: none"> вимірює відрізки; креслить відрізки даної довжини, однакової довжини, менше даного, більше даного. 	<p>Розвиток просторових уявлень, просторової орієнтації.</p>
4.	2	<p>Додавання до 6 та додавання 6.</p>		
5.	2	<p>Віднімання чисел 2, 3, 4, 5</p> <p>(11-4; 12-4; 13-4; 14-5 та ін.)</p> <p>Креслення відрізка</p>		<p>Розвиток вміння запам'ятовувати.</p>

№ з/п	К-сть	Зміст навчального матеріалу	Навчальні досягнення учнів	Спрямованість корекційно-розвивальної роботи
		меншого від даного.		
6.	1	Віднімання числа 6. (11-6; 12-6; 13-6;... 15-6)		
7.	1	Віднімання числа 7 (11-7;...16-7) Креслення відрізка більшого від даного		
8.	1	Віднімання числа 8 (11-8;...17-8)		
9.	1	Віднімання числа 9 (11-9;...18-9) Види кутів. Визначення кута за допомогою косинця.	Учень: • називає види кутів; • розрізняє види кутів; • визначає кути за допомогою косинця.	
10.	2	Додавання та віднімання в межах 20.	Учень: • знає склад чисел в межах 10; • знає десятковий склад чисел в межах 20; • пояснює і розв'язує приклади на додавання та віднімання в	

№ з/п	К-сть	Зміст навчального матеріалу	Навчальні досягнення учнів	Спрямованість корекційно-розвивальної роботи
11.	1	Одиниці часу: доба, місяць, рік. Назва місяців по порядку.	<p>межах 20 (всі випадки).</p> <p>Учень:</p> <ul style="list-style-type: none"> знає назви одиниць часу: доба, місяць, рік; знає назви місяців по порядку; вміє користуватися календарем. 	<p>Розвиток часових уявлень, вміння орієнтуватися у часі.</p> <p>Розвиток мовлення.</p>
1.	2	<p>15 Нумерація в межах 100.</p> <p>Утворення і запис круглих десятків. Пряма і зворотна лічба десятками в межах 100. 1, 10 – лічильні одиниці.</p> <p>Види кутів. Вершина. Сторони. Креслення кутів.</p>	<p>Учень:</p> <ul style="list-style-type: none"> утворює, читає і записує числа, які складаються з круглих десятків в межах 100; рачує десятками в прямому і зворотному порядку в межах 100; знає назву кутів і розпізнає їх; визначає елементи кутів; креслить кути. 	<p>Розвиток вміння аналізувати навчальний матеріал, порівнювати, встановлювати причинно-наслідкові залежності, доводити діяти за аналогією.</p> <p>Розвиток вміння працювати з коментуванням власних дій.</p>
2.	2	Утворення та запис повних чисел першої сотні. Десятковий склад чисел.	<p>Учень:</p> <ul style="list-style-type: none"> утворює, читає і записує числа, які складаються з десятків та 	<p>Розвиток вміння орієнтуватися в</p>

№ з/п	К-сть	Зміст навчального матеріалу	Навчальні досягнення учнів	Спрямованість корекційно-розвивальної роботи
3.	2	<p>Розкладання чисел на десятки і одиниці та складання з десятків і одиниць.</p> <p>Трикутник. Креслення трикутників.</p>	<p>одиниць;</p> <ul style="list-style-type: none"> • порівнює розрядні одиниці і числа сусідніх розрядів; • розуміє десятковий склад числа. <p>Учень:</p> <ul style="list-style-type: none"> • розуміє десятковий склад числа; • розкладає число на розрядні доданки; • знає назву геометричної фігури, елементи трикутника, кількість елементів. 	<p>способах виконання практичних завдань.</p> <p>Розвиток просторово-часових уявлень та орієнтації.</p>
4.	2	<p>Пряма і зворотна лічба по одному в межах 100. Лічба від заданого числа.</p>	<p>Учень:</p> <ul style="list-style-type: none"> • рахує до 100 в прямому і зворотному порядку одиницями та десятками; • прилічує та відлічує по 1, по 10 і однаковими числовими групами (по 2, 5, 10) як відсторонено, так і на наочних 	

№ з/п	К-сть	Зміст навчального матеріалу	Навчальні досягнення учнів	Спрямованість корекційно-розвивальної роботи
5.	1	Порівняння сусідніх чисел в числовому ряду. Прямокутник. Креслення.	<p>посібниках.</p> <p>Учень:</p> <ul style="list-style-type: none"> • знає місце кожного числа в натуральному ряду чисел в межах 100; • розуміє властивості натурального ряду чисел: кожне число на 1 більше попереднього і на одиницю менше наступного; • знає назву геометричної фігури; • знає елементи прямокутника та їх кількість; • креслить прямокутники за допомогою лінійки і косинця. 	
6.	2	Порівняння чисел за величиною в межах 100.	<p>Учень:</p> <ul style="list-style-type: none"> • Порівнює числа за величиною в межах 100, визначає більше, менше число, рівні числа. 	
7.	1	Число і цифра. Кількість цифр і чисел. Одно-, дво-, і	<p>Учень:</p> <ul style="list-style-type: none"> • розуміє десятковий склад 	

№ з/п	К-сть	Зміст навчального матеріалу	Навчальні досягнення учнів	Спрямованість корекційно-розвивальної роботи
8.	1	трицифрові числа. Одиниці часу. 1 доба=24 год. Квадрат. Креслення.	чисел, розкладає число на розрядні доданки, складає число з розрядних доданків; • знає розряди (одиниці, десятки, сотні). Учень: • знає частини доби, їх послідовність, початок доби (0 годин) і кінець доби (0 годин наступного дня), доба – 24 години; • знає назву геометричної фігури; • знає елементи квадрата та їх кількість; • креслить квадрат за допомогою лінійки і косинця.	
9.	2	Знайомство з монетами: 25 к., 50 к., 1 грн. Паперові гроші: 1 гривня. Розмін і заміна (легкі випадки). Співвідношення: 1	Учень: • знає монети вартістю 1 к., 2 к., 5 к., 10 к., 25 к., 50 к.; • визначає монети за їх зовнішнім виглядом: кольором,	

№ з/п	К-сть	Зміст навчального матеріалу	Навчальні досягнення учнів	Спрямованість корекційно-розвивальної роботи
		грн.=100 к.	<p>формою величиною, цифрою, яка написана на монеті;</p> <ul style="list-style-type: none"> • вибирає монети означеної вартості; • здійснює розмін монет; • замінює 100 копійок 1 гривнею; • здійснює розмін 1 гривні монетами іншої вартості (по 10 к., по 25 к., по 50 к.). 	
1.	2	<p>11 Повторення вивченого за рік</p> <p>Додавання та віднімання в межах 20 без переходу через розряд.</p> <p>Многокутник. Вершина. Кути. Сторони.</p>	<p>Учень:</p> <ul style="list-style-type: none"> • вміє додавати та віднімати в межах 20 без переходу через розряд; • пояснює розв'язання прикладів; • розв'язує прості та складені арифметичні задачі; • знає назву многокутників; • визначає 	<p>Розвиток вміння узагальнювати, доводити.</p> <p>Розвиток вміння орієнтуватися в способах виконання практичного завдання.</p> <p>Розвиток вміння самостійно</p>

№ з/п	К-сть	Зміст навчального матеріалу	Навчальні досягнення учнів	Спрямованість корекційно-розвивальної роботи
2.	2	Додавання та віднімання в межах 20 з переходом через розряд	<p>вершини, кути, сторони прямокутників.</p> <p>Учень:</p> <ul style="list-style-type: none"> • вміє додавати та віднімати в межах 20 з переходом через розряд; • пояснює розв'язання прикладів; • розв'язує прості та складені арифметичні задачі. 	<p>виконувати практичні завдання: аналізувати матеріал, планувати і контролювати власні дії.</p> <p>Розвиток моторики, мовлення.</p> <p>Розвиток просторово-часових уявлень та просторово-часової орієнтації.</p>
3.	2	Нумерація в межах 100. Многокутник. Вимірювання сторін.	<p>Учень:</p> <ul style="list-style-type: none"> • рахує в межах 100 по 1, по 10 і однаковими числовими групами (по 2, 5, 20) у прямому і зворотному порядку; • знає і називає порядкові числівники; • знає місце числа в натуральному ряду чисел; • порівнює числа в 	

№ з/п	К-сть	Зміст навчального матеріалу	Навчальні досягнення учнів	Спрямованість корекційно-розвивальної роботи
4.	1	Одиниці вартості. Розмін. Заміна.	<p>числовому ряду;</p> <ul style="list-style-type: none"> • порівнює числа за величиною; • знає десятковий склад числа; • вимірює сторони многокутників. <p>Учень:</p> <ul style="list-style-type: none"> • знає монети вартістю 1 к., 2 к., 5 к., 10 к., 25 к., 50 к.; • визначає монети за їх зовнішнім виглядом; • вибирає монети означеної вартості; • здійснює розмін монет; • здійснює заміну монет; • замінює 100 к. 1 гривнею; • здійснює розмін 1 гривні монетами іншої вартості (по 10 к., по 25 к., по 50 к.). 	
5.	2	<p>Одиниці часу: година, доба, тиждень, місяць, рік.</p> <p>Назва місяців по порядку. Тиждень –</p>	<p>Учень:</p> <ul style="list-style-type: none"> • знає одиниці вимірювання часу (година); • знає частини доби, їх 	

№ з/п	К-сть	Зміст навчального матеріалу	Навчальні досягнення учнів	Спрямованість корекційно-розвивальної роботи
6.	1	<p>7 діб. Дні тижня. 1 доба – 24 год.</p> <p>Многокутник. Креслення за даними точками.</p> <p>Одиниця місткості – літр. Одиниця маси – кілограм.</p>	<p>послідовність; доба – 24 години;</p> <ul style="list-style-type: none"> • знає скільки днів у тижні, їх послідовність; • називає місяці по порядку; • за календарем визначає кількість днів місяця; • знає, скільки днів буває в місяці (30, 31); скільки тижнів у місяці (4 повних тижня і ще 2-3 дні), початок року (1 січня). <p>Учень:</p> <ul style="list-style-type: none"> • знає, якими одиницями вимірюють кількість рідини; • вимірює воду літровими банками; • визначає літрові банки серед інших; • записує позначення – л; • розуміє поняття «важкий-легкий»; • порівнює предмети за масою; 	

№ з/п	К-сть	Зміст навчального матеріалу	Навчальні досягнення учнів	Спрямованість корекційно-розвивальної роботи
			<ul style="list-style-type: none"> • визначає вагу предметів, записує позначення ваги – кг. 	

Орієнтовні навчальні досягнення учнів на кінець року:

- вміють читати, записувати, порівнювати числа в межах 100;
- вміють рахувати в межах 100 в прямому і зворотному порядку, від заданого до заданого числа одиницями та десятками;
- розв'язують приклади на додавання та віднімання в межах 20 з переходом через розряд;
- будують кути, визначають їх види за допомогою косинця;
- користуються позначеннями: кг, л, грн.;
- вміють розв'язувати прості арифметичні задачі, які мають відношення «більше на...», «менше на...»;
- вміють креслити трикутник, прямокутник, квадрат.

Орієнтовні показники стану сформованості життєвої компетентності учнів на кінець року:

- здатність самостійно організувати власне робоче місце;
- здатність усвідомлено виконувати арифметичні дії додавання та віднімання в межах 20;
- здатність усвідомлено користуватися обчислювальними прийомами;
- здатність користуватися математичною термінологією;
- здатність розв'язувати прості арифметичні задачі;
- здатність орієнтуватися на площині та у просторі

**Освітня галузь «Природознавство»
«Природознавство»**

Метою навчального предмета «Природознавство» є формування в здобувачів освіти знань про природу, шляхом спостережень окремих об'єктів живої та неживої природи, уявлень та елементарних понять про конкретні об'єкти живої та неживої природи, усвідомлення в здобувачів освіти належності людини до природи та суспільства; створення передумов для бережного ставлення до навколишнього середовища.

Зміст предмета забезпечує вирішення таких **завдань**:

- Надання здобувачам освіти знання про основні елементи неживої та живої природи, про будову і життя рослин, тварин, людини;
- Сформувати цілісне уявлення про живу та неживу природу, про місце в ній людини; розкрити в доступній формі зв'язки між природою та трудовою діяльністю людей;
- Сформувати правильне розуміння природних явищ і ставлення до них;
- Сприяти усвідомленню здобувачами освіти необхідності охорони природи та раціонального використання її ресурсів;
- Сформувати практичні вміння з вирощування рослин та догляду за тваринами;
- Прищепити навички, що необхідні для збереження та зміцнення особистого здоров'я, попередження захворювань;
- Сформувати зацікавлене ставлення до вивчення природи.

-

3 клас (35 год., 1 год. на тиждень)				
N	Кіль-ть год	Зміст навчального матеріалу	Орієнтовні навчальні досягнення учнів	Спрямованість корекційно-розвивальної роботи
Людиознавчий напрямок				
1	1	Людина. Основи здорового способу життя. Здорова і хвора людина – порівняння.	Учень/учениця за запитаннями вчителя розповідає	Розвиток пам'яті на основі відтворення правил здорового способу життя.
2	2	Фізкультура, гартування, гігієна. Основи здорового харчування.	- яких правил дотримуватись, щоб бути здоровим; - чому погано бути хворим та добре –	Розширення уявлень про основи здорового харчування. Розвиток наочно-образного

		Родина. Праця батьків, професії.	здоровим; - про професії батьків; <i>за малюнками називає</i> - корисні продукти харчування; - режим прийому їжі; * має уявлення про здоровий спосіб життя.	мислення шляхом встановлення причинно-наслідкових зв'язків між здоровим харчуванням і здоров'ям людини.
Суспільствознавчий напрямок				
3 4	1 2	Батьківщина. Наша батьківщина – Україна. Символіка України: прапор, герб, гімн. Рідний край Місто / село де ми живемо. Наша вулиця. Наш будинок. Головна вулиця міста / села. Назва вулиці по якій розташована школа. Домашня адреса. Заклади, установи, підприємства (пошта, телеграф, магазин, кінотеатри, театри, школи, музеї, фабрики, заводи, лікарні, аптеки), пам'ятники, парки рідного краю. Назви водойм рідного краю. Правила поведінки на воді: купатися у супроводі дорослих, далеко у воду не заходити, купатися нетривалий час, заходити у воду спокійно, не стрибати). Екскурсії: головною	Учень/учениця <i>називає</i> країну, її столицю, рідне місто/село, головну вулицю; <i>за малюнками та запитаннями вчителя</i> розповідає про заклади, установи, підприємства, пам'ятники, парки рідного краю; <i>називає</i> водойми рідного; *має уявлення про назву країни і рідного краю. * ознайомлений з правилами безпечної поведінки на воді.	Розвиток пам'яті на основі відтворення назв вивчених установ, закладів, підприємств тощо. Розвиток уваги в процесі обстеження будинків на своїй, головній вулиці міста. Розвиток усного мовлення шляхом розширення активної лексики що позначає заклади, установи, підприємства, назви транспорту і професій.

		вулицею міста /		
Природознавчий напрямок				
5	1	Нежива природа Земля. Глобус – модель Землі. Рух Землі навколо себе.	Учень/учениця <i>за малюнками називає:</i> - глобус; - Землю: <i>за малюнками та запитаннями вчителя пояснює:</i> - рух Землі навколо себе; - рух Землі навколо Сонця; <i>практично визначає:</i> - частини доби; - орієнтується за стрілками годинника; <i>називає:</i> - частини доби; - дні тижня; <i>за запитаннями вчителя розповідає про</i> залежність змін у природі від діяльності Сонця; * на прохання педагога показує глобус; * визначає частини доби; * має уявлення про залежність рослин, тварин, погоди від Сонця.	Розвиток уваги, пам'яті у процесі відтворення послідовності частин доби, днів тижня. Розвиток образного мислення у процесі засвоєння інформації про форму і рух Землі. Формування елементів аналітичного мислення на основі визначення зв'язків між діяльністю Сонця та змінами у природі. Розвиток мовлення у процесі засвоєння лексики, що характеризує час.
6	2	Частини доби , їх послідовність. Вчора, сьогодні, завтра. Тиждень: назви, послідовність днів тижня. Робочі та вихідні дні. Рух Землі навколо Сонця. Залежність змін у живій та неживій природі від діяльності Сонця.		
7	2	Вода. Властивості води. Вода – розчинник. Розчинні у воді речовини. Прісна і морська вода. Температура води: холодна, гаряча, тепла.	Учень/учениця <i>називає:</i> - стани води у природі; <i>за малюнками пояснює:</i> - прозорість води;	Удосконалення та розвиток тактильних відчуттів та нюху на основі практичного визначення щільності, температури води, відсутності запаху.

		<p>Термометр – прибор для вимірювання температури води. Кругообіг води у природі. Стани води (рідкий, твердий, газоподібний) у природі: дощ, сніг, лід; ріка, озеро (ставок), болото, море; хмари, пара. Значення води для життя рослин, тварин, людини. Використання води людиною. Охорона водних ресурсів.</p>	<ul style="list-style-type: none"> - текучість води; - прісна і солоня вода; <i>за запитаннями вчителя пояснює:</i> - значення води для життя рослин; - значення води для життя тварин; - значення води для життя людини; - кругообіг води у природі; <i>практично визначає:</i> - температуру води на дотик; - температуру води за допомогою термометра. <i>розповідає</i> про використання води у власному повсякденному житті; * на прохання педагога показує воду; * визначає на дотик холодну та гарячу воду; * пояснює/ показує використання води у власних потребах. 	<p>Розширення уявлень про властивості води. Розвиток мислення на основі узагальнення та класифікації станів води у природі. Розширення лексики за рахунок збагачення словника назвами станів та властивостей води. Розвиток усного мовлення на основі описання значення води для рослин, тварин, людей. Виховання бережливого ставлення до води.</p>
8	1	<p>Повітря. З'ясування існування повітря: дихання людини, свист, що чути при швидкому русі палиці. Температура повітря. Термометр – прибор для вимірювання температури повітря.</p>	<p>Учень/учениця <i>за запитаннями вчителя пояснює:</i></p> <ul style="list-style-type: none"> - зміну температури повітря від сезону, сонця; - <i>за малюнками пояснює:</i> - значення повітря 	<p>Розвиток тактильних відчуттів на основі виокремлення руху і температури повітря. Розвиток уваги на основі спостереження за рухом повітря. Формування елементів аналітичного мислення</p>

		<p>Відповідність температури повітря від сезонних змін, від сонця.</p> <p>Рух повітря – вітер.</p> <p>Значення повітря для життя рослин, тварин, людини.</p>	<p>для життя рослин;</p> <ul style="list-style-type: none"> - значення повітря для життя тварин; - значення повітря для життя людини; - температуру повітря за допомогою термометра; * за відчуттями визначає рух повітря; * за відчуттями визначає температуру повітря: холодне, гаряче. 	<p>на основі визначення зв'язків між діяльністю сонця та температурою повітря.</p>
9	1	<p>Пісок, каміння, глина.</p> <p>Впізнавання об'єктів за зовнішнім виглядом.</p> <p>Властивості піску – сипучість, глини – пластичність, каміння – твердість.</p> <p>Використання піску, каміння, глини у діяльності людей.</p>	<p>Учень/учениця називає :</p> <ul style="list-style-type: none"> - властивості піску: колір, сипучість; - властивості каміння: колір, величина, форма, твердість; - властивості глини: колір, пластичність; <p><i>за малюнками наводить приклади:</i></p> <ul style="list-style-type: none"> - використання каміння, піску, глини; *розрізняє каміння, пісок, глину; *має уявлення про властивості каміння, піску, глини. 	<p>Розвиток тактильних відчуттів на основі визначення властивостей каміння, глини, піску.</p> <p>Розширення уявлень об'єкти неживої природи.</p> <p>Розвиток усного мовлення в процесі пояснення використання каміння, піску , глини у діяльності людей.</p>
10	1	<p>Ґрунти. Ознайомлення із зовнішнім виглядом.</p> <p>Елементарне визначення механічного складу ґрунту. Значення ґрунту для росту рослин.</p>	<p>Учень/учениця за малюнками пояснює:</p> <ul style="list-style-type: none"> - склад ґрунту; - значення ґрунту для росту рослин; * за малюнками визначає ґрунт, його значення для рослин. 	<p>Розвиток тактильних відчуттів у процесі виокремлення та впізнавання складових ґрунту. Розширення уявлень про об'єкти неживої природи.</p> <p>Розвиток мислення шляхом встановлення причинно-наслідкових</p>

				зв'язків між ґрунтами і життям рослин. Розвиток мовлення у процесі засвоєння нових лексичних одиниць.
11	2	<p>Пори року.</p> <p>Осінь. Назва осінніх місяців. Характерні ознаки осінніх місяців. Зміни у неживій природі: похолодання, холодний та вологий вітер, холодні дощі, перші заморозки, скорочення світового дня.</p> <p>Зміни у живій природі: в'януть трави, квіти, поява насіння, плодів, листопад, зникнення комах, відліт птахів, приготування тварин до зими. Праця людей у саду, на городі, у полі, у місті восени.</p> <p>Екскурсії: до саду, лісу, парку, на город.</p> <p>Спостереження за змінами у природі.</p> <p>Практичні роботи: сезонні роботи на городі, в саду, прибирання листя.</p>	<p>Учень/учениця</p> <p><i>називає</i></p> <ul style="list-style-type: none"> - назви і ознаки кожної пори року; - осінні місяці; <p><i>за запитаннями вчителя пояснює:</i></p> <ul style="list-style-type: none"> - зміни в житті рослин та тварин восени; - працю людей в саду, на полі, городі, у парках восени; <p><i>за малюнками наводить приклади</i> характерних погодних ознак осінніх місяців;</p> <ul style="list-style-type: none"> *за малюнком і запитанням вчителя визначає відповідну сезону пору року; *має уявлення про господарчу діяльність людей восени; * використовує знання про особливості осінньої погоди у повсякденному житті. 	<p>Розвиток уваги на основі спостереження за погодними явищами.</p> <p>Уточнення та розширення уявлень про пори року, погодні явища.</p> <p>Розвиток мислення шляхом встановлення причинно-наслідкових зв'язків між температурою і змінами у живій природі.</p> <p>Розвиток усного мовлення в процесі пояснення характерних ознак осені.</p>
12	2	<p>Зима. Назви зимових місяців. Характерні ознаки зимових місяців. Зміни у неживій природі:</p>	<p>Учень/учениця</p> <p><i>називає</i> зимові місяці;</p> <p><i>наводить приклади</i> характерних</p>	<p>Розвиток пам'яті на основі відтворення назв зимових місяців. Формування стійких понять про початок,</p>

		<p>холод, сніг, лід, ожеледь, мороз, холодне сонце, короткі ні, довгі ночі, морозний вітер.</p> <p>Зміни у рослинному і тваринному світі.</p> <p>Підгодовування птахів у місті, тварин за містом.</p> <p>Зимові свята. Зимові розваги.</p>	<p>погодних явищ зими; <i>за запитаннями вчителя пояснює</i> зміни у рослинному та тваринному світі взимку;</p> <p><i>за малюнками наводить приклади</i> охорони тварин взимку.</p> <p>*за малюнком і запитанням вчителя визначає відповідну сезону пору року;</p> <p>*має уявлення про господарчу діяльність людей взимку;</p> <p>* використовує знання про особливості зимової погоди у повсякденному житті.</p>	<p>середину, кінець зими на основі засвоєння суттєвих ознак.</p> <p>Розвиток усного мовлення: опис малюнків новорічних світ, формування відповіді на запитання вчителя, самостійне складання запитань про зміни у живій та неживій природі взимку</p>
13	2	<p>Весна. Назва місяців. Характерні ознаки весняних місяців. Зміни у неживій природі: денне потепління – нічні заморозки, бурульки, налипання снігу, льоду, поява проталин, потепління, збільшення світлового дня, теплий вітер. Зміни у живій природі: приліт пташок, гніздування, вигодовування пташенят, розпукування бруньок, перші квіти, цвітіння фруктових дерев,</p>	<p>Учень/учениця називає весняні місяці; <i>наводить приклади</i> характерних погодних явищ весни;</p> <p><i>за запитаннями вчителя пояснює</i> зміни у рослинному та тваринному світі навесні;</p> <p><i>за малюнками наводить приклади</i> - сільськогосподарсько ї праці людей навесні;</p> <p>- зміст весняних свят.</p>	<p>Розвиток уваги на основі спостереження за змінами у природі навесні. Формування понять про зміст та святкування весняних свят.</p> <p>Розвиток наочно-образного мислення шляхом встановлення причинно-наслідкових зв'язків між змінами у живій і неживій природі.</p> <p>Формування стійких понять про початок, середину, кінець весни на основі засвоєння суттєвих ознак.</p>

		активність у комах. Весняні свята. Праця людей в саду, на городі.	*за малюнком і запитанням вчителя визначає відповідну сезону пору року; *має уявлення про господарчу діяльність людей навесні; * використовує знання про особливості весняної погоди у повсякденному житті.	
14	1	Літо. Назва літніх місяців. Характерні ознаки літніх місяців. Погодні явища влітку: тепло, сонячно, спека, засуха, грози, буревії. Літній відпочинок. Праця людей в саду, на городі, у полі влітку.	Учень/учениця <i>називає</i> літні місяці; <i>наводить приклади</i> характерних погодних явищ літа; <i>за запитаннями вчителя пояснює</i> - значення жнив; - зміни у рослинному та тваринному світі влітку; <i>за малюнками наводить приклади</i> праці людей в саду, на городі, у полі. *за малюнком і запитанням вчителя визначає відповідну сезону пору року; *має уявлення про господарчу діяльність людей влітку; * використовує знання про особливості літньої погоди у повсякденному житті.	Розвиток пам'яті на основі відтворення назв літніх місяців. Розширення понять про правила поведінки на водоймах, санітарно-гігієнічні правила споживання фруктів та овочів. Розвиток усного мовлення у процесі складання відповіді на запитання вчителя про літній відпочинок, сільськогосподарську працю людей літом.

15	1	Жива природа Рослини. Визначення. Різноманітність рослин: дикорослі і культурні. Органи	Учень/учениця <i>дає визначення</i> рослин; <i>за малюнками</i> <i>пояснює розподіл</i>	Формування понять про рослини на основі усвідомлення постійних суттєвих ознак.
16	1	рослин: корінь, стебло, листя, квітки, плід. Розвиток рослини. Проростання насіння. Умови життя рослин. Дерева. Частина	рослин - на культурні та дикорослі; - кущі, дерева, трави; - на листяні і хвойні; <i>має уявлення про</i>	Розвиток мислення на основі аналізу, класифікації та узагальнення рослин на фрукти та овочі; дерева, кущі, трави.
17	1	Дерева. Частина дерева: корінь, стовбур, гілки, листя / голки, шишки / плоди.	гриби; <i>за малюнками</i> <i>називає органи</i>	Формування наочно- дійового мислення шляхом визначення та
18	1	Листяні і хвойні дерева. Хвойні дерева: ялина, сосна (інші хвойні даної місцевості).	рослин; <i>за запитаннями</i> <i>вчителя пояснює</i> розвиток рослин; <i>за допомогою</i>	засвоєння послідовності етапів розвитку рослини. Розвиток усного
19	1	Ліси: листяні, хвойні, мішані. Кущі. Основні зовнішні частини: коріння, стовбур, гілки, листя, плоди. Кущі саду та лісу (характерні для даної місцевості). Назва. Трави. Рослини поля: жито, пшениця, кукурудза, овес (рослини даної місцевості). Органи рослини: корінь, стебло(соломина), листя, колос, зерно. Використання. Гриби. Гриби їстівні та отруйні. Охорона рослин. Екскурсії: до парку, лісу, саду, на город. Практичні роботи:	<i>вчителя пояснює:</i> - якими бувають ліси; - що таке ярусність лісу; <i>наводить приклади</i> охорони рослин, грибів; *розрізняє дерева, трави, гриби; *на малюнку визначає корінь, стовбур, гілки, листя дерева; * показує/розрізняє листяні і хвойні дерева	мовлення: описання рослини за малюнком. Виховання бережливого ставлення до рослин.

		<p>пророщування гороху, квасолі, поливання кімнатних рослин. Правила поведінки у лісі (спостерігати, слухати, вдихати аромати рослин, малювати, без дорослих не ходити до лісу, не голосити, не торкатись і не рвати незнайомі рослини та гриби, не рвати квіти, не ламати гілки).</p>		
20	2	<p>Тварини. Визначення. Свійські тварини. Коза, вівця, свиня. Зовнішній вигляд.</p>	<p>Учень/учениця дає визначення тваринам;</p>	<p>Розвиток аналітичного сприймання зовнішнього вигляду тварин, що вивчаються.</p>
21	1	<p>Особливості утримання в господарстві. Потомство. Охорона свійських тварин.</p>	<p>пояснює розподіл тварин на свійські та дикі;</p>	<p>Формування понять про умови існування, звички, живлення вивчених тварин.</p>
22	1	<p>Птахи свійські: гуска, індик. Зовнішній вигляд. Утримання, годування, розведення. Потомство. Суттєві ознаки птахів.</p>	<p>має уявлення про риб, комах; за запитаннями вчителя розповідає про спосіб життя свійських та диких тварин;</p>	<p>Розвиток наочно-дійового мислення в процесі класифікації тварин на звірів, птахів, комах, риб, плазунів, на домашніх та диких. Виховання доброзичливого ставлення до тварин.</p>
23	1	<p>Дикі тварини. Їжак, ведмідь. Зовнішній вигляд. Спосіб життя, добування їжі. Потомство. Охорона диких звірів.</p>	<p>за допомогою вчителя пояснює причини переліту птахів;</p>	<p>Розвиток усного мовлення в процесі складання розповіді про вивчених тварин.</p>
24	1	<p>Птахи дикі: синиця, шпак (або інші). Зовнішній вигляд. Спосіб життя. Зимуючі і перелітні птахи.</p>	<p>за малюнками розповідає про зовнішній вигляд вивченої тварини;</p>	
25	1	<p>Риби: короп, щука. Зовнішня будова, живлення, дихання. Використання й</p>	<p>за малюнком наводить приклади охорони тваринного світу. *за малюнком показує вивчених свійських тварин; птахів, комах, риб;</p>	

	<p>охорона риб. Комахи: муха, мурашка. Назва, зовнішній вигляд. Спосіб існування. Охорона тваринного світу. Екскурсії: на ферму, у зоопарк. Практичні роботи: підгодовування птахів зимою. Правила поведінки людини при контактуванні з домашніми тваринами(не дражнити, не торкатися чужих тварин, не бігати, не розмахувати руками) та дикими тваринами у зоопарку (не дражнити, не годувати, не торкатися).</p>	<p>*має уявлення про безпечне поводження з тваринами.</p>	
2 години резерв			
<p style="text-align: center;">Орієнтовні досягнення учнів на кінець навчального року:</p> <ul style="list-style-type: none"> - знає правила здорового способу життя; - знає та називає професії на малюнках; - знає назву Батьківщини, столицю, назву свого населеного пункту, прапор і герб своєї держави ; - знає властивості та стани води, її значення для рослин та тварин; - знає форму Землі, добовий та річний рух Землі; - знає частини доби, днів тижня, їх послідовність; - відповідає на запитання про значення Сонця для живої та неживої природи; - має уявлення про значення повітря для життя рослин, тварин, людини; про рух повітря; - знає властивості піску, каміння, глини, елементарного фізичного складу ґрунту; значення ґрунту для живої природи; - знає назви сезонів, місяців року; - описує ознаки різних пір року у живій та неживій природі; - знає органи рослин; - розподіляє рослини на дерева, кущі, трави, гриби, листяні та хвойні; - дотримується правил поведінки у лісі, охорони рослин; 			

- розподіляє тварин на свійських та диких, звірів, птахів, комах, риб;
- дотримується правил поведінки з тваринами, охорони тварин;
- *Орієнтовані показники сформованості життєвої компетентності учнів на кінець року:**
- має уявлення про правила здорового способу життя; правила прийому їжі;
- має уявлення про Батьківщину, столицю, назву власного населеного пункту;
- впізнає прапор та герб своєї держави;
- розрізняє воду у твердому та рідкому стані; солону та прісну воду;
- має уявлення про повітря, вітер;
- розрізняє каміння, пісок, глину;
- має уявлення про ґрунти та його значення для рослин;
- має уявлення про частини доби, їх послідовність;
- має уявлення про форму Землі, Сонця.
- знає пори року;
- розрізняє вивчені рослини за назвами, малюнками;
- розрізняє вивчені тварини за назвами, малюнками;
- адекватно поводить з тваринами, рослинами.

Освітня галузь «Суспільствознавство»

«Я у світі»

Метою навчального предмета «Я у світі» є особистісний розвиток здобувача освіти, формування його соціальної і громадянської компетентностей шляхом засвоєння різних видів соціального досвіду, що складається із загальнолюдських, загальнокультурних та національних цінностей, соціальних норм, громадянської активності, прийнятої в суспільстві поведінки, толерантного ставлення до відмінностей культур, традицій і різних думок.

Досягнення зазначеної мети передбачає вирішення таких **основних завдань**:

- формування у осіб з особливими освітніми потребами системи уявлень та елементарних понять про соціальні норми, традиції українського народу, культурні і статево-рольові стандарти поведінки;

- виховання гуманної, соціально активної особистості, яка усвідомлює свою належність до етносоціального та соціально-культурного середовища, здатна розуміти значення життя як найвищої цінності;

- формування практичних умінь і навичок поведінки у природі і соціальному середовищі;

- оволодіння способами діяльності та моделями поведінки, які відповідають загальноприйнятим нормам моралі та права;

- забезпечення первинними ціннісними орієнтаціями щодо природи, природоохоронної діяльності, культурної спадщини України, регіону, сім'ї;

- розвиток навичок взаємодії у сім'ї, колективі, суспільстві шляхом активного спілкування із соціальним оточенням, накопичення досвіду комунікативної діяльності, дотримання правил толерантної поведінки, співпереживання і солідарності з іншими людьми у різноманітних життєвих ситуаціях;

- формування основ споживчої культури, вміння самостійно приймати рішення щодо власної поведінки.

- підвищення рівня готовності здобувачів освіти до засвоєння суспільствознавчого, історичного матеріалу в наступних класах шляхом уточнення, розширення і систематизації уявлень про окремі соціальні явища, про життя і традиції українського народу.

<p>3-й клас (35 год., 1 год. на тиждень)</p>
--

N	К-сьг-род	Зміст навчального матеріалу	Навчальні досягнення учнів	Спрямованість корекційно-розвивальної роботи
1	5	<p>Людина серед людей</p> <p>Родина, рідня. Склад родини. Прізвище, ім'я, по батькові батьків, дідусів, бабусь. Азбука сімейних стосунків (повага, шана до дорослих, любов, турбота між членами родини). Обов'язки і права батьків та дітей. Домашні обов'язки (прибирати, доглядати за домашніми тваринами, кімнатними рослинами, допомагати батькам у різних справах). Чому і як треба берегти речі.</p> <p>Дозвілля в сім'ї (ігри, дитячі розваги).</p> <p>Організація вихідного дня, спорт. Улюблені заняття твоєї родини.</p> <p>Ввічливі слова. Правила ввічливості (вітання, побажання, прощання, правила розмови по телефону тощо).</p> <p>Правила поведінки у транспорті, музеї, кінотеатрі, храмі, громадських місцях.</p> <p>Правила поведінки за столом.</p>	<p>Учень/учениця:</p> <p><i>називає</i></p> <ul style="list-style-type: none"> - членів родини; за допомогою педагога <i>визначає</i> родинні зв'язки; <i>відповідає на запитання</i> - що входить у домашні обов'язки; - як можна відпочивати у вихідний день; за запитаннями вчителя <i>пояснює</i> - що означає бути ввічливим; розуміє необхідність дотримання певних правил поведінки у сім'ї (турбота про членів сім'ї, пошана до старших тощо). за малюнком <i>пояснює</i> - чому і як берегти речі; - правила поведінки у громадських місцях, за столом; за допомогою вчителя <i>пояснює</i> - яку домашню роботу діти можуть виконувати самостійно, за допомогою батьків; - у чому полягають домашні обов'язки; - як можна організувати 	<p>Формування соціальної ролі члена родини.</p> <p>Виховання позитивного ставлення до членів своєї родини, відповідального ставлення до виконання своїх обов'язків у сім'ї.</p> <p>Формування уявлень про працю і відпочинок у сім'ї.</p> <p>Збагачення емоційно-почуттєвої сфери.</p> <p>Формування елементарних навичок культурного спілкування.</p>

			<p>вихідний день; дотримується правил поведінки</p> <ul style="list-style-type: none"> - у громадських місцях; - за столом. <p>*має уявлення про правила співжиття та взаємодії у сім'ї; *має уявлення про елементарні правила ввічливої поведінки (ввічливі слова).</p>	
2	5	<p>Наше житло Твій дім будинок(квартира). Квартира/ будинок, двір, садиба. Що є у будинку: приміщення, їх призначення, меблі. Побутова техніка її призначення. Правила безпеки поводження з технікою. Кухонне начиння (посуд, (національне художнє оздоблення посуду), кухонна побутова техніка, меблі). Прибирання помешкання. Господарчі речі для прибирання, для ремонту (інструменти). Обов'язки дітей та дорослих. Допомога батькам. Правила охайності (зовнішній вигляд, кімната, робоче місце). Працьовитий та лінивий.</p>	<p>Учень/учениця: <i>називає</i></p> <ul style="list-style-type: none"> - приміщення, що є у будинку, меблі; - засоби для прибирання; <p>за малюнками та допомогою вчителя <i>пояснює:</i></p> <ul style="list-style-type: none"> - у чому полягають домашні обов'язки; за запитаннями вчителя <i>пояснює</i> - що означає бути охайним; - правила поводження з технікою; за запитаннями вчителя <i>пояснює</i> - хто такий лінивий, хто працьовитий; <p><i>розповідає</i> про заняття кожного члена родини. *знає (показує) засоби для прибирання кімнати. *має уявлення про обов'язки дітей та дорослих в сім'ї; *розрізняє 3</p>	<p>Виховання бережливого ставлення до предметів побуту. Розвиток пам'яті на основі запам'ятовування назв побутових приладів, техніки. Формування здатності встановлювати зв'язок між засобами для прибирання кімнати та їх функціями («Що потрібно, щоб (підмести підлогу)?»); («Для чого потрібний віник?»). Розвиток зв'язного мовлення.</p>

			допомогою вчителя якості людини (працьовитість і лінь).	
3	2	Праця батьків, професії. Місце роботи батьків.	Учень/учениця: <i>називає</i> - професії батьків, місце їх роботи; <i>пояснює</i> що має робити людина певної професії. *має уявлення про різні професії людей; *за допомогою вчителя показує на малюнку професії, що вивчаються.	Виховання поваги до праці дорослого. Виховання працелюбності та самостійності.
4	3	Людина у суспільстві Школа. Склад шкільного товариства: діти, які вчаться, та дорослі, які працюють. Імена учнів, вчителів, вихователів класу. Працівники школи (вчителі, вихователі, лікар, кухар та ін.). Шкільні приміщення: їх назви та призначення (клас, їдальня, спортзал, кабінет лікаря тощо). Правила культурної поведінки в школі. Екскурсії: «Приміщення школи та їх призначення».	Учень/учениця: <i>знає</i> імена добре знайомих людей (однокласників, працівників школи); за запитаннями вчителя <i>пояснює</i> - для чого призначені шкільні приміщення; - роль кожного працівника школи; *має уявлення про правила поведінки учня в школі; *має уявлення про призначення шкільних приміщень; *розрізняє з допомогою вчителя працівників школи різних професій.	Формування перцептивних уявлень про людей, приміщення і предмети в шкільному оточенні. Формування здатності встановлювати за допомогою вчителя функціональні зв'язки між приміщеннями та їх функціями. Формування елементарних навичок поведінки в школі та її приміщеннях. Виховання доброзичливого ставлення до товаришів і працівників школи.
5	6	Рідний край Місто / село де ми живемо. Наша вулиця. Наш будинок. Головна	Учень/учениця: <i>називає</i> рідне місто/село, головну вулицю;	Розвиток пам'яті на основі відтворення назв установ, закладів,

		<p>вулиця міста / села. Домашня адреса. Заклади, установи, підприємства (пошта, телеграф, магазин, кінотеатри, театри, школи, музеї, фабрики, заводи, лікарні, аптеки), пам'ятники, парки.</p> <p>Правила вуличного руху у місті / селі, перехід вулиці.</p> <p>Транспорт міста /села: наземний, повітряний, водний транспорт.</p> <p>Професії людей, які працюють на транспорті. Зупинки громадського транспорту. Правила виходу з транспорту. Дорожні знаки «перехід», «перехід заборонено», «перехрестя». Світлофор і його сигнали. Правила поведінки у громадських місцях.</p> <p>Екскурсії: головною вулицею міста / села, парками і установами. Практичні розмалювання дорожніх знаків: «заборонено», «перехрестя».</p>	<p>за малюнками <i>пояснює</i> дорожні знаки, сигнали світлофора; за допомогою вчителя <i>наводить приклади</i> правил поведінки у громадському транспорті; за запитаннями вчителя <i>розповідає</i> про заклади, установи, підприємства, пам'ятники, парки рідного краю; дотримується правил поведінки у громадському транспорті, дорожнього руху; <i>розподіляє</i> транспорт на наземний, повітряний, водний; знає професії людей, які працюють на транспорті.</p> <p>* розпізнає з допомогою вчителя зображені на малюнку місця (місто, село, міський будинок і сільська хата);</p> <p>*розпізнає за допомогою вчителя транспортні засоби;</p> <p>*має уявлення про правила поведінки у громадських місцях.</p>	<p>підприємств, що вивчаються. Розвиток уваги під час спостереження будинків на своїй, головній вулиці міста.</p> <p>Формування стійких понять про правила дорожнього руху. Розвиток усного мовлення шляхом розширення активної лексики, що позначає заклади, установи, підприємства, назви транспорту і професій.</p> <p>Формування стійких уявлень про правила поведінки у громадських місцях. Виховання любові до рідного краю. Формування елементарних навичок культури поведінки в транспорті та громадських місцях.</p>
6	3	<p>Батьківщина Наша Батьківщина – Україна. Громадянин України. Символи</p>	<p>Учень/учениця: <i>називає</i> - свою країну, її столицю,</p>	<p>Виховання любові до Батьківщини, мови, народу, традицій.</p>

		України. Національний одяг. Національні страви. Національні свята, традиції та звичаї.	<p>- предмети українського національного одягу та виділяє його серед іншого; знає, що державною мовою є українська; за допомогою вчителя описує</p> <p>- державну символіку: прапор, герб країни;</p> <p>- національні традиції та звичаї (свята, звичаї тощо). *за допомогою вчителя намагається повторити свій домашній адрес, назву країни де живе; *має уявлення про національний одяг, його атрибути, національні страви. *має уявлення про національні традиції та звичаї (свята, звичаї тощо).</p>	Розвиток зв'язного мовлення.
7	4	Народна творчість Пісні, колядки, вірші, щедрівки, веснянки та ін. Народні свята.	Учень/учениця: має уявлення про народні свята та звичаї; бере участь у проведенні свят, групових та загальношкільних заходів.	Стимулювання інтересу до народних традицій та звичаїв, участі у проведенні свят тощо.
8	3	Народні ремесла та художні промисли України Ознайомлення з елементами народних ремесел (на вибір вчителя). Гончарство. Ковальські ремесла	Учень/учениця: називає за допомогою вчителя - народні ремесла та художні промисли, які вивчалися; - ремісників: гончар, коваль, килимар;	Розвиток спостережливості, емоційно-образної пам'яті, естетичного сприймання на основі розвитку емоційної чутливості та

		(обробка металів). Художня обробка дерева (різьблення, бондарство). Гутництво - виготовлення виробів зі скла. Ткацтво, килимарство. Писанкарство.	за малюнками <i>пояснює</i> - в чому полягають народні ремесла та художні промисли; за допомогою вчителя <i>наводить приклади</i> - виробів народних ремесел, та художніх промислів; <i>за запитаннями вчителя та за побудованим планом розповідає історію виникнення будь-якого з ремесел, що вивчалися;</i> *ознайомлений з народними ремеслами; *за допомогою малюнків та запитань вчителя (виділяє, наводить приклади, показує на малюнку) народні ремесла.	розширення уявлень через осмислення й оцінку змісту народних ремесел та художніх промислів. Розвиток зв'язного усного мовлення на основі розширення словникового запасу, удосконалення умінь аналізувати ремісницькі та художні вироби, описувати засоби, висловлювати найпростіші естетичні судження. Виховання поваги до праці народних майстрів і розуміння краси декоративно-прикладного мистецтва.
9	1	Людина як особистість Людські чесноти: старанність, працелюбність, ввічливість. Добре і погане у поведінці. Правила життя людини у суспільстві.	Учень/учениця <i>за малюнками наводить приклади та дає оцінку</i> - добрим та поганим вчинкам людей; <i>знає</i> правила поведінки; * має уявлення про людські чесноти; * <i>під керівництвом вчителя</i> виявляє моральні якості та позитивні риси характеру у поведінці.	Розширення та уточнення уявлень про людські чесноти. Формування моральних якостей та позитивних рис характеру у поведінці.
3 години резерв				
Орієнтовні досягнення учнів на кінець навчального року:				

- називає членів родини;
- називає приміщення, які є у будинку, меблі;
- називає професії батьків, місце їх роботи;
- називає свою країну, її столицю, називає рідне місто/село, головну вулицю;
- називає предмети українського національного одягу та виділяє його серед іншого;
- називає народні ремесла та художні промисли, які вивчалися;
- пояснює за малюнками хороші та погані вчинки;
- пояснює правила поведінки у школі; за столом; громадських місцях; у транспорті;
- пояснює правила поведінки з технікою;
- пояснює дорожні знаки, сигнали світлофора;
- розподіляє транспорт на наземний, повітряний, водний;
- описує державну символіку: герб, прапор;
- має уявлення про національні традиції та звичаї (свята, звичаї тощо);

***Орієнтовані показники сформованості життєвої компетентності учнів на кінець року:**

- має уявлення про елементарні правила ввічливої поведінки (ввічливі слова).
- має уявлення про обов'язки дітей та дорослих в сім'ї;
- має уявлення про правила поведінки учня в школі, за столом, в громадських місцях, транспорті;
- має уявлення про призначення шкільних приміщень;
- розрізняє з допомогою вчителя працівників школи різних професій;
- розпізнає з допомогою вчителя зображені на малюнку місця (місто, село, міський будинок і сільська хата);
- має уявлення про національні традиції та звичаї (свята, звичаї тощо);
- ознайомлений з народними ремеслами;
- за допомогою малюнків та запитань вчителя показує вироби народних ремесел;
- має уявлення про людські чесноти.

Освітня галузь «Здоров'я і фізична культура»

«Основи здоров'я»

Основна мета полягає у вихованні в здобувачів освіти свідомого ставлення до власного здоров'я як найвищої соціальної цінності, розвиток ортобіотичних практик: формування основ здорового способу життя, збереження та зміцнення здоров'я, опанування навичками здоров'язбережувальної, безпечної для особистого здоров'я та здоров'я оточуючих поведінки.

Завданнями курсу «Основи здоров'я» є:

- формування в здобувачів освіти уявлень і понять про здоров'я людини та його ознаки, мотивації щодо дбайливого ставлення до власного здоров'я;
- забезпечення знань, умінь та навичок особистої гігієни та профілактика травматизму під час учбових занять, навчальної праці та відпочинку;
- формування основ здорового способу життя та здоров'язбережувальної компетентності ;
- навчання здобувачів освіти дотримуватися визначених програмою правил поведінки у разі захворювання;
- ознайомлення школярів з впливом режиму дня, раціонального харчування, рухової активності та загартовування організму на здоров'я людини;
- забезпечення знань, умінь, навичок безпеки життєдіяльності у школі, вдома, на вулиці та під час відпочинку;
- виховання позитивних якостей особистості (співчуття, доброзичливості, охайності, дисциплінованості, обережності, уважності, спостережливості та ін.);
- корекції порушень розумового та фізичного розвитку.

Формування навичок здорового способу життя та безпечної поведінки здійснюється в рамках курсу «Основи здоров'я» та інтегрується частково у змісті всіх предметів інваріантної та варіативної складових навчального плану.

3 клас

35 год. (1 год. на тиждень)

№ з/п	К-сть годин	Зміст навчального матеріалу	Навчальні досягнення учнів	Спрямованість корекційно-розвивальної роботи
	15 год.	Розділ І. Людина і здоров'я		
1		<p>Здоров'я та хвороби</p> <p>Хвороби від брудних рук:</p> <ul style="list-style-type: none"> - гострі шлункові інфекційні хвороби (дизентерія); - глисні хвороби (глисти). <p>Ознаки шлункових інфекцій та глисних хвороб. Запобігання шлунковим інфекціям та глисним хворобам:</p> <ul style="list-style-type: none"> - миття рук із милом перед їжею, після відвідування туалету, приходу з вулиці, контактування з тваринами; - миття овочів та фруктів перед вживанням; - користування індивідуальним посудом та столовими приборами; - вживання чистої кип'яченої води (небезпека вживання сирої води тощо.) 	<p><i>Учень/учениця:</i></p> <p><i>має початкові уявлення</i> про шлункові інфекції та глисні хвороби;</p> <p>за допомогою вчителя <i>визначає</i> їх ознаки;</p> <p><i>знає</i> та <i>дотримується</i> правил запобігання шлунковим інфекціям та глисним хворобам;</p> <p><i>розповідає</i> за запитаннями вчителя про небезпеку вживання сирої води;</p> <p><i>*ознайомлений</i> з основними ознаками інфекційних хвороб;</p> <p><i>дотримується</i> правил користування індивідуальним посудом та столовими</p>	<p>Формування уявлень про шлункові інфекції та глисні хвороби.</p> <p>Розвиток пам'яті на основі запам'ятовування правил запобігання інфекціям.</p> <p>Виховання елементів самостійності в діяльності (миття рук, овочів, фруктів, користування індивідуальним посудом та столовими приборами).</p>

			<p>приборами;</p> <p><i>уміє</i> самостійно мити овочі та фрукти;</p> <p><i>пояснює</i>, в яких випадках треба обов'язково мити руки;</p> <p>*під контролем вчителя <i>дотримується</i> основних профілактичних вимог та правил запобігання інфекціям.</p>	
2		<p>Здоров'я та харчування</p> <p>Продукти харчування, які потрібні для росту та розвитку дитячого організму (продукти харчування багаті на поживні речовини, вітаміни).</p> <p>Щоденне вживання води (під час пиття, з рідкою їжею, овочами, фруктами). Значення чистої води для здоров'я людини.</p> <p>Українська кухня. Традиційні українські страви.</p>	<p><i>Учень/учениця:</i></p> <p><i>має початкові уявлення</i> про потребу людського організму в поживних речовинах та вітамінах;</p> <p>за допомогою вчителя та наочною опорою <i>називає</i> продукти харчування багаті на поживні речовини та вітаміни;</p> <p>за запитаннями вчителя <i>пояснює</i> значення води для здоров'я людини;</p> <p>за наочною опорою <i>називає</i> традиційні</p>	<p>Збагачення, уточнення словника новими словами-назвами складових частин продуктів харчування (поживні речовини, вітаміни) та назвами традиційних українських страв.</p> <p>Розвиток мислення на основі формування вміння розпізнавати та називати традиційні страви української кухні.</p>

			<p>українські страви, <i>розпізнає</i> їх за назвами, <i>розповідає</i>, які страви вживають у родині (за запитаннями вчителя);</p> <p>*за запитаннями вчителя <i>показує</i> на дидактичному матеріалі корисні продукти харчування;</p> <p>*під контролем вчителя <i>дотримується</i> правил споживання рідкої їжі, овочів, фруктів та напоїв.</p>	
3		<p>Рух і здоров'я</p> <p>Фізичні вправи та спорт (легка атлетика, гімнастика, футбол, баскетбол, плавання, спортивні естафети тощо). Оздоровче значення занять фізичними вправами й спортом для фізичного розвитку та зростання школярів. Фізичні вправи – засоби профілактики різних захворювань (застудні захворювання, порушення опорно-рухового апарату), формування правильної постави. Правильне виконання фізичних</p>	<p><i>Учень/учениця:</i></p> <p><i>має уявлення</i> про фізичні вправи та види спорту, <i>називає</i> їх (за допомогою вчителя, <i>показує</i> на дидактичному зображенні);</p> <p><i>розуміє</i> оздоровче значення занять фізичними вправами та спортом (<i>відповідає</i> на запитання вчителя);</p> <p>*<i>ознайомлений</i> зі значенням основних фізичних</p>	<p>Збагачення початкових понять та уявлень про фізичні вправи, види спорту, профілактику захворювань та формування правильної постави.</p> <p>Розвиток зосередженості уваги впродовж виконання фізичних вправ, гри в спортивні рухливі ігри.</p> <p>Формування вміння координувати</p>

		<p>вправ – основна умова їх користі для організму.</p> <p>Вправи для збільшення росту.</p> <p>Значення свіжого повітря під час занять спортом.</p> <p>Правила поведінки у спортивному залі та на спортивному майданчику. Запобігання травматизму під час виконання фізичних вправ.</p>	<p>вправ та спорту для здоров'я людини;</p> <p>*за наочною опорою та запитаннями вчителя <i>розрізняє</i> види спортивної діяльності;</p> <p><i>має уявлення</i> про профілактику різних захворювань та формування правильної постави засобами фізичних вправ;</p> <p><i>виконує</i> фізичні вправи за наслідуванням;</p> <p>за запитаннями вчителя <i>пояснює</i> значення свіжого повітря під час спортивних занять;</p> <p>*за допомогою вчителя та за наслідуванням <i>намагається виконувати</i> доступні фізичні вправи для формування правильної постави;</p> <p><i>має уявлення</i> про загрозу одержання травм під час спортивних занять;</p> <p><i>знає</i> та за нагадуванням</p>	<p>власні дії з діями інших учасників спортивних ігор.</p> <p>Формування звички правильної постави на основі знань про правильне виконання фізичних вправ.</p> <p>Розвиток пам'яті на основі запам'ятовування та відтворення правил поведінки під час виконання фізичних вправ та занять спортом.</p> <p>Розвиток концентрації уваги та швидкості реакції під час спортивної гри.</p>
--	--	--	--	---

			<p>учителя <i>дотримується</i> правил запобігання травматизму під час спортивних занять;</p> <p>*за вказівкою вчителя <i>намагається</i> <i>дотримуватися</i> основних правил профілактики травматизму під час виконання фізичних вправ.</p>	
4		<p>Здоров'я у сім'ї</p> <p>Піклування про збереження та зміцнення здоров'я в родині. Обов'язки членів родини. Сімейні традиції щодо забезпечення здорового способу життя (спільне виконання домашніх справ, дотримання розпорядку дня та правил особистої гігієни, спільний відпочинок та заняття фізкультурою тощо).</p> <p>Піклування про найменших та найстарших членів родини.</p>	<p><i>Учень/учениця:</i> <i>знає</i> та <i>за</i> запитаннями вчителя <i>називає</i> обов'язки членів родини;</p> <p>за наочною опорою <i>наводить приклади</i> сімейних традицій щодо забезпечення здорового способу життя;</p> <p>доступними комунікативними засобами <i>розповідає</i> про те, як у родині піклуються про найменших та найстарших членів сім'ї (за наочною опорою);</p> <p>*за запитаннями вчителя <i>відбирає</i></p>	<p>Розширення уявлення про сімейні традиції щодо забезпечення здорового способу життя.</p> <p>Розвиток мислення та мовлення на основі формування вмінь визначати обов'язки членів родини.</p> <p>Виховання позитивного ставлення до членів сім'ї.</p> <p>Виховання позитивних якостей особистості (охайності, самостійності, співчуття,</p>

			<p>дидактичний матеріал (сюжетні картинки), де зображені сімейні традиції та дозвілля членів родини;</p> <p><i>*намагається</i> доступними комунікативними засобами <i>розповідати</i> про виконання обов'язків у родині.</p>	<p>доброти, взаємодопомоги).</p>
5	<p>Здоров'язбережувальна поведінка</p> <p>Значення настрою для здоров'я людини, позитивні та негативні почуття (радість, сум, незадоволення, страх, щастя, задоволення, гнів, заздрість, сором, образа тощо). Уміння контролювати свої почуття, створювати гарний настрій.</p> <p>Правила спілкування з дорослими. Взаємовідносини з друзями. Правила товаришування, вибір друзів.</p> <p>Шкідливі звички – тютюнопаління, токсикоманія.</p> <p>Шкідливий вплив нікотину та токсичних речовин на здоров'я людини.</p>	<p><i>Учень/учениця:</i></p> <p><i>пояснює</i> значення настрою для здоров'я людини (за допомогою вчителя);</p> <p><i>розпізнає</i> позитивні та негативні почуття (за запитаннями вчителя);</p> <p><i>має</i> уявлення про необхідність вміння контролювати свої почуття;</p> <p><i>знає</i> та <i>дотримується</i> правил спілкування з дорослими та товаришами;</p> <p><i>*за</i> наочною опорою (малюнки, піктограми) та допомогою вчителя</p>	<p>Збагачення уявлення про настрій та його вплив на здоров'я людини.</p> <p>Розвиток емоційної сфери на основі формування вмінь розпізнавати і визначати позитивні та негативні почуття (радість, сум, незадоволення, страх, щастя, задоволення, гнів, заздрість, сором, образа тощо).</p> <p>Розвиток уміння контролювати свої почуття.</p> <p>Формування навичок культури</p>	

			<p><i>розрізняє</i> різні стани почуття (радість - сум, задоволення - незадоволення тощо);</p> <p><i>*за</i> вказівкою вчителя <i>намагається</i> контролювати власні почуття під час взаємодії з оточуючими;</p> <p><i>має початкові знання</i> про шкідливий вплив тютюнопаління та токсикоманії, неприпустимість вживання нікотину та токсичних речовин;</p> <p><i>*ознайомлений</i> про негативні наслідки тютюнопаління та токсикоманії.</p>	спілкування з дорослими та товаришами.
	16 год.	Розділ II. Основи безпеки життєдіяльності		
6		<p>Безпечна поведінка у школі</p> <p>Причини травматизму у школі (порушення правил поведінки у школі, бійки, небезпечні предмети, принесені з дому (гострі, ріжучі, колючі предмети, ліки, побутова хімія тощо)).</p> <p>Правила попередження</p>	<p><i>Учень/учениця:</i></p> <p><i>знає,</i> за запитаннями вчителя доступними способами спілкування <i>розповідає</i> про причини та правила попередження травматизму у школі;</p>	<p>Розвиток мислення на основі формування вмінь визначати причини та шляхи попередження травматизму у школі;</p> <p>Формування початкового уявлення про</p>

		<p>травматизму у школі. Звернення по допомогу при травмах.</p> <p>Надзвичайна ситуація у школі (пожежа, аварійна ситуація, наслідки стихійного лиха). Екстрена евакуація зі школи. Правила поведінки під час евакуації. Знайомство з поняттям «паніка». Дії під час паніки.</p>	<p><i>знає (називає та показує)</i> до кого звернутися по медичну допомогу при травмах;</p> <p><i>*ознайомлений</i> з правилами попередження травматизму у школі;</p> <p><i>*за допомогою вчителя та наочною опорою намагається пояснювати</i> причини травматизму у школі;</p> <p><i>має загальні уявлення</i> про можливі надзвичайні ситуації у школі, правила поведінки у разі їх виникнення та час евакуації зі школи; має початкові уявлення про поняття «паніка»;</p> <p><i>*ознайомлений</i> з визначеннями: «надзвичайна ситуація», «евакуація» та «паніка»;</p> <p><i>*за вказівкою вчителя намагається</i></p>	<p>можливі надзвичайні ситуації у школі, правила поведінки у разі їх виникнення, евакуацію, поняття «паніка».</p> <p>Збагачення словникового запасу новими словами та виразами (евакуація, паніка, надзвичайна та аварійна ситуації, стихійні лиха).</p>
--	--	---	---	--

			поводити себе відповідно ситуації.	
7		<p>Безпека пішоходів</p> <p>Дорога з обмеженою оглядовістю (крутий поворот дороги; перешкоди, що заважають оглядовості дороги; активний автомобільний рух). Правила переходу дороги з обмеженою оглядовістю.</p> <p>Місця виїзду автомобілів із дворів, автостоянок (небезпека для пішоходів).</p> <p>Дорога за несприятливих умов. Недостатня видимість на дорозі (опаді, туман, сутінки, темна пора доби тощо). Дорога зі слизькою поверхнею (дощ, сніг, ожеледиця). Правила переходу вулиці за несприятливих умов.</p> <p>Маршрут до школи. Небезпечні місця по дорозі до школи (будівельні майданчики, траншеї, канави, ями, каналізаційні люки, ремонт дороги).</p>	<p><i>Учень/учениця:</i></p> <p><i>має загальне уявлення про дорогу з обмеженою оглядовістю, за несприятливих умов;</i></p> <p><i>за наочною опорою визначає правила переходу дороги з обмеженою оглядовістю, за несприятливих умов (за запитаннями вчителя);</i></p> <p><i>розповідає про свій маршрут до школи;</i></p> <p><i>наводить приклади небезпечних місць по дорозі до школи, пояснює безпеку цих місць (за допомогою вчителя);</i></p> <p><i>*ознайомлений з правилами пішоходів на дорозі з обмеженою оглядовістю;</i></p> <p><i>*за підказкою вчителя та наочною опорою розповідає (показує) про</i></p>	<p>Формування загального уявлення про дорогу з обмеженою оглядовістю, за несприятливих умов.</p> <p>Розвиток мислення та зв'язного мовлення шляхом навчання давати відповіді на запитання при визначенні правил переходу доріг з обмеженою оглядовістю та за несприятливих умов.</p> <p>Розвиток сприймання, концентрації уваги та формування навичок визначення послідовності дій під час переходу доріг з обмеженою оглядовістю та за несприятливих умов.</p> <p>Конкретизація уявлень про небезпечні місця</p>

			власний маршрут до школи.	на маршруті до школи.
8		<p>Безпека у населеному пункті</p> <p>Пожежонебезпечні предмети та речовини. Неприпустимість розваг з сірниками, горючими та легкозаймистими предметами або речовинами.</p> <p>Небезпечні знахідки. Дотримання правил поведінки у разі знахідки незнайомого (небезпечного) предмета.</p>	<p><i>Учень/учениця:</i></p> <p>за допомогою вчителя та наочною опорою <i>називає</i> та <i>показує</i> пожежонебезпечні предмети та речовини;</p> <p><i>розповідає</i> за запитаннями вчителя:</p> <ul style="list-style-type: none"> - про безпеку ігор з сірниками, горючими та легкозаймистими предметами або речовинами; - про правила поведінки у разі знахідки незнайомого предмета; <p><i>*ознайомлений</i> з основними правилами безпечної поведінки у населеному пункті; під контролем вчителя/дорослого <i>намагається</i> поводити себе відповідно ситуації.</p>	<p>Розширення понять про безпеку ігор з пожежонебезпечними предметами та речовинами.</p> <p>Розвиток мислення та зв'язного мовлення шляхом навчання давати відповіді на запитання при визначенні правил поведінки з незнайомими (небезпечними) предметами.</p>
9		Безпека пасажирів	<i>Учень/учениця:</i>	Формування понять про

	<p>Пасажири. Види громадського транспорту:</p> <ul style="list-style-type: none"> - наземний транспорт (автобус, тролейбус, трамвай, маршрутне таксі); - підземний транспорт (метро). <p>Призначені місця зупинок наземного громадського транспорту (облаштування та позначення зупинок, правила очікування транспорту, посадки та висадки пасажирів на зупинці).</p> <p>Правила поведінки пасажирів у салоні громадського транспорту:</p> <ul style="list-style-type: none"> - триматися за поручень; - не штовхатися, не пустувати, не розмовляти голосно в салоні; - не заважати водію; - поступатися місцем інвалідам, пасажирам з дітьми, вагітним жінкам, людям похилого віку; - готуватися до виходу заздалегідь; - не перешкоджати зачиненню дверей, не спиратися на них; 	<p><i>пояснює</i>, хто такі пасажири;</p> <p><i>знає</i> види громадського транспорту, <i>наводить приклади</i> (показує на наочному матеріалі);</p> <p>за запитаннями вчителя <i>розповідає</i> про види транспорту, якими користується, щоб дістатися до школи;</p> <p>за наочною опорою <i>пояснює</i> призначення та облаштування місць зупинок наземного транспорту;</p> <p>*за запитаннями вчителя та наочною опорою <i>називає</i> та <i>показує</i> різні види транспорту;</p> <p>за допомогою вчителя та наочною опорою <i>називає</i> правила посадки та висадки пасажирів на зупинці;</p> <p>під контролем вчителя/дорослого <i>дотримується</i> правил поведінки у салоні громадського</p>	<p>пасажирів, види громадського транспорту, призначені місця зупинок.</p> <p>Розвиток зв'язного мовлення на основі навчання давати відповіді на запитання про види транспорту, якими користується та правила посадки та висадки пасажирів.</p> <p>Розвиток образної пам'яті на основі вивчення облаштування зупинок наземного транспорту.</p> <p>Виховання організованості та дисциплінованості</p>
--	---	--	---

		<p>- не висовуватися з вікон;</p> <p>- не вистрибувати з транспорту, що рухається.</p>	<p>транспорту;</p> <p><i>*ознайомлений з</i> правилами поведінки пасажирів у салоні громадського транспорту;</p> <p><i>*під керівництвом вчителя/дорослого намагається</i> дотримуватися відповідної поведінки.</p>	
10	<p>Безпека вдома</p> <p>Правила користування водопровідною мережею. Пошкодження водомережі. Небезпека від води. Правила поведінки при пошкодженні водомережі (перекрити кран, повідомити дорослих).</p> <p>Небезпека від газу. Заборона щодо самостійного користування газом. Правила користування газовою плитою (не залишати ввімкнену плиту без нагляду, перевіряти чи закриті крани, регулярно провітрювати кухню). Правила поведінки, коли відчувається запах газу у приміщенні:</p> <p>- не вмикати світло та електроприлади;</p>	<p><i>Учень/учениця:</i></p> <p><i>має уявлення</i> про небезпеку від води, газу;</p> <p><i>називає</i> правила безпечного користування водою та газом;</p> <p>на основі наочності та з допомогою вчителя <i>розповідає:</i></p> <p>- правила поведінки при пошкодженні водомережі та у випадку, коли відчувається запах газу;</p> <p>- правила користування газовою плитою;</p> <p><i>*ознайомлений з</i> основними правилами</p>	<p>Формування початкового уявлення про користування водопровідною мережею та газом.</p> <p>Розвиток сприймання та мислення на основі формування вміння визначати небезпеку при пошкодженні водомережі та коли відчувається запах газу.</p> <p>Виховання особистісних якостей (уважності, обережності, спостережливості)</p>	

		<ul style="list-style-type: none"> - не запалювати сірники; - повідомити дорослих; - негайно відкрити вікно. 	<p>поведінки на кухні, користування водою та газом;</p> <p><i>*під керівництвом вчителя/дорослого намагається дотримуватися відповідної поведінки.</i></p>	
11		<p>Особиста безпека</p> <p>Правила поведінки при зустрічі з незнайомими людьми на вулиці. Небезпечні знайомства. Відмова від пропозицій незнайомців погуляти, покататися в машині. Небезпека запрошення додому незнайомих або малознайомих людей за відсутності батьків.</p> <p>Небезпечні зустрічі з незнайомцями у під'їзді.</p> <p>Ліфт. Правила безпечного користування ліфтом:</p> <ul style="list-style-type: none"> - не заходити у ліфт із незнайомцями; - перевірити наявність кабіни ліфта; - не перевантажувати ліфт; - не намагатися вийти з кабіни, якщо ліфт застряг. 	<p><i>Учень/учениця:</i></p> <p><i>має уявлення про наслідки небезпечних знайомств та зустрічей з незнайомцями на вулиці, у під'їзді, у ліфті;</i></p> <p><i>за запитаннями вчителя називає правила поведінки при зустрічі з незнайомими людьми на вулиці, у під'їзді;</i></p> <p><i>за наочною опорою пояснює безпеку пропозицій незнайомців, запрошення додому незнайомих людей;</i></p> <p><i>*ознайомлений з основними правилами безпечної поведінки з незнайомими людьми;</i></p>	<p>Формування елементів самостійності в діяльності на основі визначення правил поведінки при зустрічі з незнайомими людьми (на вулиці, у під'їзді, у ліфті).</p> <p>Розвиток мислення на основі формування вмінь аналізувати та визначати небезпеку пропозицій незнайомців.</p> <p>Розвиток пам'яті та мовлення на основі засвоєння правил користування ліфтом.</p>

			<p>*за запитаннями вчителя та наочною опорою <i>розповідає</i> доступними засобами спілкування про безпеку та можливі наслідки взаємодії з незнайомцями;</p> <p>за наочною опорою <i>розповідає</i> про правила безпечного користування ліфтом;</p> <p><i>дотримується</i> правильної поведінки у ліфті;</p> <p>*під контролем дорослого <i>користується</i> ліфтом.</p>	
	4 год.	Розділ III. Довкілля		
12		<p>Природні стихійні лиха</p> <p>Поняття про стихійні природні лиха. Гроза, снігопад, ожеледиця, повінь.</p> <p>Гроза (грим, блискавка, вітер, дощ). Небезпечність грози для людини. Правила безпечної поведінки під час грози вдома, на вулиці, у лісі, у полі, у воді.</p> <p>Снігопад, ожеледиця. Правила безпечної</p>	<p><i>Учень/учениця: володіє початковими уявленнями про природні стихійні лиха;</i></p> <p>за запитаннями вчителя та наочною опорою <i>називає</i> ознаки грози, снігопаду, ожеледиці, повені;</p> <p><i>визначає</i> місця, де найчастіше буває повінь, та</p>	<p>Формування початкових уявлень про природні стихійні лиха.</p> <p>Розвиток сприймання на основі вивчення ознак грози, снігопаду, ожеледиці, повені.</p> <p>Розвиток мислення на основі виявлення причинно-</p>

	<p>поведінки під час снігопаду на вулиці. Правила безпечного пересування вулицею та переходу дороги під час ожеледиці.</p> <p>Повінь. Місця, де найчастіше буває повінь (населені пункти, розташовані біля річок). Наслідки повені.</p> <p>Евакуація людей під час повені. Попередження про початок евакуації. Допомога рятувальних служб.</p>	<p><i>розповідає</i> про її наслідки;</p> <p><i>*ознайомлений</i> із різновидами природних стихійних небезпек;</p> <p><i>*показує</i> відповідні сюжетні зображення;</p> <p>за допомогою вчителя <i>називає</i> правила безпечної поведінки під час грози, снігопаду, ожеледиці, повені;</p> <p><i>*ознайомлений</i> з основними правилами безпеки під час стихійного лиха;</p> <p><i>має</i> уявлення про евакуацію людей під час стихійної небезпеки;</p> <p><i>знає</i> про існування рятувальних служб;</p> <p><i>називає</i> їх та <i>показує</i> за наочною опорою;</p> <p><i>*має</i> уявлення про наслідки стихійних небезпек та допомогу рятувальних служб.</p>	<p>наслідкових зв'язків між природними стихійними лихами та їх наслідками.</p> <p>Збагачення словникового запасу назвами погодних явищ (гроза, грім, блискавка, снігопад, ожеледиця, повінь тощо).</p> <p>Розширення уявлення про евакуацію людей та роботу рятувальних служб.</p>
13	<p>Аварійні ситуації</p> <p>Поняття аварії</p>	<p><i>Учень/учениця:</i></p> <p><i>має</i> <i>початкове</i></p>	<p>Формування початкових понять</p>

	<p>(надзвичайні ситуації, що спричинені діяльністю людини).</p> <p>Види аварійних ситуацій (транспортні аварії, аварії на підприємствах).</p> <p>Автомобільні аварії – загроза для життя та здоров'я людини. Причини автомобільних аварій (грубі порушення правил дорожнього руху водіями та пішоходами).</p> <p>Виконання правил дорожнього руху – запобігання автомобільним аваріям.</p> <p>Допомога рятувальних служб (міліція (поліція), швидка медична допомога, пожежна охорона).</p> <p>Правила поведінки під час аварійної ситуації, виконання рекомендацій рятувальників.</p>	<p>уявлення про аварійні ситуації;</p> <p>за запитаннями вчителя та наочною опорою <i>називає</i> та <i>показує</i> види аварійних ситуацій;</p> <p>за допомогою вчителя <i>визначає</i> причини та правила запобігання автомобільним аваріям;</p> <p><i>співвідносить</i> та <i>розповідає</i> про допомогу рятувальних служб відповідно до аварійної ситуації;</p> <p><i>*ознайомлений</i> з поняттям «аварія»;</p> <p><i>*визначає (показує)</i> за наочною опорою та допомогою вчителя різні види аварійних ситуацій та відповідні рятувальні служби.</p>	<p>про аварійні ситуації.</p> <p>Розвиток мислення на основі формування вмінь аналізувати та визначати причини аварій.</p> <p>Розвиток пам'яті на основі запам'ятовування видів аварійних ситуацій, правил поведінки під час аварії.</p>
--	--	---	--

Орієнтовні навчальні досягнення учнів на кінець року:

- має уявлення про будову тіла людини та фактори, що забезпечують здоров'я;
- має уявлення про безпечну та небезпечну поведінку у побуті, на вулиці (дорожні правила), на природі, у суспільних місцях, під час взаємодії з членами родини та незнайомцями;
- дотримується основних правил здорового способу життя з використанням основних культурно-гігієнічних навичок та вмінь;

- проявляє самостійність у вирішенні завдань здорового способу життя та безпечної поведінки;
- проявляє спрямовану на формування ЗСЖ (здорового способу життя) сутність певних видів діяльності (рухова активність, харчування, відпочинок, вчинки, особиста безпека, безпечна поведінка у школі під час проведення масових заходів, у населеному пункті, вдома) та предметів довкілля (предмети побуту, електроприладдя, засоби гігієни, медикаменти, нікотин, алкоголь, наркотики тощо).

***Орієнтовні показники стану сформованості життєвої компетентності учнів на кінець року:**

- здатен частково самостійно себе обслуговувати під час основних режимних моментів (умивання, чищення зубів, туалет, харчування, навчання у школі);
- здатен спілкуватися з однолітками; використовувати комунікацію як засіб досягнення власної мети;
- здатен виконувати інструкції дорослого у випадках та ситуаціях, що загрожують здоров'ю;
- здатен надавати посильну допомогу та виконувати елементарні обов'язки в родині.

Освітня галузь «Здоров'я і фізична культура»

«Фізична культура»

Основною метою навчального курсу «Фізична культура» є: формування умінь і навичок здорового способу життя, гармонізація психофізичного розвитку та корекція його порушень, всебічний розвиток особистості, забезпечення оптимальної адаптації здобувачів освіти до фізичних і соціальних умов довкілля.

Мета реалізується вирішенням наступних взаємопов'язаних **завдань**:

- зміцнення здоров'я, сприяння гармонійному психофізичному розвитку здобувачів освіти;
- розвиток функціональності та компенсаторних можливостей збережених аналізаторів;
- попередження та корекція вад психофізичного розвитку, вторинних порушень;
- формування достатнього рівня практичних умінь і навичок;

- розвиток рухових якостей (витривалості, гнучкості, спритності, сили, швидкості); розвиток відчуття темпу та ритму;
- мовленнєвий розвиток; збагачення та конкретизація активного та пасивного словника;
- формування основ знань про особисту гігієну, здоровий спосіб життя, фізичне вдосконалення як невід'ємні складові загальної культури людини;
- формування позитивної соціальної поведінки здобувачів: виховання морально-вольових якостей, комунікативних навичок, культури спілкування; формування адекватної самооцінки тощо.

3 клас

(70 год.; 2 год. на тиждень)

№ п/п	К-сть год.	Зміст навчального матеріалу	Вимоги до знань і умінь учнів	Спрямованість корекційно-розвивальної роботи та очікувані результати
1	2	3	4	5
1	16	<p><u>Гімнастика</u></p> <p><i>Теоретичні відомості.</i> Застосування засобів фізичного виховання (фізичних вправ, гігієнічних та природних чинників) з метою</p>	<p><i>Учень:</i></p> <p><i>дотримується</i> правил підготовки до занять, правил поведінки та гігієни на уроках фізичного виховання (при підказці вчителя); <i>здійснює</i> підготовку</p>	<p>Розвиток позитивної мотивації та звички до занять фізичною культурою.</p>

		<p>зміцнення здоров'я учнів, підвищення їх працездатності, формування правильної постави.</p> <p><i>Дихальні вправи</i></p> <p>Ха-дихання стоячи.</p> <p>Динамічні дихальні вправи.</p>	<p>до уроку фізичного виховання (при підказці чи під контролем учителя);</p> <p><i>має</i> елементарне уявлення про застосування засобів фізичного виховання з метою зміцнення здоров'я учнів, підвищення їх працездатності (за допомогою чи при підказці вчителя);</p> <p><i>має</i> уявлення про правильну поставу та її значення для здоров'я людини (за допомогою чи при підказці вчителя);</p> <p><i>сприймає</i> звернене мовлення вчителя (при підказці вчителя);</p> <p><i>*сприймає</i> звернене мовлення вчителя (за допомогою вчителя);</p> <p><i>*здійснює</i> підготовку до уроку фізичного виховання (за допомогою чи при підказці вчителя);</p> <p><i>розрізняє</i> основні часові та просторові характеристики рухових дій (при підказці вчителя);</p> <p><i>*розрізняє</i> основні часові та просторові</p>	<p>Розвиток слухо-зоро-вібраційного сприймання.</p> <p>Розвиток організаційного компоненту мислення (усвідомлення завдання, організація виконання завдання тощо).</p> <p>Корекція психоемоційної напруги.</p> <p>Закріплення навички правильного дихання.</p> <p>Розвиток цілеспрямованої уваги.</p> <p>Розвиток просторово-часових уявлень.</p> <p>Профілактика порушень та корекція функцій опорно-рухового апарату.</p> <p>Розвиток рухових якостей (гнучкості).</p> <p>Розвиток координації рухів.</p> <p>Формування та</p>
--	--	---	--	---

		<p><i>Вправи на розтягування</i></p> <p>Рухи руками за великою амплітудою з предметами (гімнастичними булавами, прапорцями тощо).</p> <p>Максимальні нахили тулуба до правої та лівої стопи (з рухами рук у тому ж напрямку).</p>	<p>характеристики рухових дій (за допомогою вчителя);</p> <p><i>здійснює</i> ха-дихання стоячи (за допомогою чи наслідуючи вчителя);</p> <p><i>виконує</i> динамічні дихальні вправи (наслідуючи вчителя).</p> <p><i>Називає</i> (усно, жестово) основні частини тіла, задіяні при виконанні вправи (за допомогою чи при підказці вчителя);</p> <p><i>називає</i> (усно, жестово) основні просторові характеристики рухових дій (за допомогою чи за підказкою вчителя);</p> <p><i>виконує</i> максимальні нахили тулуба до правої та лівої стопи (з рухами рук у тому ж напрямку) (за допомогою чи за показом учителя);</p> <p><i>виконує</i> рухи руками за великою амплітудою з предметами (за показом чи наслідуючи вчителя);</p> <p><i>вміє</i> узгоджувати</p>	<p>розвиток формул рухів.</p> <p>Закріплення навички узгодження фаз дихання з руховими актами.</p> <p>Збагачення та конкретизація словникового запасу.</p> <p>Виховання навичок адекватної поведінки, дисциплінованості.</p> <p>Розвиток довготривалої пам'яті.</p> <p>Розвиток аналітико-синтетичного типу сприймання.</p> <p>Розвиток узгодженості, чіткості виконання рухових дій.</p> <p>Розвиток координації рухів.</p> <p>Закріплення навички правильної постави.</p> <p>Розвиток рухових якостей (гнучкості, спритності, сили).</p> <p>Розвиток рухової</p>
--	--	---	---	--

		<p><i>Елементарні акробатичні вправи</i></p> <p>Вис стоячи.</p> <p>Вис стоячи позаду.</p> <p>Перекаат убік з упору присівши на колінах в групуванні та прогнувшись.</p> <p>Перекаат уперед з упору присівши.</p> <p>Напівшпагат з різними положеннями рук.</p> <p>Шпагат правою та лівою ногою.</p>	<p>дихання з виконанням вправ (наслідуючи чи за показом учителя).</p> <p><i>*виконує</i> нахили тулуба (праворуч, ліворуч, вперед, назад) (за допомогою вчителя).</p> <p><i>Відповідає</i> (усно, жестово) на запитання за темою уроку (за допомогою чи при підказці вчителя);</p> <p><i>виконує</i> перекаат убік з упору присівши на колінах в групуванні та прогнувшись, перекаат уперед з упору присівши (за допомогою чи за показом вчителя);</p> <p><i>виконує</i> вис стоячи та стоячи позаду, напівшпагат (за допомогою чи наслідуючи вчителя);</p> <p><i>виконує</i> напівшпагат з різними положеннями рук, шпагат правою та лівою ногою (за допомогою вчителя);</p> <p><i>дотримується</i> послідовності виконання вправ (за допомогою чи за показом учителя).</p>	<p>пам'яті.</p> <p>Розвиток навичок діалогічного мовлення.</p> <p>Виховання наполегливості.</p> <p>Розвиток цілеспрямованої уваги.</p> <p>Розвиток точності та збільшення обсягу кінетичної та кінестетичної пам'яті.</p> <p>Розвиток просторової уяви.</p> <p>Корекція фізичного та психоемоційного стану.</p> <p>Розвиток координації рухів.</p> <p>Розвиток узгодженості, чіткості виконання рухових дій.</p> <p>Розвиток рухових якостей (гнучкості).</p> <p>Виховання</p>
--	--	---	--	--

		<p><i>Вправи на розслаблення</i></p> <p>Вібрації та струси руками, ногами у в.п. стоячи, сидячи та лежачи.</p> <p>Посилене стискання пальців рук (і ніг) з наступним їх розслабленням і струсами.</p>	<p><i>Має</i> уявлення про окремі гімнастичні вправи;</p> <p><i>виконує</i> вібрації та струси руками, ногами у в.п. стоячи, сидячи та лежачи (за допомогою чи за показом вчителя);</p> <p><i>виконує</i> посилене стискання пальців рук (і ніг) з наступним їх розслабленням і струсами (за допомогою чи наслідуючи вчителя);</p> <p><i>спілкується</i> (питає, відповідає тощо) та співпрацює (показує, підтримує тощо) в парі з іншим учнем (за допомогою чи при підказці вчителя);</p> <p><i>*виконує</i> посилене стискання пальців рук з наступним їх розслабленням і струсами (за допомогою вчителя).</p> <p><i>Використовує</i> фіксує мовлення (за допомогою чи за зразком учителя);</p> <p><i>виконує</i> стійку на правій (лівій) з відведенням зігнутого стегна</p>	<p>комунікаційних навичок, вміння співпрацювати в парі.</p> <p>Розвиток слухозоро-вібраційного сприймання.</p> <p>Розвиток короткочасної та довготривалої пам'яті; збільшення обсягу оперативної пам'яті.</p> <p>Корекція адекватності емоційних реакцій.</p> <p>Розвиток координації рухів.</p> <p>Розвиток узгодженості рухових дій.</p> <p>Розвиток зорового, кінестетичного та вібраційно-тактильного контролю виконання рухової дії.</p> <p>Закріплення навички правильної постави.</p> <p>Профілактика та корекція плоскостопості.</p> <p>Розвиток рухових</p>
--	--	---	---	--

		<p><i>здібностей</i></p> <p>Стійка на правій (лівій) з відведенням зігнутого стегна другої ноги вперед (вбік).</p> <p>Симетричні та асиметричні рухи руками та ногами (у в.п. сидячи, стоячи, лежачи).</p> <p>Переكات убік з упору присівши на колінах в групуванні та прогнувшись.</p> <p>Переكات уперед з упору присівши.</p> <p>Напівшпагат з різними положеннями рук.</p> <p>Шпагат правою та лівою ногою.</p> <p>Різні стійки з одночасними рухами руками.</p> <p>Присідання та вставання з мішечком з піском (300 г) чи з іншим предметом на голові.</p>	<p>другої ноги вперед (вбік) (за допомогою чи наслідуючи учителя);</p> <p><i>здійснює</i> симетричні та асиметричні рухи руками та ногами (у в.п. сидячи, стоячи, лежачи) (за показом учителя);</p> <p><i>виконує</i> переكات убік і вперед (за допомогою чи за показом учителя);</p> <p><i>виконує</i> напівшпагат з різними положеннями рук, шпагат правою та лівою ногою (за допомогою вчителя);</p> <p><i>виконує</i> різні стійки з одночасними рухами руками (наслідуючи чи за показом учителя);</p> <p><i>виконує</i> присідання та вставання з мішечком з піском (300 г) чи з іншим предметом на голові (наслідуючи чи за показом учителя);</p> <p><i>вміє</i> узгоджувати дихання з виконанням вправ (наслідуючи чи за показом учителя);</p> <p><i>*виконує</i> симетричні та асиметричні рухи</p>	<p>якостей (спритності).</p> <p>Закріплення навички узгодження фаз дихання з руховими актами.</p> <p>Розвиток фіксуєчого мовлення.</p> <p>Виховання організованості.</p> <p>Розвиток аналітико-синтетичного типу сприймання.</p> <p>Розвиток здатності до цілеспрямованої діяльності.</p> <p>Розвиток волі.</p> <p>Розвиток практично-дієвого мислення.</p> <p>Розвиток кінетичних та кінестетичних відчуттів різної модальності та вміння їх диференціювати.</p> <p>Розвиток уяви.</p> <p>Корекція зовнішнього прояву емоцій.</p> <p>Розвиток</p>
--	--	--	---	--

		<p><i>Стройові вправи</i></p> <p>Ходьба за орієнтирами, «змійкою», протиходом. Розмикання та змикання приставним кроком.</p> <p>Повороти на місці праворуч, ліворуч (стрибком та переходом).</p> <p>Повороти на місці кругом (переходом). Виконання команд: «Праворуч!», «Ліворуч!», «Кругом!»</p>	<p>руками та ногами (за допомогою чи наслідуючи вчителя);</p> <p><i>*виконує</i> стійку ноги нарізно на носках, вузьку стійку ноги нарізно на носках (за допомогою чи наслідуючи вчителя).</p> <p><i>Виконує</i> команди вчителя «Праворуч!», «Ліворуч!», «Кругом!» (за допомогою чи при підказці вчителя);</p> <p><i>використовує</i> спортивну термінологію (за допомогою вчителя);</p> <p><i>знає</i> своє місце в строю (при підказці вчителя);</p> <p><i>виконує</i> ходьбу за орієнтирами, «змійкою», протиходом, розмикання та змикання приставним кроком (за допомогою чи наслідуючи вчителя);</p> <p><i>виконує</i> повороти на місці праворуч, ліворуч (стрибком та переходом), повороти на місці кругом (переходом) (за допомогою чи</p>	<p>координації рухів.</p> <p>Розвиток узгодженості, чіткості виконання рухових дій.</p> <p>Розвиток зорового, кінестетичного та вібраційно-тактильного контролю виконання рухової дії.</p> <p>Розвиток рухових якостей (спритності).</p> <p>Розвиток дрібної моторики ніг.</p> <p>Розвиток усвідомленого розуміння змісту зверненого мовлення.</p> <p>Розвиток довільного сприймання.</p> <p>Розвиток узагальненості уявлень.</p> <p>Корекція зовнішнього прояву емоцій.</p> <p>Розвиток координації рухів.</p> <p>Розвиток рухової пам'яті.</p> <p>Розвиток</p>
--	--	--	---	--

		<p><i>Ритмопластичні вправи</i></p> <p>Рухи руками за великою амплітудою з предметами (різнокольоровими</p>	<p>наслідуючи вчителя);</p> <p><i>дотримується</i> послідовності виконання вправ (за допомогою чи за показом учителя).</p> <p><i>вміє</i> узгоджувати дихання з фазами рухових дій (наслідуючи чи за показом учителя);</p> <p><i>*знає</i> своє місце в строю (за допомогою чи при підказці вчителя);</p> <p><i>*вміє</i> узгоджувати дихання з фазами рухових дій (за допомогою вчителя);</p> <p><i>*виконує</i> ходьбу приставним кроком, ходьбу за орієнтирами (за допомогою чи наслідуючи вчителя).</p> <p><i>Сприймає</i> використане наочне приладдя (кіно-, відеозапис, світлосигналізацію, фотографії, плакати, таблички тощо) (за допомогою чи при підказці вчителя);</p> <p><i>розрізняє</i> основні динамічні та просторові ознаки</p>	<p>узгодженості та чіткості рухових дій.</p> <p>Розвиток здатності до одночасних рухів.</p> <p>Розвиток рухових якостей (витривалості, спритності, швидкості).</p> <p>Закріплення навички узгодження фаз дихання з руховими актами.</p> <p>Формування та розвиток формул рухів.</p> <p>Розвиток регулюючої функції мовлення.</p> <p>Виховання дисциплінованості, організованості, вміння співпрацювати в колективі.</p> <p>Розвиток пізнавальних інтересів.</p> <p>Розвиток уяви.</p> <p>Розвиток слухо-зоро-вібраційного</p>
--	--	---	---	---

		<p>гімнастичними стрічками, гімнастичними булавами, прапорцями, м'ячами тощо) та без них під музично-ритмічний супровід (з використанням п'єс з яскраво вираженим ритмічним малюнком і темпом).</p>	<p>рухових дій; основні якісні ознаки використаних на уроці предметів (за допомогою чи при підказці вчителя);</p> <p><i>називає</i> (усно, жестово) задіяні при виконанні вправ основні частини тіла та предмети (за допомогою чи при підказці вчителя);</p> <p><i>виконує</i> рухи руками за великою амплітудою з предметами (різнокольоровими гімнастичними стрічками, гімнастичними булавами, прапорцями, м'ячами тощо) та без них під музично-ритмічний супровід (з використанням п'єс з яскраво вираженим ритмічним малюнком і темпом) (наслідуючи чи за показом учителя);</p> <p><i>співпрацює</i> в парі, в групі (за допомогою чи при підказці вчителя);</p> <p><i>емоційно</i> реагує на виконання ритмопластичних вправ;</p>	<p>сприймання.</p> <p>Розвиток уявлень про оточуюче середовище, власне тіло.</p> <p>Розвиток репродуктивного та продуктивного мислення.</p> <p>Розвиток здатності до здійснення аналізу виконання своїх рухів і рухів інших учнів.</p> <p>Естетичний розвиток.</p> <p>Розвиток емоційної сфери.</p> <p>Корекція зовнішнього прояву емоцій.</p> <p>Розвиток відчуття темпу та ритму.</p> <p>Розвиток координації рухів.</p> <p>Розвиток узгодженості рухових дій та здатності до одночасних рухів.</p> <p>Розвиток рухових якостей (витривалості, спритності).</p> <p>Закріплення навички</p>
--	--	---	--	--

		<p><i>Вправи з використанням гімнастичних предметів і приладів</i></p>	<p><i>вміє</i> узгоджувати дихання з виконанням вправи (за допомогою чи при підказці вчителя).</p> <p><i>*сприймає</i> використане наочне приладдя (кіно-, відеозапис, світлосигналізацію, фотографії, плакати, таблички тощо) (за допомогою вчителя);</p> <p><i>*розрізняє</i> основні динамічні та просторові ознаки рухових дій; основні якісні ознаки використаних на уроці предметів (за допомогою вчителя);</p> <p><i>*виконує</i> елементи української хореографії (за допомогою чи наслідуючи вчителя).</p> <p><i>Сприймає</i> та повторює за вчителем слова-ознаки конкретного предмета чи дії (за вказівкою вчителя);</p> <p><i>має</i> уявлення про тілобудову людини (при підказці вчителя);</p> <p><i>вміє</i> проводити елементарний аналіз</p>	<p>правильної постави.</p> <p>Закріплення навички узгодження фаз дихання з руховими актами.</p> <p>Збагачення активного та пасивного словникового запасу.</p> <p>Розвиток комунікативних навичок.</p> <p>Виховання гуманності, доброчливості, поваги до інших дітей.</p> <p>Розвиток операційно-організаційного компонента мислення.</p> <p>Розвиток цілеспрямованості та підвищеної стійкості уваги.</p> <p>Підвищення фізичної та розумової працездатності.</p> <p>Розвиток обсягу та точності довільної пам'яті.</p> <p>Розвиток просторово-</p>
--	--	--	---	---

		<p>Присідання та вставання з мішечком з піском (300 г) чи з іншим предметом на голові.</p> <p>Зміна положення та виконання елементів гімнастичних та спортивно-прикладних вправ з предметами (різнокольоровими гімнастичними стрічками, іграшками, м'ячами тощо).</p> <p>Кидання вгору та ловіння малого м'яча однією рукою.</p> <p>Котіння та кидання м'яча між ногами (потягнувшись попередньо вгору). Ходьба гімнастичною лавою з предметом (предметами) в руках.</p>	<p>своїх дій та дій інших учнів (за допомогою чи при підказці вчителя);</p> <p><i>використовує</i> спортивну термінологію (за допомогою вчителя);</p> <p><i>виконує</i> присідання та вставання з мішечком з піском (300 г) чи з іншим предметом на голові (за допомогою чи наслідуючи вчителя);</p> <p><i>здійснює</i> зміну положення та виконання елементів гімнастичних та спортивно-прикладних вправ з предметами (різнокольоровими гімнастичними стрічками, іграшками, м'ячами тощо) (за допомогою чи за показом учителя);</p> <p><i>виконує</i> кидання вгору та ловіння малого м'яча однією рукою (за допомогою чи за показом вчителя);</p> <p><i>виконує</i> котіння та кидання м'яча між ногами (потягнувшись попередньо вгору) (за</p>	<p>часових уявлень.</p> <p>Розвиток здатності до одночасних рухів і до взаємодії обома руками.</p> <p>Розвиток координації рухів. Розвиток рухових якостей (гнучкості, спритності).</p> <p>Розвиток дрібної моторики рук.</p> <p>Розвиток навички узгодження фаз дихання з руховими актами.</p> <p>Корекція психоемоційного стану.</p> <p>Збагачення та конкретизація словникового запасу.</p> <p>Розвиток навичок діалогічного мовлення.</p> <p>Виховання наполегливості, старанності, дисциплінованості.</p> <p>Розвиток слухозоро-вібраційного сприймання.</p> <p>Розвиток пізнавальних інтересів.</p>
--	--	--	---	---

		<p><i>Кистьова та пальчикова гімнастика</i></p> <p>Відведення та приведення пальців на двох руках одночасно (з зоровим контролем</p>	<p>допомогою чи наслідуючи вчителя); <i>вміє</i> ходити гімнастичною лавою з (предметом) предметами в руках (за показом учителя);</p> <p><i>*вміє</i> узгоджувати свої дії з діями інших учнів (за допомогою вчителя).</p> <p><i>*виконує</i> присідання та вставання з мішечком з піском (300 г) чи з іншим предметом на голові (за допомогою вчителя);</p> <p><i>*виконує</i> котіння та кидання м'яча між ногами (за допомогою чи наслідуючи вчителя).</p> <p><i>Сприймає</i> звернене мовлення вчителя;</p> <p><i>називає</i> (усно, жестово) пальці кисті (за допомогою чи при підказці вчителя);</p> <p><i>вміє</i> узгоджувати дихання з виконанням вправи (за показом чи при підказці вчителя);</p> <p><i>виконує</i> відведення та приведення пальців на двох руках</p>	<p>Естетичний розвиток.</p> <p>Розвиток цілеспрямованої уваги.</p> <p>Розвиток елементарних уявлень про оточуюче середовище, власне тіло.</p> <p>Розвиток мисленневих операцій (аналіз, синтез, класифікація, порівняння тощо).</p> <p>Розвиток</p>
--	--	--	---	---

		<p>та без нього).</p> <p>Мудра «Зуб дракона» (див. дод. №6).</p> <p><i>Імітаційні вправи</i></p> <p>Пересування як курка (курча, півень), чапля, лис. Імітація рухів вітряка, гри на піаніно.</p>	<p>одночасно (з зоровим контролем та без нього) (за допомогою чи наслідуючи вчителя);</p> <p><i>виконує</i> мудру «Зуб дракона» (за допомогою вчителя);</p> <p><i>*виконує</i> кистьове згинання та розгинання (за допомогою чи наслідуючи учителя);</p> <p><i>*виконує</i> кругові рухи кистями (за допомогою чи наслідуючи учителя);</p> <p><i>*вміє</i> узгоджувати дихання з виконанням вправи (за допомогою вчителя).</p> <p><i>Розрізняє</i> пози тварин та зображення, продемонстровані за допомогою наочних посібників (кіно-, відеозапис, фотографії, плакати, таблички тощо) (за допомогою чи за підказкою вчителя);</p> <p><i>має</i> уявлення про позитивні та негативні емоції (при підказці вчителя);</p> <p><i>називає</i> (усно, жестово) зображення</p>	<p>адекватності зовнішнього прояву емоцій.</p> <p>Розвиток узгодженості рухових дій.</p> <p>Розвиток кінетичної та кінестетичної пам'яті.</p> <p>Розвиток рухових якостей (витривалості, гнучкості, спритності, сили).</p> <p>Закріплення навички правильної постави.</p> <p>Розвиток зорового та кінестетичного контролю власних дій.</p> <p>Розвиток вербальних і невербальних засобів спілкування.</p> <p>Виховання колективізму,</p>
--	--	---	--	--

			<p>знайомих тварин і предметів, продемонстровані за допомогою наочних посібників; основні їх якісні характеристики; просторові характеристики переміщення (за допомогою чи при підказці вчителя);</p> <p><i>використовує</i> здобуті рухові навички (ходьба, стрибки, повзання тощо) для імітації окремих тварин, предметів, особливостей діяльності людини (за допомогою чи за показом учителя);</p> <p><i>виявляє</i> адекватну емоційну реакцію при проведенні імітаційних вправ; <i>здійснює</i> імітацію рухів вітряка, гри на піаніно; пересування курки (курчати, півня), чаплі, лиса (за допомогою чи наслідуючи учителя);</p> <p><i>*сприймає</i> використане наочне приладдя (кіно-, відеозапис, світлосигналізацію, фотографії, плакати, таблички тощо) (за</p>	<p>доброзичливості.</p>
--	--	--	--	-------------------------

			<p>допомогою вчителя);</p> <p><i>*має</i> елементарне уявлення про позитивні та негативні емоції;</p> <p><i>*здійснює</i> імітацію рухів м'яча, поїзда (за допомогою учителя).</p>	
2	14	<p><u>Спортивно-прикладні</u> <u>вправи</u> <u>Легка</u> <u>атлетика</u></p> <p><i>Теоретичні відомості.</i> Значення легкоатлетичних вправ для здоров'я людини. Відновлення після виконання вправ.</p> <p><i>Ходьба:</i> по гімнастичній лаві з мішечком з піском (предметом) на голові; підлогою за мітками. Бокова ходьба підлогою по предмету. Ходьба з лівої ноги. Ходьба з зупинками за сигналом (слухозоро-вібраційним).</p> <p><i>Біг:</i> на швидкість</p>	<p><i>Учень:</i> <i>має</i> елементарне поняття про значення легкоатлетичних вправ для здоров'я людини; про відновлення після виконання вправ;</p> <p><i>дотримується</i> правил поведінки, гігієни та техніки безпеки під час занять легкою атлетикою (за допомогою чи за підказкою учителя);</p> <p><i>називає</i> (усно, жестово) основні просторові характеристики рухових дій та задіяні в них основні частини тіла (при підказці вчителя);</p> <p><i>виконує</i> різні види ходьби та бігу (наслідуючи чи за показом учителя);</p> <p><i>виконує</i> ходьбу по</p>	<p>Розвиток аналітико-синтетичного типу сприймання.</p> <p>Розвиток обсягу та точності оперативної та довготривалої пам'яті.</p> <p>Розвиток операційно-організаційного компонента мислення.</p> <p>Розвиток цілеспрямованості та підвищеної стійкості уваги.</p> <p>Розвиток просторової уяви.</p> <p>Розвиток волі.</p> <p>Розвиток здатності до оцінки та регуляції просторово-часових і динамічних рухових</p>

		<p>(10, 30 м); на місці з високим підніманням стегна; широким кроком через покладені предмети; зі зміною напрямку за командою (сигналом) вчителя.</p> <p><i>Стрибки:</i> у довжину з місця поштовхом обох ніг на дальність; багатоскоки; у висоту з прямого розбігу; у глибину з висоти 30-40 см.</p> <p><i>Метання:</i> метання м'яча (d=15-20 см) однією рукою (чергуючи руки) на дальність; метання мішечків з піском (m=200 г) правою та лівою руками в горизонтальну ціль; метання малого м'яча в стінку (на дальність відскоку).</p> <p><i>Лазіння:</i> влізання на шведську стінку і злізання з неї.</p> <p><i>Повзання:</i> гімнастичною лавою; переповзання</p>	<p>гімнастичній лаві з предметом на голові (за допомогою чи за показом учителя);</p> <p><i>здійснює</i> стрибки у висоту, глибину, довжину з місця; багатоскоки (за показом чи наслідуючи вчителя);</p> <p><i>виконує</i> метання: малого м'яча на дальність та на дальність відскоку; мішечків з піском в горизонтальну ціль (за показом чи наслідуючи вчителя);</p> <p><i>виконує</i> влізання та злізання з шведської стінки (за допомогою чи за показом учителя);</p> <p><i>вміє</i> повзати по гімнастичній лаві; переповзати через перешкоду (наслідуючи чи за показом вчителя);</p> <p><i>вміє</i> повторювати за вчителем прості поєднання фізичних вправ (за допомогою чи наслідуючи вчителя);</p> <p><i>вміє</i> узгоджувати свої дії з діями іншого учня, групи (за допомогою чи за</p>	<p>параметрів.</p> <p>Корекція психоемоційного стану.</p> <p>Розвиток рухових якостей: витривалості, спритності, сили (ходьба); витривалості, гнучкості, спритності, сили, швидкості (біг); витривалості, спритності, швидкісно-силових (стрибки); швидкісно-силових (метання); витривалості, гнучкості, спритності, сили, швидкості (лазіння та повзання).</p> <p>Розвиток узгодженості та точності рухових дій.</p> <p>Розвиток координації рухів.</p> <p>Профілактика плоскостопості.</p> <p>Формування м'язового корсету.</p> <p>Закріплення навички правильної постави в спокої та при виконанні</p>
--	--	--	--	---

		через перешкоду.	<p>підказкою вчителя);</p> <p><i>вміє</i> узгоджувати дихання з виконанням вправ (наслідуючи чи за показом учителя);</p> <p><i>*здійснює</i> багатоскоки (за допомогою чи наслідуючи вчителя);</p> <p><i>*вміє</i> узгоджувати дихання з виконанням вправ (за допомогою чи наслідуючи вчителя);</p> <p><i>*виконує</i> бокову ходьбу підлогою по предмету (за допомогою чи наслідуючи учителя);</p> <p><i>*виконує</i> ходьбу підлогою за мітками (за допомогою чи наслідуючи учителя);</p> <p><i>*виконує</i> біг зі зміною напрямку за командою (сигналом) вчителя (за допомогою вчителя);</p> <p><i>*виконує</i> метання малого м'яча в стінку (за допомогою чи наслідуючи учителя);</p> <p><i>*здійснює</i> переповзання через перешкоду (за допомогою чи</p>	<p>рухів.</p> <p>Формування та розвиток формул рухів.</p> <p>Розвиток зорового, кінестетичного та тактильно-вібраційного контролю виконання рухової дії.</p> <p>Закріплення навички узгодження фаз дихання з руховими актами.</p> <p>Розвиток навичок діалогічного мовлення.</p> <p>Виховання комунікативних навичок, культури поведінки, наполегливості.</p>
--	--	------------------	---	---

			наслідуючи вчителя).	
3	8	<p style="text-align: center;"><u>ЛИЖНА</u></p> <p style="text-align: center;"><u>ПІДГОТОВКА</u></p> <p><i>Теоретичні відомості.</i> Техніка безпеки; правила поведінки та гігієни на уроках з лижної підготовки. Узгодження вдиху та видиху з фазами рухів. Спортивний одяг, взуття та інвентар; користування ним на уроках з лижної підготовки; догляд за лижами. Техніка ступного та ковзного кроку без палиць. Значення взаємодопомоги.</p> <p>Шикування в колону по одному з лижами в руках; основна стійка лижника; повороти переступанням на місці ліворуч і праворуч навколо п'яток лиж; ступний та ковзний крок без палиць. Виконання ігрових завдань.</p>	<p><i>Учень:</i></p> <p><i>має</i> елементарне поняття про правила поведінки, безпеки та гігієни на заняттях з лижної підготовки; користування спортивним одягом, взуттям та інвентарем; узгодження вдиху та видиху з фазами рухів;</p> <p><i>має</i> уявлення про техніку ступного та ковзного кроку без палиць;</p> <p><i>вміє</i> підготуватися до уроку фізичної культури, що проводиться надворі (за допомогою чи при підказці вчителя);</p> <p><i>дотримується</i> правил безпеки, поведінки та гігієни на заняттях з лижної підготовки (за підказкою вчителя);</p> <p><i>відповідає</i> (усно, жестово) на запитання за темою уроку (при підказці вчителя);</p> <p><i>виконує</i> шикування в колону по одному з лижами в руках; основну стійку</p>	<p>Розвиток слухозоро-вібраційного сприймання.</p> <p>Розвиток наочно-дійового та наочно-образного мислення.</p> <p>Розвиток здатності до оцінки та регуляції просторово-часових і динамічних рухових параметрів.</p> <p>Естетичний розвиток.</p> <p>Формування адекватної емоційної поведінки.</p> <p>Корекція психоемоційного стану.</p> <p>Закріплення навички правильної постави.</p> <p>Розвиток навички правильного дихання під час проведення лижної підготовки.</p> <p>Розвиток рухових якостей (витривалості,</p>

		<p>лижника (за допомогою чи наслідуючи вчителя);</p> <p><i>виконує</i> повороти переступанням (за допомогою чи наслідуючи вчителя);</p> <p><i>виконує</i> ступний та ковзний крок без палиць (за допомогою чи наслідуючи вчителя);</p> <p><i>виконує</i> ігрові завдання (за допомогою чи за підказкою вчителя);</p> <p><i>емоційно</i> реагує на ігрові ситуації;</p> <p><i>вміє</i> узгоджувати свої дії з діями інших учнів, групи (за допомогою чи за підказкою вчителя);</p> <p><i>вміє</i> узгоджувати дихання з руховими актами (за показом чи за підказкою вчителя);</p> <p><i>*має</i> елементарне уявлення про правила поведінки, безпеки та гігієни на заняттях з лижної підготовки; користування спортивним одягом, взуттям та інвентарем; узгодження вдиху та видиху з фазами</p>	<p>спритності, сили, швидкості).</p> <p>Розвиток координації рухових дій.</p> <p>Розвиток здатності до одночасних рухів і узгодження рухових дій.</p> <p>Розвиток кінетичної та кінестетичної пам'яті.</p> <p>Формування формул рухів.</p> <p>Розвиток здатності до виконання вправ за інструкцією вчителя.</p> <p>Виховання наполегливості, дисциплінованості, навичок взаємодії та колективізму.</p>
--	--	--	--

			<p>рухів;</p> <p><i>*виконує</i> шикування в колону по одному з лижами в руках; основну стійку лижника (за допомогою вчителя);</p> <p><i>*виконує</i> повороти переступанням на місці ліворуч і праворуч навколо п'яток лиж (за допомогою вчителя);</p> <p><i>*виконує</i> ковзний крок з палицями (за допомогою вчителя).</p>	
4	6	<p><u>ВПРАВИ ЗА</u></p> <p><u>ВИБОРОМ</u></p> <p><u>ШКОЛИ</u></p> <p><u>Плавання</u></p> <p><i>Теоретичні відомості.</i> Загальні відомості про загартування та попередження переохолодження. Техніка плавання способом брас, пірнання.</p> <p>Ковзання на грудях і спині з роботою рук і ніг. Відкривання очей під водою, виконання вправи "Медуза".</p>	<p><i>Учень:</i></p> <p><i>має</i> елементарне поняття про загартування, попередження переохолодження; техніку плавання способом брас, пірнання;</p> <p><i>вміє</i> підготуватись до уроку фізичної культури, що проводиться в басейні (за допомогою чи при підказці вчителя);</p> <p><i>дотримується</i> правил безпеки, поведінки та гігієни при заняттях в басейні (за підказкою</p>	<p>Розвиток слухо-зоро-вібраційного сприймання.</p> <p>Розвиток наочно-дійового та наочно-образного мислення.</p> <p>Розвиток здатності до оцінки та регуляції просторово-часових і динамічних рухових параметрів.</p> <p>Естетичний розвиток.</p> <p>Формування позитивного психоемоційного</p>

		<p>Плавання способом брас (дистанція 10 м, без врахування часу).</p> <p>Ігри в воді (наприклад, ігри з м'ячем, ігри "Хто швидше?", "Квач", "Шукачі скарбів" (на глибині по пояс) тощо).</p>	<p>чи під контролем вчителя);</p> <p><i>називає</i> (усно, жестово) основні просторово-часові характеристики рухових дій та задіяні при виконанні вправ основні частини тіла, предмети (за допомогою чи за підказкою вчителя);</p> <p><i>виконує</i> вправи, що імітують рухи плавця стилем брас (за допомогою чи наслідуючи вчителя);</p> <p><i>виконує</i> ковзання на грудях і спині з роботою рук і ніг (за допомогою чи наслідуючи вчителя);</p> <p><i>дотримується</i> послідовності виконання рухових дій (за допомогою чи наслідуючи учителя).</p> <p><i>вміє</i> узгоджувати дихання з гребками (наслідуючи чи за показом учителя);</p> <p><i>вміє</i> грати в 3-4 ігри в воді (за допомогою чи з підказкою вчителя);</p> <p><i>виявляє</i> адекватну емоційну реакцію на ігрові ситуації;</p>	<p>стану; зняття психофізичного напруження.</p> <p>Корекція адекватності емоцій, розвиток їх урегульованості.</p> <p>Закріплення навички правильної постави.</p> <p>Профілактика порушень та корекція функцій опорно-рухового апарата.</p> <p>Розвиток навички правильного дихання під час плавання та виконання вправ в воді та на суші.</p> <p>Розвиток рухових якостей (витривалості, спритності, сили, гнучкості).</p> <p>Розвиток цілеспрямованості рухів рук і ніг, покращення здатності узгоджувати рухові дії.</p> <p>Розвиток координації рухових дій.</p> <p>Розвиток здатності</p>
--	--	---	---	---

			<p><i>*дотримується</i> правил безпеки, поведінки та гігієни при заняттях у басейні (за підказкою чи під контролем вчителя);</p> <p><i>*має</i> елементарне уявлення про загартування та попередження переохолодження;</p> <p><i>*вміє</i> грати в 1-2 гри в воді (за допомогою вчителя).</p>	<p>до одночасних рухів.</p> <p>Розвиток кінетичної та кінестетичної пам'яті.</p> <p>Формування та розвиток формул рухів.</p> <p>Збагачення активного та пасивного словникового запасу.</p> <p>Виховання наполегливості, дисциплінованості та навичок взаємодії.</p>
5	26	<p style="text-align: center;"><u>ІГРИ</u></p> <p><i>Теоретичні відомості.</i> Позитивні та негативні емоції. Правила та зміст розучених ігор.</p> <p><i>Для розвитку уваги, мислення:</i> “Чарівний свисток”, “Ну, постривай!”, “Лисиця й курчата”, “Естафета парами”, “Збери іграшки” тощо.</p>	<p><i>Учень:</i></p> <p><i>має</i> елементарне поняття про позитивні та негативні емоції;</p> <p><i>має</i> поняття про правила та зміст розучених ігор;</p> <p><i>виконує</i> правила поведінки та безпеки при проведенні ігор (під контролем учителя);</p> <p><i>називає</i> (усно, жестово) основні частини тіла та предмети, задіяні при</p>	<p>Розвиток аналітико-синтетичного типу сприймання.</p> <p>Розвиток довільної уваги.</p> <p>Розвиток просторової уяви.</p> <p>Естетичний розвиток. Корекція психоемоційного стану.</p> <p>Розвиток адекватності</p>

		<p><i>Для розвитку координації рухів, рівноваги:</i> “Красива ходьба”, “Естафета зі зв’язаними ногами”, “Чаплі” тощо.</p> <p><i>Для розвитку спритності:</i> “Чарівний свисток”, “Рухома мішень”, “Естафета зі зв’язаними ногами” тощо.</p> <p><i>Для розвитку гнучкості:</i> “Збери іграшки” тощо.</p> <p><i>Для розвитку швидкості:</i> “Ну, постривай!”, “Лисиця й курчата”, “Рухома мішень” тощо.</p> <p><i>Для розвитку сили:</i> “Чарівний свисток”, “Красива ходьба” тощо.</p> <p><i>Для розвитку витривалості:</i> “Чаплі” тощо.</p> <p><i>Для розвитку дрібної моторики:</i> “Збери іграшки” тощо.</p> <p><i>З елементами бігу, стрибків:</i> “Чарівний</p>	<p>проведенні гри (за допомогою чи при підказці вчителя);</p> <p><i>виконує</i> ходьбу, біг, стрибки, лазіння та повзання в ігрових ситуаціях (за показом учителя);</p> <p><i>вміє</i> грати в 8-9 ігор (за допомогою чи під контролем учителя);</p> <p><i>дотримується</i> послідовності виконання рухових дій (за допомогою чи за показом учителя);</p> <p><i>вміє</i> узгоджувати фази дихання з виконанням рухів (за показом чи за підказкою вчителя);</p> <p><i>адекватно</i> емоційно реагує на ігрові ситуації;</p> <p><i>адекватно</i> спілкується (запитує, просить тощо) з іншими дітьми під час проведення гри (за допомогою чи при підказці вчителя);</p> <p><i>вміє</i> узгоджувати свої дії з діями інших учнів (за допомогою чи при підказці вчителя);</p> <p><i>*вміє</i> узгоджувати свої дії з діями інших</p>	<p>емоційних реакцій.</p> <p>Розвиток рухових якостей (витривалості, гнучкості, спритності, сили, швидкості).</p> <p>Розвиток узгодженості рухових дій.</p> <p>Розвиток координації.</p> <p>Розвиток зорового, кінестетичного та тактильно-вібраційного контролю власних дій.</p> <p>Розвиток рухової пам’яті.</p> <p>Закріплення навички узгоджувати фази дихання з виконанням рухів.</p> <p>Розвиток навичок діалогічного мовлення.</p> <p>Виховання доброзичливості, колективізму та культури спілкування.</p>
--	--	--	--	---

	<p>свисток”, “Ну, постривай!”, “Лисиця й курчата”, “Естафета парами” тощо.</p> <p><i>З метанням, киданням, ловлею:</i> “Рухома мішень” тощо.</p> <p><i>Для розвитку комунікаційних навичок:</i> “Естафета парами”, “Передай почуття” тощо.</p>	<p>учнів (за допомогою чи при підказці вчителя)</p> <p>*<i>вміє</i> грати в 4-5 ігор (за допомогою вчителя).</p>	
--	--	--	--

Орієнтовні досягнення учнів на кінець року

- використовувати збережені аналізатори в практичній діяльності;
- виявляти інтерес та звичку до занять фізичною культурою;
- мати елементарне поняття про правильну поставу та її значення для здоров’я людини; загартування та попередження переохолодження;
- мати елементарне поняття про позитивні та негативні емоції;
- називати (усно, жестово) основні види фізичних вправ; окремі предмети, використані при виконанні вправи; зображення знайомих тварин і предметів, продемонстровані за допомогою наочних посібників (за допомогою чи при підказці вчителя);
- застосовувати фіксує мовлення (за допомогою чи за зразком учителя);
- розрізняти зображення окремих емоційних станів (за допомогою чи при підказці вчителя);
- виконувати прості поєднання фізичних вправ (за допомогою чи за показом учителя);
- проводити елементарний аналіз своїх дій та дій інших учнів (за допомогою вчителя);
- виявляти адекватну емоційну реакцію в процесі уроку (на ігрові ситуації, імітаційні вправи, плавання тощо);

– адекватно спілкуватись з іншими учнями (за допомогою чи під контролем вчителя).

***Орієнтовані показники сформованості життєвої компетентності:**

- *сприймати* звернене мовлення вчителя;
- *виконувати* вправи, задані вчителем (за допомогою чи наслідуючи вчителя);
- *сприймати* використане наочне приладдя (кіно-, відеозапис, світлосигналізацію, фотографії, плакати, таблички тощо) (за допомогою вчителя);
- *узгоджувати* дихання з виконанням фізичної вправи (за допомогою вчителя);
- *розрізняти* основні просторові характеристики переміщення (за допомогою вчителя);
- *розрізняти* предмети, використані на уроці (за допомогою вчителя);
- *старатись* узгоджувати свої дії з діями інших учнів (за допомогою вчителя);
- *використовувати* здобуті рухові навички (ходьбу, стрибки, повзання тощо) в рухливій грі (за допомогою учителя);
- *розрізняє* основні часові та просторові характеристики рухових дій (за допомогою вчителя);
- *мати* елементарне уявлення про позитивні та негативні емоції та почуття (за допомогою вчителя);;
- *мати* елементарне уявлення про правила поведінки, безпеки та гігієни на заняттях з лижної підготовки; користування спортивним одягом, взуттям та інвентарем; узгодження вдиху та видиху з фазами рухів на лижах (за допомогою вчителя);
- *дотримуватись* правил безпеки, поведінки та гігієни при заняттях у басейні (за допомогою вчителя);
- *вміти* грати в 1-2 гри в воді (за допомогою вчителя);
- *мати* елементарне уявлення про загартування та попередження переохолодження (за допомогою вчителя).

Освітня галузь «Технології»

«Трудове навчання»

Метою “Трудового навчання” в початковій школі для дітей з інтелектуальними порушеннями є формування і розвиток в межах пізнавальних можливостей предметно-перетворювальної компетентності здобувачів освіти, яка дає можливість їм вирішувати предметно-практичні та побутові задачі, виконувати доступні види діяльності, пов’язані з найпоширенішими галузями народного господарства.

Для досягнення зазначеної мети передбачається виконання наступних **загальноосвітніх та корекційно-розвивальних завдань**.

До загальноосвітніх завдань відносяться:

- ознайомлення школярів з основами трудового процесу;
- формування техніко-технологічних знань, умінь та навичок трудових дій з дотримання безпечних прийомів ручної праці та економного використання матеріалів;
- розвиток пізнавальних здібностей, формування елементів графічної грамоти;
- набуття досвіду предметно-перетворювальної та побутової практичної діяльності, алгоритмів і способів предметно-практичних дій ручними техніками для оволодіння в основній школі доступними основами технологій;
- виховання ціннісного ставлення до себе як суб’єкта предметно-перетворювальної діяльності, шанобливого ставлення до людей праці та їх професії, трудових традицій українського народу та інших народів світу.

Корекційно-розвивальні завдання спрямовуються на забезпечення:

- пізнавального розвитку (формування явлень про послідовність та поетапне виготовлення виробу з опорою на зразок та предметно-інструкційну карту; розв’язування в процесі трудової діяльності пізнавальних задач в наочно-дійовому та наочно-образному плані; формування умінь виконувати завдання на основі словесної інструкції з опорою на наочність, дотримання етапів діяльності (аналіз, планування та організація виготовлення виробу, самоконтроль);
- мовленнєвого розвитку (на основі використання техніко-технологічної термінології у процесі розвитку зв’язного мовлення, формування умінь давати вербальний звіт про власну діяльність у вигляді фіксуєчого, супроводжуючого та плануєчого мовлення);

- сенсомоторного розвитку (формування умінь визначати форму, розмір, колір, розташування деталей предметів та їх властивостей, предметів на основі зорової, тактильної, слухової чутливості; розвиток дрібної моторики; навичок вправно володіти інструментами під час виконання практичних завдань);
- особистісного розвитку (формування позитивного ставлення до праці, готовності доводити виконання трудового завдання до завершення; усвідомленої учбово-практичної діяльності, цілеспрямованості, організованості, охайності та інших важливих для праці якостей особистості).

Основоположна роль у трудовому навчанні відводиться **формуванню життєвої компетентності учнів**, яка розглядається як здатність застосовувати на практиці знання, досвід, суспільні цінності, базові навички комунікації і соціально-побутової адаптації, набуті у процесі навчання та комплексної реабілітації.

3 клас

(70 год. 2 год. на тиждень)

№ п/п	К-сть год.	Зміст навчального матеріалу	Навчальні досягнення учнів	Спрямованість корекційно-розвивальної роботи
1.	22	<p>Робота з глиною, пластиліном, солоним тістом</p> <p>1) <i>Техніко-технологічні відомості.</i></p> <p>Застосування пластичних матеріалів. Засоби праці для роботи з пластичними матеріалами.</p> <p>Стилізовані фігурки тварин, їх пропорції.</p> <p>Просторове розташування деталей на макеті (зліва, справа, посередині, перед, за, біля).</p> <p>Правила безпечної</p>	<p>Учень:</p> <ul style="list-style-type: none"> - має уявлення про використання пластичних матеріалів; - розпізнає тварин на стилізованих фігурках, визначає деталі, частини; - має уявлення про просторове розташування деталей (зліва, справа, посередині, перед, біля); - *має елементарні уявлення про 	<p>Розвиток пам'яті на основі пригадування властивостей глини та пластиліну, солоного тіста.</p> <p>Розвиток мовлення на основі збагачення словника назвами властивостей матеріалів та засобів праці.</p> <p>Формування</p>

	<p>праці та санітарно-гігієнічні вимоги.</p> <p>Організація робочого місця.</p>	<p>властивості глини та пластиліну, солоного тіста, засоби праці – називає (показує) їх;</p> <p>- <i>*дотримується</i> правил безпечної праці;</p>	<p>особистісних якостей „організованість”, „охайність”.</p> <p>Розвиток просторового орієнтування на площині, на основі розташування деталей за словесними вказівками вчителя.</p>
	<p>2) <i>Трудові операції.</i> Ліплення посуду, фігурок тварин. Обробка виробу стекою. Оздоблення виробу кольоровим пластиліном. З'єднання виліплених деталей в одне ціле способом примазування. Висушування виробів з тіста, глини.</p> <p>Визначення просторового розташування предметів на макеті.</p>	<p>- <i>з'єднує</i> деталі примазуванням;</p> <p>- <i>*виконує</i> трудові операції вдавлювання, розплющування пластиліну пальцями;</p> <p>- <i>оздоблює</i> виріб з допомогою;</p> <p>- <i>*виконує</i> операції з'єднання окремих деталей способом примазування під контролем вчителя</p>	<p>Розвиток моторики. Розвиток умінь виконувати трудові операції за наочною опорою (показом, малюнками). Розвиток просторових уявлень. Розвиток мовлення на основі збагачення словника. Формування елементів самостійності в діяльності.</p>
	<p>3) <i>Об'єкти виготовлення.</i> Предмети різних форм. Стилізовані фігурки птахів та тварин,</p>	<p>- <i>виготовляє</i> геометричні форми та іграшки за зразком;</p> <p>- <i>*розрізняє</i></p>	<p>Збагачення уявлення про предмети навколишнього середовища та їх властивості: форми,</p>

		квітів. Композиції з казок.	предмети , фігурки (відбирає за зразком). - <i>*виготовляє</i> стилізовані фігурки з глини(пластиліну, тіста) разом з учителем; - <i>створює</i> окремі композиції з відомих казок з допомогою	величини, кількість деталей. Виховання позитивного ставлення до трудової діяльності. Розвиток загальнотрудо вих умінь – аналіз виготовлення предмету за формою, розміром, місцем знаходження.
2.	4	Робота з природними матеріалами 1) <i>Техніко-технологічні відомості</i> Властивості природних матеріалів. З'єднання матеріалів за допомогою пластиліну, клею, паличок. Засоби праці з природними матеріалами. Правила безпечної праці, санітарно-гігієнічні вимоги.	Учень: - <i>знає</i> властивості природних матеріалів, способи з'єднання природних матеріалів, засоби праці та правила безпечної праці; - <i>*має</i> уявлення про природні матеріали;	Розширення уявлень про властивості природних матеріалів та способи з'єднання окремих частин, деталей. Збагачення словника на основі формування знань про засоби праці
		2) <i>Трудові операції.</i> Збір матеріалів. З'єднання деталей за допомогою пластиліну, клею, паличок.	- <i>відбирає</i> природні матеріали для виробів; - <i>з'єднує</i> деталі виробів із природного матеріалу за допомогою пластиліну	Розвиток спостережливості та мислення на основі відбору природного матеріалу для виготовлення об'єктів праці

		<p>3) <i>Об'єкти виготовлення.</i> Вироби з природного матеріалу (із шкаралупи горіхів, жолудів, каштанів, насіння та ін.). Панно із різноманітного насіння (соняшника, кавуна, гарбуза, яблук та ін.).</p>	<p>- <i>виготовляє</i> вироби із природного матеріалу за зразком, інструкційною картою, за малюнками.</p> <p>-* <i>виготовляє</i> елементарні вироби з природного матеріалу разом з вчителем.</p>	<p>Розвиток умінь давати словесну характеристику об'єкту виготовлення (матеріал, деталі, спосіб з'єднання) за зразком, малюнком, інструкційною картою (залежно від можливостей учнів).</p>
3.	22	<p>Робота з папером і картоном</p> <p>1) <i>Техніко-технологічні відомості.</i> Тематична аплікація: аплікація тварин, меблів, овочів, фруктів та ін. Поняття про частини аплікації, деталі та їх кількість, розмір. Інструменти роботи та обробки паперу. Витинанки силуетні. Початкові відомості про професію картонажника-палітурника. Повторення: правила користування ножицями.</p>	<p>Учень:</p> <p>- <i>визначає</i> теми аплікацій (аплікація – тварини, овочі тощо);</p> <p>- <i>називає</i> деталі аплікації, їх розмір, форму, кількість;</p> <p>- <i>має початкові відомості</i> про різні техніки паперового рукоділля;</p> <p>- <i>*має уявлення</i> про одnodетальні та багатодетальні вироби, інструменти для розмічання та обробки паперу;</p>	<p>Розвиток пам'яті на основі пригадування властивостей паперу, призначення та засобів праці. Розвиток зорової пам'яті на основі визначення деталей аплікації: їх колір, розміри, місце розташування. Збагачення уявлень про папір, картон та інші матеріали. Розвиток просторового уявлення на основі вирізування витинанок, виконання виробів з паперу</p>
		<p>2) <i>Трудові операції.</i> Розмічання картону та</p>	<p>- <i>розмічає</i> папір, картон за шаблоном</p>	<p>Розвиток просторового</p>

		паперу за шаблонами та за допомогою лінійки. Різання паперу по прямих, кривих та заокруглених лініях. Наклеювання деталей. Розмічання паперу і картону лінійкою. Складання паперу (оригамі). Вирізання силуетних витинанок.	лінійкою з допомогою; - <i>вирізає</i> деталі по прямих та заокруглених лініях; наклеює деталі під контролем вчителя; - *розмічає папір і картон з допомогою вчителя;	орієнтування на аркуші паперу на основі формування умінь вирізувати деталі за різним напрямком ліній. Розвиток мовлення на основі збагачення словникового запасу термінами – назвами трудових операцій. Розвиток охайності, точності виконання практичних дій.
		<i>Об'єкти виготовлення.</i> Аплікації: тварини, птахи, фрукти, овочі, меблі (на вибір учителя). Вироби технікою оригамі. Іграшки з паперу і картону. Іграшки плоскі та об'ємні. Ялинові прикраси. Витинанки (на вибір учителя).	- <i>виготовляє</i> тематичну аплікацію за зразком; - <i>виготовляє</i> іграшки з паперу та картону, плоскі та об'ємні за інструкційною картою, планом роботи; - *виготовляє ялинкові прикраси з допомогою, - <i>виготовляє</i> витинанки, оригамі з допомогою.	Формування стійкості та вибірковості уваги. Розвиток умінь класифікації на основі визначення тварин, птахів, фруктів, овочів, меблів Розвиток мислення на основі умінь співставляти вироби, знаходити однакове, різне на основі аналізу плоских

				та об'ємних іграшок з паперу і картону
4.	6	<p>Робота з текстильними матеріалами</p> <p>1) <i>Техніко – технологічні відомості.</i></p> <p>Стібки для шиття та вишивання в ручному виконанні. Голка. Техніка безпеки при користування голкою. Повторення: нитки для шиття.</p>	<p>Учень:</p> <p>- <i>розрізняє</i> стібки для шиття з допомогою, - <i>має уявлення</i> про технологію виконання прямих стібків;</p>	Збагачення уявлень про різні види стібків у ручному виконанні та їх застосування на основі аналізу готових виробів, зразків, малюнків
		<p><i>Трудові операції.</i></p> <p>Виконання прямих стібків на тканині (картоні) по проколу, по розмітці на папері. Заправлення нитки в голку. Зав'язування вузлика.</p>	- <i>виконує</i> прямі стібки по проколу на тканині (картоні) з допомогою вчителя;	Розвиток просторового орієнтування на основі виконання прямих стібків.
		<p>2) <i>Об'єкти виготовлення.</i></p> <p>Зразки прямих стібків на тканині, картоні (контури предметів).</p>	- <i>виготовляє</i> зразки стібків на папері. - <i>*намагається</i> виконати елементарні стібки на картоні по проколу.	Розвиток мислення на основі формування умінь виконання завдань за зразком.
5.	6	<p>Сільськогосподарськ і роботи</p> <p>1) <i>Техніко-технологічні відомості.</i></p> <p>Осінні квіти. Насіння однолітніх квітів. Період збирання насіння з однолітніх квітів. Правила</p>	<p>- <i>знає (розрізняє)</i> осінні квіти, - <i>має уявлення</i> про насіння квітів та його збирання;</p> <p>- <i>*дотримується</i></p>	Збагачення уявлень учнів про осінні квіти та догляд за кімнатними рослинами. Формування

	<p>догляду за кімнатними рослинами (вимоги до тепла, світла, вологи). Створення умов для кімнатних рослин. Сільськогосподарське знаряддя: лопата, граблі. Правила безпечного поводження із знаряддями. Весняні роботи на шкільній ділянці, на городі, в саду – підготовка та пророщування насіння овочів, квітів. Прийоми висівання насіння у ящики, горщики та у відкритий ґрунт.</p>	<p>правил догляду за кімнатними рослинами під керівництвом вчителя;</p> <p>- має уявлення про весняні роботи на ділянці, городі, в саду.</p>	<p>особистісних якостей: наполегливості та цілеспрямованості.</p> <p>Розвиток мислення на основі формування умінь виконання завдань за зразком</p>
	<p>2) <i>Трудові операції.</i> Збирання насіння. Підготовка насіння до зберігання. Роботи у квітнику, на городі, в садку восени. Догляд за кімнатними рослинами. Відбір насіння квітів та овочів. Пророщування насіння. Висівання насіння. Поливання, підкормка.</p>	<p>- збирає насіння з квітів, готує насіння до зберігання, виконує різні роботи у квітнику, на городі (збирає насіння) з допомогою;</p> <p>- має уявлення про зміст осінніх та весняних робіт у саду, пришкільній ділянці,</p> <p>- дотримується безпечної роботи із знаряддям;</p> <p>- *бере посильну участь в осінніх та весняних роботах у саду (під наглядом учителя);</p>	<p>Розвиток словникового запасу на основі формування знань про назви осінніх квітів та трудових дій у квітнику, на городі, в кімнаті. Збагачення уявлень учнів про осінні та весняні роботи в саду (садіння, перекопування, обкопування, поливання) та сільськогосподарське знаряддя (лопати, граблі).</p>
	<p>3) <i>Об'єкти праці.</i></p>	<p>- виконує роботи у</p>	<p>Розвиток умінь виконувати</p>

		Квітник, город, класна кімната. Догляд за рослинами восени та навесні (спостереження та посильна участь).	квітнику, на городі, кімнаті (збирає насіння, доглядає рослини); - <i>*доглядає</i> за кімнатними рослинами, спостерігає за весняними роботами у полі, на городі, у саду.	практичні роботи у квітнику (збирання насіння), у класних кімнатах (догляд за рослинами). Розвиток спостережливості в процесі догляду за рослинами.
6.	6	Конструювання <i>1) Техніко - технологічні відомості.</i> Поняття про конструювання виробів з окремих деталей. Види конструювання: з використанням конструктора з дерева, пластика, паперу та ін. Способи кріплення деталей. Засоби праці.	Учень: - <i>знає</i> технологію конструювання виробів з окремих деталей; способи кріплення деталей, - <i>*розрізняє</i> деталі конструктора за формою, розміром, фактурою.	Розвиток конструктивних здібностей на основі роботи з конструктором. Розвиток мовлення на основі навчання учнів назв способів з'єднання деталей, кріплення та засобів праці
		<i>2) Трудові операції.</i> Добір деталей для виготовлення заданої конструкції за зразком, предметною інструкційною картою. З'єднання деталей.	- <i>добирає</i> деталі за зразком, - <i>*з'єднує</i> деталі, користується засобами праці з допомогою;	Розвиток сприймання та мислення на основі формування вмінь добирати деталі конструкції за зразком, інструкційною картою.
		<i>Об'єкти виготовлення.</i> Конструкції із дерев'яних,	- <i>виготовляє</i> предмети із паперу, пластикових деталей за інструкційною	Формування умінь виконувати трудові операції

		пластикових, паперових деталей. Із паперу – коробочки, об'ємні фігурки тварин та ін.	картою, планом роботи. - *виготовляє вироби з допомогою вчителя;	на основі використання інструкційної карти, плану роботи та здійснювати самоконтроль (порівнювати свою роботу із зразком).
	4	<i>Резерв часу</i>		

Орієнтовні навчальні досягнення учнів на кінець року:

- аналізувати зразок виробу за запитаннями;
- порівнювати зразок із натуральним об'єктом, іграшкою з допомогою вчителя;
- підбирати матеріали та інструменти для заданої роботи з допомогою вчителя;
- виконувати вироби з допомогою вчителя;
- дотримуватись плану при виконанні виробу;
- використовувати в мові технічні терміни;
- намагатись використовувати в мовленні слова, що означають просторові ознаки і просторові відношення предметів;
- намагатись використовувати в мовленні технічну термінологію.

***Орієнтовні показники стану сформованості життєвої компетентності учнів:**

- мати уявлення про організацію робочого місця;
- застосовувати ручні техніки обробки матеріалів (паперу, глини, пластиліну, природного матеріалу, ниток, солоного тіста);
- здійснювати технологічні операції у процесі власної предметно-практичної діяльності з допомогою вчителя;
- використовувати під контролем вчителя техніко-технологічні навички у процесі виготовлення виробів з різних матеріалів;
- розуміти інструкції у процесі предметно-практичної діяльності;
- мати навички самообслуговування (санітарно-гігієнічні).

Освітня галузь «Мистецтво»

«Образотворче мистецтво»

Головна мета полягає в художньо-естетичному розвитку здобувачів освіти на основі досягнення освітньої (засвоєння елементарних художньо-естетичних знань і оволодіння графічно-практичними вміннями та навичками) і корекційно-розвиткової (сенсорний, інтелектуальний, емоційний розвиток) цілей.

Основними завданнями з образотворчого мистецтва у 3-4 класах є:

- Засвоєння елементарних основ образотворчого мистецтва й оволодіння графічно-практичними вміннями та навичками малювання з натури, декоративного малювання, за пам'яттю, уявою.
- Корекція недоліків пізнавальної діяльності здобувачів освіти шляхом систематичного, цілеспрямованого розвитку вмінь: розпізнавати і визначати форму, будову, розміри та пропорції окремих частин, забарвлення, просторове розташування предметів у навколишній дійсності і в творах мистецтва; аналізувати, порівнювати (виявляти подібність і відмінність) предмети і явища, знаходити суттєві ознаки, встановлювати логічні зв'язки; визначати послідовність роботи під час малювання, здійснювати контроль за своєю роботою, адекватно оцінювати результати.
- Виправлення недоліків моторно-рухової сфери, розвитку сенсорних здібностей.
- Формування уявлень про візуальне мистецтво, ознайомлення з його роллю в житті людей, образною мовою різні видів і жанрів мистецтва.
- Розвиток адекватного емоційно-естетичного ставлення до предметів і явищ навколишнього світу і творів візуального мистецтва, інтересу до художньої творчої діяльності, здатності до сприймання, розуміння й відтворення художніх образів.
- Виховання у школярів основних моральних якостей особистості, працелюбності, охайності, наполегливості, вміння працювати самостійно і в колективі.

Змістові лінії освітньої галузі «Образотворче мистецтво» реалізуються в процесі опанування художньо-естетичних знань, сприймання, розуміння й репродукування художніх образів та оволодіння графічно-практичними вміннями і навичками.

Так, **змістова лінія «Основи образотворчого мистецтва»** передбачає ознайомлення молодших школярів із поняттєвим апаратом образотворчого мистецтва та вироблення на цій основі елементарних образотворчих умінь і навичок.

Змістова лінія «Образотворча діяльність» полягає в опануванні практичних дій під час відтворення здобувачами освіти художніх образів шляхом запровадження у практику навчання таких різновидів занять, як декоративне малювання та декоративно-прикладна діяльність, малювання з натури, тематичне малювання, ліплення.

Змістова лінія «Сприймання візуального мистецтва та навколишньої дійсності» передбачає ознайомлення здобувачів освіти з особливостями різних видів і жанрів візуального мистецтва та його значенням у житті суспільства, сприймання навколишньої дійсності і мистецтва за художньо-естетичними законами, аналіз і оцінювання творів візуального мистецтва та художньо-тематичного матеріалу.

3 клас

(1 година на тиждень)

К-сть год.	Зміст навчального матеріалу	Вимоги до знань і умінь учнів	Спрямованість корекційно-розвивальної роботи
	<p>Декоративне малювання</p> <p>Орієнтовна тематика</p> <p>«Килимок».</p> <p>Малювання в смузі візерунка з ліній та крапок.</p> <p>Малювання в смузі візерунка з гілочок з листячком.</p> <p>Малювання в квадраті візерунка з гілочок із листячком (на осьових лініях).</p> <p>Малювання геометричного орнаменту за зразком (у прямокутнику, квадраті, смузі).</p> <p>Малювання декоративної компози-</p>	<p><i>Учень має уявлення про:</i></p> <ul style="list-style-type: none"> - основні геометричні фігури (коло, квадрат, прямокутник, трикутник); - види і типи ліній (вертикальна, горизонтальна, пряма, хвиляста, довга, коротка); - осьові лінії; - основні художні матеріали, інструменти; - структуру візерунка, його форму і забарвлення; <p><i>уміє за допомогою вчителя:</i></p> <ul style="list-style-type: none"> - визначити структуру візерунка (повторення, чергування елементів та кольорів), форму, забарвлення окремих частин; 	<p>Розвиток елементарних уявлень про повторення, чергування елементів орнаменту.</p> <p>Розвиток наочно-дійового мислення на основі аналізу структури візерунка, порівняння зображення зі зразком.</p> <p>Розвиток саморегуляції, здатності працювати за наочною демонстрацією, за словесною інструкцією.</p>

	<p>ції «Золота осінь.» (малювання листочків відповідних кольорів). Малювання грони калини з листям. «Прикрасимо скатертину». Малювання рослинного візерунка у прямокутнику, квадраті, овалі. «Сонячні квіти». Малювання візерунка у колі.</p>	<p>- розташовувати елементи деко-ративного оформлення на аркуші паперу чи в готовій геометричній формі; - користуватися трафаретами, шаблонами, опорними точками під час малювання.</p>	<p>Розвиток акуратності у навчально-практичній діяльності. Розвиток позитивного ставлення до декоративного малювання.</p>
2.	<p>Малювання з природи</p> <p>Орієнтовна тематика</p> <p>Малювання кола і прямих ліній. Малювання поштового конверта, шкільного портфеля. «Улюблені фрукти та овочі на тарілочки» (огірок, цибуля, морква, слива, яблуко тощо). «Ягоди на гроні винограду» «Хмарки небом пропливали». "Яке дерево листочок загубило?".</p>	<p><i>Учень розпізнає та називає за допомогою вчителя:</i></p> <p>- форми квадратних, трикутних, круглих та прямокутних предметів; - кольори: червоний, жовтий, зелений, синій, коричневий, чорний, білий; - основні художні матеріали, інструменти; <i>аналізує за допомогою вчителя:</i></p> <p>- форму, розмір, забарвлення предметів; <i>уміє за допомогою вчителя:</i></p>	<p>Розвиток аналітичного сприймання на основі визначення суттєвих ознак предметів та об'єктів. Розвиток просторового орієнтування на площині аркуша паперу Розвиток зорово-моторної координації, уміння володіти рукою і підкоряти рух руки контролю ока. Збагачення уявлень про основні</p>

	<p>Малювання листя різних дерев. «Виросли гриби на галявинці».</p> <p>Малювання будиночка Півника з казки «Колосок» (за опорними точками).</p> <p>Малювання рукавички.</p> <p>Малювання ялинки. «Прикрашаємо ялинку».</p> <p>Малювання з природи ялинкових іграшок.</p> <p>Малювання новорічної гірлянди з прапорців.</p> <p>Малювання контурів простих предметів (стіл, стілець).</p> <p>«Квіти для мами» . «Жив на світі їжачок - весь з КОЛЮЧОК-ГОЛОЧОК».</p> <p>Малювання з природи іграшкових тварин (ведмедик, качка).</p> <p>Малювання глечика.</p>	<ul style="list-style-type: none"> - орієнтуватися на площині аркуша паперу; - на елементарному рівні відображати в зображенні основну форму предметів (прямокутну, круглу, трикутну, квадратну), просторові відношення (вгорі, внизу, поруч, зліва, праворуч) за допомогою ліній і трафаретів; - підбирати кольори залежно від змісту зображення; - акуратно зафарбовувати зображення, додержуючи контурів окремих елементів. 	<p>геометричні фігури, види і типи ліній, основні художні матеріали, інструменти.</p> <p>Подолання фрагментарності уявлень про послідовність роботи в процесі малювання з природи.</p> <p>Розвиток наочно-дійового та наочно-образного мислення на основі аналізу наочно сприйнятого матеріалу, порівняння об'єктів, предметів та їх складових частин за подібністю і відмінністю, встановлення логічних зв'язків.</p> <p>Розвиток елементів самостійності в образотворчій діяльності.</p>
3.	<p>Тематичне малювання</p>	<p><i>Учень розпізнає та називає за допомогою вчителя:</i></p>	<p>Розвиток зорового сприймання,</p>

	<p style="text-align: center;">Орієнтовна тематика</p> <p>Малювання тематичних композицій: «В небі над полями райдуга-дуга»; «Хмари і дощик», «Виглядає сонечко з-за хмари»; «Квітуча поляна», «Красуні- полунички». «Весна прийшла». «Зоряна ніч».</p> <p>Виконання ілюстрацій до казок: «Ріпка»; «Курочка ряба»; «Колосок».</p>	<ul style="list-style-type: none"> - предмети та об'єкти зображення; <i>уміє за допомогою вчителя:</i> - розташовувати зображення нескладних предметів та об'єктів на аркуші паперу; - дотримуватися певної послідовності під час відтворення тематичного матеріалу; - поєднувати предмети в одному малюнку; - посилено передавати в малюнку елементи просторових відношень предметів та їх частин. 	<p>спостережливості, уяви, наочно- образної й емоційної пам'яті.</p> <p>Розвиток просторового орієнтування. Збагачення уявлень і понять про форму, розмір, колір, просторові відношення зображуваних об'єктів.</p> <p>Розвиток уявлень про послідовність роботи в процесі тематичного малювання.</p> <p>Формування графічних навичок і вмінь користування матеріально- технічними засобами та різними техніками малювання (за вибором вчителя).</p>
--	--	--	---

Освітня галузь «Мистецтво»

«Музичне мистецтво»

Метою музичної освіти в початковій школі є формування і розвиток в здобувачів освіти комплексу ключових, міжпредметних і предметних компетентностей у процесі опанування музичними цінностями та способами музичної діяльності шляхом здобуття власного естетичного досвіду й емоційно-ціннісного ставлення до мистецтва, а також формування елементарної музичної освіченості та культури як важливої і невід'ємної частини їхньої духовності у процесі сприймання та інтерпретації кращих зразків української та світової музичної культури.

Ця мета конкретизується в **основних завданнях**, спрямованих на формування базових освітніх компетентностей та загальний естетичний розвиток здобувачів освіти:

- введення здобувачів освіти у світ добра й краси, що є у музичних творах, засвоєння ними початкових знань про особливості художньо-образної мови музичного мистецтва;
- розвиток чуттєво-емоційного сприйняття навколишнього світу крізь призму музичного мистецтва, прилучення учнів до животворного джерела людських почуттів і переживань, втілених у музиці;
- збагачення емоційно-естетичного досвіду здобувачів освіти, підведення їх до досягнення художньо-образної суті музичного мистецтва в його найпростіших втіленнях;
- сприяння розвитку образного мислення, уяви, загальних та музичних здібностей;
- формування здатності до різних видів активної музично-творчої діяльності, опанування елементарними практичними вміннями та навичками;
- формування універсальних (духовних, моральних, громадянських, естетичних) якостей творчої особистості;
- виховання ціннісного ставлення до музичного мистецтва.

Разом з метою та завданнями музичної освіти (освітніми, виховними та розвивальними) мають реалізовуватися **специфічні завдання** – корекція психофізичного розвитку дитини, а саме:

- засвоєння елементарних основ музичного мистецтва та оволодіння практичними вміннями й навичками в процесі виконавської і творчої діяльності;
- корекція недоліків пізнавальної діяльності здобувачів освіти шляхом систематичного, цілеспрямованого розвитку умінь слухати і визначати джерела музичних звуків, музичні інструменти, типи, жанри і форми музики тощо;
- розвиток різних функцій мовлення дитини в процесі опанування виконавської і творчої діяльності;
- виправлення недоліків їх моторно-рухової сфери в процесі музикування та виконання в русі;

- розвиток емоційно-естетичного ставлення дітей до творів музичного мистецтва в процесі їх сприймання, розуміння та відтворення;
- розвиток музично-сенсорних здібностей в процесі сприймання музики;
- виховання основних моральних та комунікативних якостей особистості, в тому числі формування основ їх національної свідомості.

Інваріантна складова навчального плану включає години корекційно-розвиткових занять, спрямованих на вирішення завдань, зумовлених особливостями психофізичного розвитку здобувачів освіти, а саме:

- розвиток зорового або слухового сприймання, мовлення, пізнавальної діяльності, психофізичний, соціально-комунікативний розвиток дітей з особливими потребами;
- розвиток навичок саморегуляції та саморозвитку дітей шляхом взаємодії з навколишнім середовищем з урахуванням наявних знань, умінь і навичок комунікативної діяльності і творчості;
- формування компенсаційних способів діяльності як важливої умови підготовки дітей з особливими освітніми потребами до навчання у закладі освіти;
- створення умов для соціальної реабілітації та інтеграції дітей з особливими освітніми потребами, розвиток їх самостійності та життєво важливих компетенцій.

3 клас

35 год. (1 год. на тиждень), з них 4 год. – резервний час

Зміст навчального матеріалу	Державні вимоги щодо загальноосвітньої підготовки учнів	Спрямованість корекційно-розвивальної роботи та очікувані результати
1.	2.	3.
ТЕМА 1. ОСНОВНІ ВЛАСТИВОСТІ МУЗИКИ: ПІСЕННІСТЬ, ТАНЦЮВАЛЬНІСТЬ, МАРШОВІСТЬ (16 ГОД.)		
Пісенність, танцювальність і маршовість як особливі якості музики, пов'язані з	Учень: • має уявлення про пісенність, танцювальність і маршовість як найважливіші властивості	Розвиток: сприймання музики на основі вивчення основних властивостей музики; уміння сприймати і

<p>піснею, танцем, маршем.</p>	<p>музики ;</p> <ul style="list-style-type: none"> • порівнює жанрові ознаки музичних творів, знаходить у них спільне й відмінне (*за допомогою вчителя); • називає музичні твори, що звучали у класі та їх авторів (*за допомогою вчителя); 	<p>розпізнавати основні властивості музики; формування: усвідомлення суттєвих ознак пісні, танцю і маршу; емоційних реакцій у процесі слухання музики; зацікавленості до процесу слухання музики; збагачення словникового запасу на основі розширення кола знань та уявлень про музику;</p>
<p>Пісенність як особливість музики, проникнутої співучістю, мелодійністю, але не обов'язково призначеної для співу.</p>	<ul style="list-style-type: none"> • має уявлення про пісенність як особливість музики, не обов'язково призначеної для співу; • називає музичні твори, що звучали у класі та їх авторів (*за допомогою вчителя); • вирізняє пісенну музику серед інших (*за допомогою вчителя); 	<p>розвиток: довільної уваги, пам'яті та мислення на основі вивчення основних властивостей музики ; музичного сприймання на основі слухання творів пісенного характеру; емоційного відгуку на твори пісенного характеру;</p>
<p>Танцювальність як особливість музики, пронизаної танцювальними ритмами, але не обов'язково призначеної для танців.</p>	<ul style="list-style-type: none"> • має уявлення про танцювальність як особливість музики, не обов'язково призначеної для танців; • називає музичні твори, що звучали у класі та їх авторів (*за допомогою вчителя); • вирізняє танцювальну музику серед інших (*за допомогою вчителя); 	<p>розвиток: довільної уваги, пам'яті та мислення на основі вивчення основних властивостей музики ; музичного сприймання на основі слухання творів танцювального характеру; емоційного відгуку на твори танцювального характеру;</p>
<p>Маршовість як особливість музики, пройнятої маршовими ритмами, під яку не</p>	<ul style="list-style-type: none"> • має уявлення про маршовість як особливість музики, під яку не обов'язково 	<p>розвиток: довільної уваги, пам'яті та мислення на основі вивчення основних властивостей музики ;</p>

<p>обов'язково крокувати.</p>	<p>крокувати;</p> <ul style="list-style-type: none"> • називає музичні твори, що звучали у класі, та їх авторів (*за допомогою вчителя); • вирізняє маршову музику серед інших (*за допомогою вчителя); 	<p>музичного сприймання на основі слухання творів маршового характеру; емоційного відгуку на твори маршового характеру;</p>
<p>Пісенність, танцювальність і маршовість в українській народній музиці і творах композиторів-класиків.</p>	<ul style="list-style-type: none"> • має уявлення про пісенність, танцювальність і маршовість в українській народній музиці і творах композиторів-класиків; • називає музичні твори, що звучали у класі та їх авторів (*за допомогою вчителя); • розрізняє пісенну, танцювальну і маршову музику (*за допомогою вчителя); 	<p>розвиток: сприймання музики на основі вивчення творів української народної музики і творів композиторів-класиків; формування: емоційних реакцій у процесі слухання музики; збагачення словникового запасу на основі розширення кола знань та уявлень про музику;</p>
<p>Мова і музика.</p>	<ul style="list-style-type: none"> • має уявлення про спільні та відмінні риси між мовою і музикою; • намагається розуміти, щоб записати мову треба знати алфавіт, а щоб записати музику – ноти (*за допомогою вчителя); 	<p>розвиток: уявлень про основні елементи музичної мови; пізнавальної активності в процесі вивчення навчального матеріалу;</p>
<p>Інтонація як основа музики.</p>	<ul style="list-style-type: none"> • має уявлення про музичну інтонацію як основу музики; • розрізняє на слух питальні, стверджувальні, діалогічні, гумористичні інтонації (*за допомогою вчителя); 	<p>конкретизація знань та уявлень про інтонацію в музиці; розвиток: слухової уваги; музичної пам'яті в процесі пізнавальної діяльності;</p>
<p>Елементи музичної мови: мелодія, тембр.</p>	<ul style="list-style-type: none"> • має уявлення про вплив тембру на яскравість інтонації (*без засвоєння термінології); 	<p>конкретизація знань та уявлень про елементи музичної мови;</p>

	<ul style="list-style-type: none"> розпізнає мелодію, тембри голосів та музичних інструментів (*за допомогою вчителя); 	розвиток: слухової уваги; музичної пам'яті в процесі слухання музики; збагачення словника на основі розширення знань та уявлень про елементи музичної мови;
Інтонація скоромовки.	<ul style="list-style-type: none"> намагається порівняти інтонацію скоромовки в мові та музиці (*за допомогою вчителя); 	аналіз і порівняння скоромовок;
Ритмічні інтонації.	<ul style="list-style-type: none"> намагається порівняти ритмічні інтонації в мові та музиці (*за допомогою вчителя); 	аналіз і порівняння ритмічних інтонацій;
Казка у музиці.	<ul style="list-style-type: none"> має уявлення про використання казкових образів у музиці; впізнає знайомі казкові герої в музичному творі (*за допомогою вчителя); 	конкретизація уявлень про казкові образи в музиці; розвиток: слухової уваги; музичної пам'яті в процесі слухання музики;
Основні поняття і терміни: пісенність, танцювальність, маршовість.	<ul style="list-style-type: none"> має уявлення про музичні терміни і поняття (*без засвоєння термінології); користується музичною термінологією (у межах програмового матеріалу); 	розвиток узагальнення і усвідомлення суттєвих ознак музичних термінів і понять; збагачення словникового запасу на основі вивчення понять і термінів;
<u>Виконавська і творча діяльність</u> Виконання скоромовок та пісень різного емоційного змісту і характеру.	<ul style="list-style-type: none"> намагається виразно виконує скоромовки / пісні; передає настрій і характері пісні; намагається виділяти у творах елементи пісенності, танцювальності й маршовості; намагається ритмічно і розбірливо відтворювати 	розвиток: ритмодикламації; інтонаційної виразності мовлення та сили голосу; виконавської діяльності; відчуття єдності у процесі співу; стимуляція інтересу до музичних занять на основі активізації музичної діяльності;

	<p>слова скоромовки/пісні;</p> <ul style="list-style-type: none"> • намагається співати емоційно, виразно і злагоджено у дитячому ансамблі; • намагається дотримуватися правил ансамблевого співу і поведінки в процесі вивчення та колективного виконання пісень (*за нагадуванням вчителя); 	<p>формування навички культурного співу; накопичення та збагачення словника на основі практичної музичної діяльності; розвиток: мовлення на основі вивчення тексту скоромовок і пісень; емоційних почуттів на основі власної практичної діяльності;</p>
Створення темброво-ритмічних супроводів до пісень і танців.	<ul style="list-style-type: none"> • намагається відтворити простий ритмічний супровід плесканням, вистукуванням, тупотінням тощо; • намагається розрізнити тембр голосу жіночий/чоловічий; • намагається узгоджувати ритмічний супровід із словами пісень; • намагається узгоджувати власні ритмічні дії з колективом; 	<p>розвиток: уваги в процесі відтворення ритмічних малюнків; темпоритмічного відчуття; ритмічного слуху; дрібної моторики кисті рук та різних груп великих м'язів; загальної моторики і рухових недоліків;</p>
Пластичне інтонування і виконання ритмічно-танцювальних рухів.	<ul style="list-style-type: none"> • намагається передати пластичними рухами характер музичного твору; • намагається виконувати ритмічно-танцювальні рухи; • називає елементарні музично-ритмічні рухи, що вивчались протягом року (*за допомогою вчителя); • відповідає рухами (енергійними, 	<p>розвиток: музично-сенсорних здібностей; ритмічно-танцювальних рухів; загальної моторики і рухових недоліків; координації та плавності рухів у процесі пластичного інтонування та ритмічно-танцювальних рухів;</p>

	танцювальними, спокійними) на характер музики;	
Музикування на дитячих музичних інструментах.	<ul style="list-style-type: none"> • намагається відтворити ритм найпростіших вправ, дитячих пісень тощо відповідно до інструкції вчителя; • намагається використовувати найпростіші навички гри в ансамблі; • намагається дотримуватися правил елементарного музикування (*за нагадуванням вчителя); 	конкретизація навичок і прийомів гри на музичних інструментах; розвиток: організаційно-ансамблевих навичок; дихання, артикуляційної і дрібної моторики пальців, відчуття ритму в процесі гри на дитячих музичних інструментах;
Участь в обрядах щедрування і колядування.	<ul style="list-style-type: none"> • бере участь в традиційному святкуванні Нового року і Різдва; • намагається співати емоційно, виразно і злагоджено у дитячому ансамблі щедрівки і колядки; • намагається дотримуватися правил ансамблевого співу і поведінки в процесі проведення обрядових дійств (*за нагадуванням вчителя). 	стимулювання захопленості та зацікавленості в процесі обрядових дійств; виховання невимушеності; корекція комунікативних якостей особистості на основі спілкування зі школярами.
<p><u>Орієнтовний матеріал для сприймання:</u> Українські народні пісні, «Гойда-гойда, гой»; «Ой, там на горі»; «Ой, сивая та я зозуленька»; «Ой, на горі жито»; «Павочка ходить» (щедрівка, ансамбль «Роксоланія»); «Сидить Миколай» (колядка, ансамбль «Роксоланія»); «Щедрик», М.Леонтович; українські народні танці, «Ойра»; «Пісня про вчительку», П.Майборода; «Засмутилось кошеня», Г.Кириліна, П.Воронько; Ф.Шуберт, «Військовий марш»;</p>		

Б.Сметана, «Полька»;
 Л.Бетховен, «Бабак»;
 П.Чайковський, балети «Спляча красуня», «Лускунчик»;
 М.Римський-Корсаков, опера «Казка про царя Салтана»;
 М.Лисенко, дитячі опери «Коза-дереза»; «Пан Коцький»;
 М.Коваль, дитяча опера «Вовк і семеро козенят»;
 К.Стеценко, дитячі опери «Лисичка, Котик і Півник», «Івасик-Телесик»;
 М.Лисенко, опера «Тарас Бульба», дума кобзаря «Ой не чорна то хмара над
 Вкраїною стала»;
 М.Глінка, «Арагонська хота»;
 Є.Адамцевич, «Козацький марш»;
 С.Прокоф'єв «Базіка»;

В.Сокальський «Пташка».

Орієнтовний матеріал для виконання:

Українські народні пісні, «Дівка Явдошка сіяла пшеницю»;
 «Ой на горі жита много», В.Косенко; «Ой хто, хто Миколая любить»;
 «Дощик», Н.Май;
 «Відлетіли журавлі», В.Авдієнко, В.Іванніков;
 «Літо минулося», Я.Степовий;
 «Вийшли в поле косарі»
 «Гей, там, на горі, Січ іде»
 «Вальс сніжинок», В.Познацький, Т.Шутенко.

Матеріал для музикування та виконання в русі:

Пісні-ігри «Явор»; «Голубка»; «Хто співає»; «Весело-сумно»;
 «Летів горобейник», «Ляльки танцюють», «Шевчик», В.Верховинець;
 «Вправи з хустинками», Я.Степовий;
 українська народна пісня «Гарний танець гопачок».

Вчитель може додавати або самостійно добирати інші музичні твори для сприймання, виконання та музикування з урахуванням сучасних напрацювань тощо.

Тема 2. Розвиток музики (19 год.)

Музика як мистецтво, що не існує без розвитку.	Учень: <ul style="list-style-type: none"> • має уявлення про музику як мистецтво, яке постійно розвивається; • намагається спостерігати за зміною настрою і характеру музики; 	Формування уявлень про музику як мистецтво, що знаходиться в процесі розвитку; розвиток сприймання музики на основі спостереження за
--	---	--

	<ul style="list-style-type: none"> • називає музичні твори, що звучали у класі та їх авторів (*за допомогою вчителя); 	розвитком музичного мистецтва;
Розвиток музики як процес відображення почуттів, настроїв, думок людини.	<ul style="list-style-type: none"> • має уявлення про прийоми розвитку музики (*без засвоєння термінології); • намагається порівнювати почуття, настрої, думки людини виражені в музичному творі; • називає музичні твори, що відображають почуття, настрої, думки людини; (*за допомогою вчителя); 	формування: зосередженості в процесі слухового сприймання музики; усвідомлення почуттів, настроїв, думок людини в процесі сприймання музичного твору; мовленнєвої активності в процесі висловлення власного ставлення до музичного твору;
Способи розвитку музики: виконавські, динамічні, жанрові, ладовий, мелодичні, темпові, темброві.	<ul style="list-style-type: none"> • має уявлення про способи розвитку музики (*без засвоєння термінології); • намагається розрізнити виконавців; динамічні відтінки, жанри, лади, мелодії, темпи, тембри (*за допомогою вчителя); 	формування: уявлень про способи розвитку музики; уміння порівнювати різні способи розвитку музики в процесі визначення виконавця; динаміки, жанру, ладу, мелодії, темп, тембру тощо;
Виконавський розвиток.	<ul style="list-style-type: none"> • має уявлення про виконавський розвиток музики (*без засвоєння термінології); • намагається оцінити виконання музичного твору (*за допомогою вчителя); 	розвиток: уміння порівнювати виконавців; спостережливості та пам'яті; розвиток зв'язного мовлення у ході виконання музичного завдання;
Сюжетний розвиток.	<ul style="list-style-type: none"> • має уявлення про сюжетний розвиток (*без засвоєння термінології); • намагається спостерігати за сюжетом музичного твору; 	формування: суттєвих ознак сюжетного розвитку; пізнавальної активності; розвиток зв'язного мовлення у ході

	<ul style="list-style-type: none"> • висловлює власне ставлення до сюжету музичних творів; 	виконання музичного завдання;
Інтенаційно-мелодичний розвиток.	<ul style="list-style-type: none"> • має уявлення про інтонаційно-мелодичний розвиток (*без засвоєння термінології); • намагається спостерігати за розвитком музичного твору; • називає музичні твори, що звучали у класі (*за допомогою вчителя); 	формування: уявлень про інтонаційно-мелодійний розвиток музики; розвиток зв'язного мовлення у ході виконання музичного завдання; формування спостережливості під час аналізу музичного твору;
Жанровий розвиток.	<ul style="list-style-type: none"> • має уявлення про жанровий розвиток музики (*без засвоєння термінології); • намагається визначати жанри музики: опера, балет, симфонія (*за допомогою вчителя); 	розвиток: сприймання музики на основі слухання творів різних жанрів; зацікавленості до процесу слухання музики; зосередженості на об'єкті слухання; формування: емоційних реакцій у процесі слухання жанрових творів;
Музична форма. Одночастинна форма як вираження одного характеру чи настрою.	<ul style="list-style-type: none"> • має уявлення про одночастинну музичну форму (*без засвоєння термінології); • намагається визначити форму музичного твору (*за допомогою вчителя); • намагається називати музичні твори, що звучали у класі та їх авторів (*за допомогою вчителя); 	розвиток: уточнення, збагачення музичної пам'яті і досвіду музично-слухового сприймання; фонетичного слуху; зосередженості в процесі розрізнення засобів музичної виразності;
Дво- і тричастинна форми як вираження двох різних станів, настроїв, характерів,	<ul style="list-style-type: none"> • має уявлення про дво- і тричастинну форми (*без засвоєння термінології); • намагається розрізнити 	розвиток: спостережливості та пам'яті при дослідженні форми музичного твору;

їх структура.	настрій і характер окремих частин музичного твору (*за допомогою вчителя); • намагається називати музичні твори, що звучали у класі та їх авторів (*за допомогою вчителя);	навички висловлення у процесі визначення форми, настрою, характеру і структури музичного твору; уміння уточнення та конкретизації знань; корекція слухової пам'яті;
Рондо як форма контрастного зіставлення головної незмінної теми (мелодії) з кількома різними епізодами.	• має уявлення про форму контрастного зіставлення головної незмінної теми (мелодії) з кількома різними епізодами (*без засвоєння термінології); • намагається вирізнити головну незмінну тему музичного твору (*за допомогою вчителя); • намагається порівнювати твори різної форми (*за допомогою вчителя);	розвиток: музичної пам'яті; уміння порівнювати головну незмінну тему з кількома іншими; спостережливості та пам'яті; корекція слухової пам'яті;
Варіаційна форма як вираження поступового, послідовного розвитку, зміни одного характеру, настрою.	• має уявлення про форму варіації, де одна тема набуває поступового розвитку, зміни характеру і настрою (*без засвоєння термінології); • намагається вирізнити головну тему музичного твору (*за допомогою вчителя); • намагається порівнювати твори різної форми (*за допомогою вчителя);	розвиток: спостережливості та пам'яті при дослідженні варіаційної форми; уміння спостерігати за її розвитком і зміною; корекція слухової пам'яті;
Основні поняття і терміни: жанр, лад (мажор, мінор), музична форма, рондо, варіації.	• має уявлення про музичні терміни і поняття (*без засвоєння термінології); • користується музичною	формування: узагальнення і усвідомлення суттєвих ознак певного поняття; збагачення словникового

	термінологією (*за допомогою вчителя);	запасу на основі вивчення музичних термінів;
<p><u>Виконавська і творча діяльність</u></p> <p>Виконання пісень різного змісту і характеру.</p>	<ul style="list-style-type: none"> • намагається виразно виконувати пісні; • намагається передати настрої і характері пісні; • намагається виділяти у творах елементи пісенності, танцювальності й маршовості; • намагається ритмічно і розбірливо відтворювати слова пісні; • намагається співати емоційно, виразно і злагоджено у дитячому ансамблі; • намагається дотримуватися правил співу і поведінки в процесі вивчення та колективного виконання пісень (*за нагадуванням вчителя); 	<p>розвиток:</p> <p>інтонаційної виразності мовлення та сили голосу; виконавської діяльності; відчуття єдності у процесі співу;</p> <p>стимуляція інтересу до музичних занять на основі активізації музичної діяльності;</p> <p>формування навички культурного співу; накопичення та збагачення словника на основі практичної музичної діяльності;</p> <p>розвиток: мовлення на основі вивчення тексту скоромовок і пісень; емоційних почуттів на основі власної практичної діяльності;</p>
<p>Пластичне інтонування і виконання ритмічно-танцювальних рухів.</p>	<ul style="list-style-type: none"> • намагається передавати пластичними рухами характер музичного твору; • намагається виконувати ритмічно-танцювальні рухи; • намагається називати елементарні музично-ритмічні рухи, що вивчались протягом року (*за допомогою вчителя); • намагається відповідати рухами (енергійними, танцювальними, 	<p>розвиток: музично-сенсорних здібностей; ритмічно-танцювальних рухів; загальної моторики і рухових недоліків; координації та плавності рухів у процесі пластичного інтонування та ритмічно-танцювальних рухів;</p>

	спокійними) на характер музики;	
Створення темброво-ритмічних супроводів до пісень і танців.	<ul style="list-style-type: none"> • намагається відтворити простий ритмічний супровід плесканням, вистукуванням, тупотінням тощо; • намагається розрізнити тембр голосу жіночий/чоловічий; • намагається узгоджувати ритмічний супровід із словами пісень; • намагається узгоджувати власні ритмічні дії з колективом; 	розвиток: уваги в процесі відтворення ритмічних малюнків; темпоритмічного відчуття; ритмічного слуху; дрібної моторики кисті рук та різних груп великих м'язів; загальної моторики і рухових недоліків;
Інсценування пісень.	<ul style="list-style-type: none"> • намагається виконувати роль у пісні; • намагається передати настрої і характер пісні (*за допомогою вчителя); 	розвиток емоційно-образної сфери;
Обряди зустрічі весни. Народні пісні-веснянки. Ведення хороводів.	<ul style="list-style-type: none"> • має уявлення про обряд зустрічі весни; • намагається виразно виконувати пісні-веснянки; • намагається передавати настрої і характері пісні; • водить хоровод (*під керівництвом вчителя); • намагається дотримуватися правил співу і поведінки в процесі проведення обрядового дійства (*за нагадуванням вчителя). 	розвиток: виконавської діяльності; відчуття єдності у процесі співу веснянок; ритмічно-танцювальних рухів; загальної моторики і рухових недоліків; координації та плавності рухів у процесі водіння хороводу.
<p><u>Орієнтовний матеріал для сприймання:</u> Українські народні пісні, «Ой, весна-красна» (ансамбль «Роксоланія»); «Верховино, світку ти наш»; «Ягілочка» Українські народні танці, «Метелиця»;</p>		

Е.Гріг, «Навесні»; «Пісня Сольвейг»;
 Г.Майборода, «Гуцульська рапсодія»;
 С.Гулак-Артемівський, опера «Запорожець за Дунаєм», дует Карася та Одарки;
 В.Сокальський, симфонія соль мінор (III ч.);
 Р.Щедрін, балет «Горбоконики», «Купання в котлах»;
 М.Лисенко, опера «Зима і весна», хор «А вже весна»;
 Р.Щедрін, балет «Горбоконики», уривки «Ніч», «Золоті рибки», «Цар Горох»;
 І.Беркович, Варіації на тему укр.нар.пісні «По дорозі жук, жук»;
 М.Ризоль, Варіації на тему укр.нар.пісні «Ой, на горі жито»;
 В.Моцарт, «Рондо в турецькому стилі»;
 Ф.Шопен, Прелюдія №7; Прелюдія №20.

Орієнтовний матеріал для виконання:

Українські народні пісні, «Коло млину калину»; «Пташок викликаю»;
 «Грицю, Грицю, до роботи»; «Ягілочка»; «Ой на горі жито»; «Щебетала пташечка»; «Подоряночка»;
 «Узяла лисичка скрипку», А.Філіпенко;
 «Подарунок мамі», М.Катричко;
 «Писанка», Т.Димань.

Матеріал для музикування та виконання в русі:

Пісні-ігри, «Котик-мишка»;
 «Сива шапка», «У вишневому садочку», «Шум», В.Верховинець;
 Хороводи, «Розлилися води»; «Й озеро велике є»;
 «Святковий хоровод», А.Павлюк;
 українська веснянка «Вийди, вийди, Іванку»;
 українські троїсті музики (на вибір учителя);
 українські народні пісні, «По дорозі жук, жук»; «Король по городу ходить»;
 «Каша»;
 «Бігла кізка топиться»; «Мости»;
 «Ой на горі льон», Я.Степовий.

Вчитель може додавати або самостійно добирати інші музичні твори для сприймання, виконання та музикування з урахуванням сучасних напрацювань тощо.

Корекційно-розвиткові заняття для дітей з інтелектуальними порушеннями:

Мета: психосоціальний розвиток та корекція психофізичних порушень дітей з інтелектуальними порушеннями.

Основними завданнями корекційно-розвиткових занять є:

1. Формування особистісних якостей дитини, розвиток і корекція всіх психічних процесів, сприяння психологічної адаптації та соціальної реабілітації дітей.
2. Розвиток та подолання порушень усного та писемного мовлення.
3. Корекція та розвиток рухових порушень та недоліків фізичного розвитку, формування вмінь диференціювати рухи відповідно до ступеня мускульних навантажень, темпу рухів, підпорядкування рухів музиці.

Основні напрями корекційно-розвиткової роботи: розвиток мовлення, соціально-побутове орієнтування, лікувальна фізична культура, ритміка.

«Соціально-побутове орієнтування»

Метою предмету «Соціально-побутове орієнтування» є підготовка осіб з особливими освітніми потребами до самостійного життя (вирішення життєво необхідних побутових завдань, виконання норм і правил культурної поведінки в суспільстві, родині, формування спроможності матеріально забезпечити себе і свою сім'ю) шляхом надання їм відповідних знань, вироблення практичних умінь та навичок життєвої і соціальної компетентності.

При проведенні кожного заняття реалізуються три основні групи **взаємопов'язаних завдань:**

- Освітні завдання, для реалізації яких необхідно здійснювати керівництво пізнавальною діяльністю; стимулювати навчально - пізнавальну діяльність здобувачів освіти по оволодінню знаннями й уміннями.

- Корекційно - розвиваючі завдання припускають цілеспрямований розвиток мислення осіб з особливими освітніми потребами (пам'яті, уваги, емоційно-вольових якостей, працездатності).

- Виховні завдання - цілеспрямоване формування позитивних якостей особистості, світогляду, моральних переконань та естетичної культури.

(70 годин, 2 години на тиждень)

№ п/п	Зміст навчального матеріалу	Навчальні досягнення учнів	Спрямованість корекційно-розвивальної роботи та очікувані результати
1.	<p>Вступне заняття</p> <p>Дотримання правил безпеки і санітарно-гігієнічних вимог у кабінеті соціально-побутового орієнтування (повторення та поглиблення знань).</p>	<p>Учень/учениця</p> <p>має уявлення про обладнання приміщення для уроків соціально-побутового орієнтування, зміст навчання та правила безпеки;</p> <p>знає правила безпечного поведіння в школі та дома;</p> <p>під контролем вчителя (вихователя) ознайомлений з правилами користування джерелами водопостачання та електроенергії;</p> <p>знає телефони екстрених служб допомоги;</p> <p>знає правила і послідовність проведення сухого й вологого прибирання, провітрювання;</p>	<p>Розширення уявлення про навчальні кабінети та правила безпечного поведіння в них</p>
2	<p>Помешкання, школа, домівка</p> <p>Безпека в школі та дома. Правила користування джерелами водопостачання та електроенергії.</p>	<p>* ознайомлений з правилами безпечного поведіння в школі та дома;</p> <p>за допомогою вчителя (вихователя) називає</p>	<p>Розширення уявлень про правила безпечної поведінки в школі (на уроках, у спортивному залі, на перервах, у позашкільний час).</p> <p>Розвиток пам'яті на основі запам'ятовування правил</p>

	<p>Екстрені служби. Пожежна безпека. Гігієна оселі. Повітря, його значення для здоров'я. Клімат приміщення.</p>	<p>призначення екстрених служб; пояснює важливість дотримання особистої гігієни; називає частини тіла та правила догляду за ними; уміє складати розпорядок дня, дотримується його протягом дня; знає про шкоду вживання тютюну і алкоголю; *ознайомлений із інформацією про шкоду вживання тютюну і алкоголю; називає частини тіла та правила догляду за ними;</p>	<p>користування джерелами водопостачання та електроенергії. Формування початкового уявлення про можливі надзвичайні ситуації у школі, правила поведінки у разі їх виникнення.</p>
3.	<p>Основи загальної гігієни Охайність та особиста гігієна. Частини тіла: голова, обличчя, щоки, очі, вуха, рот, ніс. Корисні та шкідливі звички. Профілактика вживання тютюну і алкоголю.</p>	<p>знає правила повсякденного догляду за одягом; уміє доглядати за одягом, оцінювати його загальний вигляд, визначати ступінь забруднення і ушкодженості; може самостійно вичистити незначні забруднення одягу чи</p>	<p>Розвиток мислення на основі формування вміння класифікувати та розрізняти корисні та шкідливі звички. Збагачення словникового запасу словами-назвами частин тіла. Формування вміння класифікувати та</p>
4.	<p>Одяг та взуття Повсякденний догляд за одягом (попередження забруднення, чищення). Сушіння мокрого одягу та взуття. Прання білизни. Засоби для прання.</p>		

5.	<p>Гігієна харчування</p> <p>Збалансоване харчування. Овочі, фрукти, молочні продукти, їх значення для росту й розвитку організму.</p> <p>Вітаміни, їх значення для здоров'я.</p> <p>Соціальна орієнтація</p> <p>Родинні стосунки. Члени родини.</p> <p>Що таке толерантність. Толерантне ставлення до людей, які мають проблеми зі</p>	<p>взуття;</p> <p>знає правила сушіння мокрого одягу та взуття;</p> <p>знає засоби для прання, може випрати мілки речі;</p> <p>*може самостійно визначити забруднення одягу;</p> <p>за допомогою вчителя (вихователя) може вичистити незначні забруднення одягу чи взуття;</p> <p>знає значення збалансованого харчування;</p> <p>називає корисні продукти, розуміє їх значення для росту й розвитку організму;</p> <p>називає групи харчових продуктів; має уявлення про вміст вітамінів у продуктах харчування;</p> <p>пояснює необхідність вживання різноманітної корисної їжі;</p> <p>пояснює значення вітамінів у житті людини;</p> <p>* називає корисні продукти харчування;</p> <p>частково розкриває значення вітамінів;</p>	<p>розрізняти корисні та шкідливі звички.</p> <p>Розвиток координації рухів рук та дрібної моторики.</p> <p>Формування навичок самообслуговування: одягання взуття, зав'язування шнурків, застібання блискавок.</p> <p>Формування навичок охайності, старанності.</p> <p>Розвиток мовлення на основі збагачення словникового запасу словами-назвами одягу.</p> <p>Формування мотивації щодо дбайливого ставлення до власного здоров'я шляхом усвідомлення значення «збалансоване харчування».</p> <p>Збагачення словникового запасу назвами корисних продуктів.</p> <p>Формування елементів самостійності в діяльності під час практичного засвоєння матеріалу.</p> <p>Розвиток пам'яті на основі пригадування продуктів, які містять вітаміни.</p>
----	---	--	---

6.	здоров'ям.	знає всіх членів своєї родини; називає імена своїх рідних; висловлює власне ставлення до членів власної сім'ї; пояснює значення поняття «толерантність»; має уявлення про необхідність толерантного ставлення до людей, які мають проблеми зі здоров'ям; *знає імена членів своєї родини; називає найближчих родичів;	
----	------------	---	--

Орієнтовні навчальні досягнення учнів на кінець року:

- знає правила безпечного поведіння в школі та дома;
- уміє складати розпорядок дня, дотримується його протягом дня;
- знає про шкоду вживання тютюну і алкоголю;
- уміє доглядати за одягом, оцінювати його загальний вигляд, визначати ступінь забруднення і ушкодженості;
- знає значення збалансованого харчування.

Орієнтовні показники сформованості життєвих компетенцій учнів на кінець року:

- сформовані навички фізичної активності догляду за власним тілом (гігієнічні навички);
- сформовано позитивне ставлення до оточуючих;
- сформована емоційно-ціннісна активність-прагне до спілкування, має товаришів;
- частково сформовано соціально-моральну активність, пов'язану із входженням дитини у соціум, зокрема, частковим оволодінням соціально

прийнятними і схвалюваними формами поведінки та діяльності, засвоєнням моральних норм (притримується правил поведінки у школі).

«Розвиток зв'язного мовлення»

Мета занять з «Розвитку зв'язного мовлення»: створення ефективних передумов для всебічного розвитку дитини, забезпечення умов, які б допомогли успішно сформуванню потреби у мовному спілкуванні та практично оволодіти мовленням як засобом комунікації, в процесі пізнання навколишнього світу. Корекційна робота проводиться у наступних напрямках, по-перше, робота над створенням передумов мовленнєвого розвитку, по-друге – над розвитком основних функцій мовлення.

Завдання програми:

1. Активізація мовленнєвої і пізнавальної діяльності.
2. Розвиток та корекція пізнавальної сфери дитини.
3. Формування комунікативної діяльності.
4. Розвиток та корекція мовлення дитини.
5. Розвиток загальної та артикуляційної моторики.

3 клас

(годин на тиждень)

№ п/п	К-ст ь год	Зміст навчального матеріалу	Очікувані результати розвитку (мінімальні досягнення/максимальні досягнення)	Корекційна спрямованість
1.		<p><u>Букварний період.</u> <u>Навчання</u> <u>грамоти (продовження) .</u></p> <p>Розвиток навичок мовленнєвої діяльності (слухання-розуміння, говоріння,</p>	<p>Учень/ учениця (з допомогою педагога): -слухає-розуміє мовлення вчителя, однокласників; -повторює речення за</p>	<p>розвиток слухового сприймання та слухової уваги.</p> <p>Формування усвідомленого</p>

<p>читання). Розвиток усного мовлення. Накопичення активного словникового запасу.</p> <p>Слухання-розуміння\ мовлення вчителя, однокласників.</p> <p>Повторення речення за вчителем, товаришем. <i>(Поняття про живу та неживу природу. Що належить до природи?)</i></p> <p>Закінчення розпочатого речення (з допомогою вчителя).</p> <p>Відповіді на запитання до прослуханого, прочитаного.</p> <p>Складання за запитаннями вчителя речень з 2-4 слів до розглянутого малюнка, прослуханої казки.</p> <p>Виділення на слух з живого мовлення окремих слів, в словах – окремих звуків. <i>(Пори року. Уявлення про погоду. Вітер, хмари, опади.)</i></p>	<p>вчителем;</p> <p>-закінчує розпочате речення (з допомогою);</p> <p>-складає за запитаннями вчителя речень з 2-4 слів до розглянутого малюнка, прослуханої казки;</p> <p>-виділяє на слух з живого мовлення окремих слів, в словах-окремих звуків;</p> <p>-ділить речення – 2-4 слів на слова;</p>	<p>розуміння сказаного вчителем, його запитань, порад, вказівок.</p> <p>Розвиток вміння висловлювати свої прохання, працювати відповідно до інструкцій вчителя.</p> <p>Формування уявлень про структуру речення, умінь будувати речення на основі різних опор.</p> <p>Розвиток усного мовлення.</p> <p>Виховання культури усного мовлення.</p> <p>Збагачення та накопичення словника на основі розширення знань та уявлень про</p>
--	--	--

		Поділ речень з 2-4 слів на слова.		довкілля.
2.		Розвиток комунікативних здібностей.		
3.		<u>Букварний період.</u> <u>Навчання грамоти.</u> Вивчення звуків і букв І етапу: А, У, О, М, Х, С, Н, И, Л, Ш, П, К, Р.	Учень/ учениця (з допомогою педагога): -правильно чує та вимовляє звуки; -розрізняє різні звуки ,	Розвиток фонематичного сприймання, правильної й чіткої звуковимови.

	<p>Читання і розвиток усного мовлення. Розширення словникового запасу. Повторення та закріплення знань і навичок, засвоєних у попередніх класах.</p> <p>Розвиток фонематичного слуху і правильної вимови звуків. (<i>Органи слуху, мовлення, чуттів людини.</i>)</p> <p>Розрізнення різних звуків – шумів (стук, дзвін, дзенькіт, гудіння, плескання) та мовних звуків, звукосполучень під час спостережень оточуючої дійсності та ігри. (<i>Голоси та звуки природи. Шум дерев, струмка, моря...</i>) Співвідношення звука і букви, визначення місця звука і букви у слові; фіксація буквою початкового звука у словах. (<i>Поняття про добу: день, ніч.</i>) Формування зорових еталонів букв: знаходження заданої букви серед інших букв чи знаків; впізнавання букв,</p>	<p>звукосполучень; -співвідносить звук і букву; визначає місце звука і букви у слові; визначає перший звук у словах;</p> <p>-знаходить задану букву серед інших букв чи знаків; впізнає букви, накладені одна на одну; виділяє з ряду правильно написаної букви з опорою на зразок; складає букви з паличок; доповнює відсутній елемент букви; називає та порівнює графічно схожі букви;</p> <p>-запам'ятовує цілісний образ слів, які складаються з вивчених букв; співвідносить слова з предметами, які вони називають;</p> <p>-друкує вивчені букви та слова; -пише своє ім'я та прізвище;</p>	<p>Розвиток слухового і зорового сприймання. Розвиток мовленнєвого слуху.</p> <p>Розвиток звукобуквеного аналізу.</p> <p>Подальший розвиток сигніфікативної функції мовлення (функції позначення).</p> <p>Стимуляція мовленнєвої активності.</p> <p>Розвиток оперативної пам'яті.</p> <p>Формування вміння граматично правильно будувати речення (фрази) за зразком, даним учителем).</p> <p>Формування читацьких умінь.</p> <p>Розвиток усного зв'язного мовлення.</p> <p>Регулювання інтонаційної</p>
--	---	---	---

	<p>накладених одна на одну; виділення з ряду правильно написаної букви з опорою на зразок; складання букв з паличок, паперових смужок, проволоки за зразком; доповнення відсутнього елемента букви; називання та порівняння графічно схожих букв. (<i>Тварини свійські: кіт, собака, корова. Зовнішній вигляд.</i>) Запам'ятовування цілісних образів слів, які складаються з вивчених букв (мама, сон, сом, папа, липа,молоко...), співвідношення слів з предметами, які вони називають. (<i>Осінь. Сезонні зміни у природі.</i>)</p>		<p>виразності усного мовлення, темпу і сили голосу. Розвиток фонематичного слуху. Формувати вміння друкувати букви та слова за зразком, під диктовку. Збагачення словникового запасу.</p>
--	--	--	---

	<p><i>Овочі, фрукти.</i> <i>Похолодання, випадання дощів'ю зміна забарвлення листя, листопад.)</i> Складання індивідуальних альбомів вивчених слів, використання їх для вирішення задач навчального та практичного характеру. Друкування вивчених букв та слів: за зразком, під диктовку, дописування відсутніх елементів. Записування свого імені, прізвища.</p>		
4.	<p>Продовжити вивчення звуків і букв I етапу: А, У, О, М, Х, С, Н, И, Л, Ш, П, К, Р. Утворення та читання закритих трьохбуквених складів, які є словом (сом). (<i>Зима. Сезонні зміни у природі. Холодне повітря, мороз, снігопад, лід, сніжинка.</i>)</p> <p>Утворення та читання закритих та відкритих двохбуквених складів; читання таблиці складів.</p> <p>Утворення та читання слів з вивчених складових структур. Співвідношення слів з предметами,</p>	<p>Учень/ учениця (з допомогою педагога): -утворює та читає закриті трьохбуквені склади, які є словом; -утворює та читає закриті та відкриті двохбуквені склади; читає таблиці складів; -утворює та читає слова з вивчених складових структур; співвідносить слова з предметами, малюнками; вибірково читає слова; -доповнює склад до</p>	<p>Досягнення чіткої артикуляції вивчених звуків, їх розрізнення на слух та позначення відповідними буквами. Розвиток фонематичного слуху. Формування читацьких навичок. Корекція та розвиток розрізнення звуків, схожих за звучанням. Розвиток зорового сприймання та</p>

	<p>малюнками. Вибіркове читання слів. (<i>Тварини дикі: вовк, заєць. Зовнішній вигляд.</i>)</p> <p>Доповнення складу до слова, підстановка в слово пропущеної букви.</p> <p>Читання речень з 2-3 слів разом з вчителем, хором, самостійно. (<i>Птахи: голуб, ворона. Зовнішній вигляд.</i>)</p> <p>Доповнення в реченні відсутнього слова з ряду попередньо прочитаних (з</p>	<p>слова; підставляє в слово пропущену букву;</p> <p>-читає речення з 2-3 слів разом з вчителем, хором, самостійно;</p> <p>-доповнює речення словами, які відсутні, з ряду попередньо прочитаних (з опорою на малюнок);</p> <p>-друкує слова з вивчених складових структур або букв (за зразком, під диктовку, підписує</p>	<p>розрізнення графічного зображення букв, просторового розташування їх елементів.</p> <p>Формування вміння помічати і розрізняти оптично схожі букви.</p> <p>Формування усвідомленого розуміння змісту запитань вчителя та правильної побудови відповідей на ці запитання.</p> <p>Розвиток дрібної</p>
--	---	---	---

	<p>опорою на малюнок). (<i>Охорона тварин.</i>) Друкування слів з вивчених складових структур або букв: за зразком, під диктовку, підписання малюнків вивченими словами.</p>	<p>малюнки вивченими словами);</p>	<p>моторики. Розвиток навичок зорового контролю під час читання та написання складів, слів, списування речень. Розвиток усного діалогічного мовлення. Розвиток пам'яті.</p>
5.	<p>Удосконалення та подальший розвиток дрібної і загальної моторики.</p>		
6.	<p>Написання вивчених букв. Знайомство з правилами роботи в зошиті: письмо зліва направо, робочий рядок, поля. Удосконалення вмінь орієнтуватися в зошиті, Користуватися письмовим приладдям. (<i>Предмети побуту, які нас оточують. Користування ними.</i>)</p>	<p>Учень/ учениця (з допомогою педагога): -орієнтується на сторінці зошита; користується письмовим приладдям; -співвідносить букви писемні з друкованими; -пише вивчені писемні букви; з'єднує їх правильно; списує;</p>	<p>Удосконалення Навичок орієнтування у зошиті; користування письмовим приладдям. Розвиток зорового сприймання та розрізнення графічного зображення букв, просторового розташування їх</p>

<p>Знайомство з писемним варіантом букв на основі співвідношення їх з друкованими буквами.</p> <p>Написання вивчених писемних букв. Правила з'єднання при Писемному написанні. Списування.</p> <p><i>(Весна.Сезонні зміни у природі. Потепління, танення снігу, цвітіння, приліт птахів.)</i></p> <p>Написання вивчених букв, слів з цими буквами та коротких речень.</p> <p>Складання коротких слів з розрізної азбуки (з допомогою вчителя).</p> <p>Практичне ознайомлення з правилом вживання крапки в</p>	<p>-пише вивчені букви, слова з цими буквами та короткі речення;</p> <p>-складає короткі слова з розрізної азбуки (з допомогою вчителя);</p>	<p>елементів під час написання.</p> <p>Формування усвідомленого зорового образу кожної з вивчених букв. Розвиток навичок списування.</p> <p>Розвиток фонематичного слуху. Розвиток діалогічного мовлення.</p> <p>Формування елементів каліграфічного письма. Виховання акуратності, охайності під час письма та списування.</p>
---	--	---

		кінці речення. (<i>Літо. Сезонні зміни у природі. Ягоди, фрукти, овочі. Відпочинок влітку.</i>)		
7.		Повторення та закріплення вивченого матеріалу.		

«Ритміка»

Головна мета корекційно-розвиткової програми «Ритміка»: розвинути інтерес до музично-ритмічної діяльності; навчити адекватно сприймати засоби музичної виразності (особливо ритм, темп, динаміку), ритмічно рухатися у відповідності із загальним характером музики та художніми образами музичного твору.

Відповідно до мети, програмою передбачені такі **завдання:** основні, корекційні, оздоровчі, освітні й виховні.

Основні завдання:

- формування рухових вмінь та навичок;
- формування пізнавальної активності;
- розвиток координації рухів, спритності, сили, витривалості;
- розвиток відчуття ритму;
- розвиток зорового аналізатора, слухового сприймання;
- удосконалення вмінь виконувати ритмічні образи в процесі сприймання та відтворення ритмічних малюнків;
- розвиток емоційної та словесно-логічної пам'яті, довільної уваги, образної уяви, фантазії.
- сприяння подальшій соціалізації особистості, підвищення її самостійності та автономності, становлення моральних орієнтирів у діяльності й поведінці, виховання позитивних якостей.

Корекційні й оздоровчі завдання:

- корекція правильної постави, ходи, грації, рухів;
- корекція порушень загальної та дрібної моторики;
- корекційний розвиток моторних функцій і дихання;
- корекційний розвиток особистості;
- сприяння збереженню і зміцненню здоров'я дитини;

Освітні:

- формування пізнавальних умінь (аналізувати, порівнювати, узагальнювати; спостерігати, запам'ятовувати, осмислювати матеріал),
- формування пізнавального інтересу до музичного та хореографічного мистецтва, виховання потреби музичних творів і хореографічних вистав та їх інтерпретації;
- розвиток відчуття ритму та здатності відчувати у музиці, рухах і мові ритмічну виразність;
- формування краси та виразності рухів, емоційності;
- розвиток фізичних якостей – сили, легкості рухів, спритності тощо;
- виховання гуманістичних загальнолюдських цінностей;
- розвиток уміння сприймати музичні образи і можливості ритмічно, виразно рухатися, створюючи певний образ;
- заохочення до активної художньо-естетичної діяльності, стимулювання проявів імпровізації;

- ознайомлення з елементами культури (історичними звичаями, традиціями України та народів світу).

Виховні завдання:

- виховання основних моральних якостей особистості, працелюбності, наполегливості у подоланні перешкод, охайності, вміння працювати самостійно і в колективі, вміння дотримуватися правил під час виконання ритмічних рухів, ігор і вправ;

- виховання колективізму;

- розвиток культури спілкування;

- залучення дитини засобами мистецтва до національної та світової культур.

Третій клас

35 годин (одна година на тиждень).

Зміст навчального матеріалу	Державні вимоги щодо рівня загальноосвітній підготовки учнів	Спрямованість корекційно - розвивальної роботи та очікувані результати
1.	2.	3.

Тема : «Пори року» (картини природи).

Вправи з ходьби	<p>Учень: ходить в колоні по одному, парами, четвірками, змінюючи напрям (*за вказівкою вчителя); ходить звичайним, схрестним кроком; ходить на носках, п'ятках, зовнішній стороні стоп, внутрішній стороні стоп; ходить із заплющеними очима</p>	<p>Формування координації рухів, чіткості виконання. Динаміка кількісних та якісних показників: працездатність, витривалість, швидкість, спритність. Поліпшення орієнтації у навчальному просторі, відчуття рівноваги, вміння утримувати рівну поставу.</p> <p>Виховання самостійності, організованості, взаємодопомоги, коректного ставлення до своїх ровесників.</p>
Вправи з бігу	бігає на носках, високо піднімаючи коліна;	<p>Формування та корекція навичок ритмічного бігу</p>

	<p>бігає короткими та широкими кроками;</p> <p>бігає з подоланням перешкод – оббігає та перестрибує предмети (кубики, палки);</p> <p>бігає у колоні по одному і парами (*з допомогою вчителя);</p> <p>бігає відповідно до характеру, темпу музики (швидко, не дуже швидко, повільно)</p>	<p>відповідно до характеру, темпу музики (швидко, не дуже швидко, повільно);</p> <p>координації рухів, чіткості виконання. Поліпшення орієнтації у навчальному просторі. Розвиток м'язів ніг, почуття темпу, тембру, ритму; корекція рівноваги.</p>
Стрибки.	<p>стрибає по черзі на правій, лівій нозі;</p> <p>намагається стрибати на обох ногах на місці з поворотом кругом (*наслідуючи вчителя);</p> <p>стрибає з поворотом ліворуч, праворуч; стригає відповідно до характеру, темпу музики</p>	<p>Формування та корекція навичок підстрибування, відчуття рівноваги, чіткості виконання. Розвиток м'язів ніг і корекція загальної моторики. Розвиток почуття темпу, ритму.</p>
Вправи з рівноваги	<p>ходить з торбинкою на голові (маса 500-700 г);</p> <p>стоїть на одній нозі(друга</p>	<p>Корекція рівноваги, координації рухів, точності виконання вправ.</p>

	відведена в сторону, руки вгору); робить «ластівку»; крутиться в парі з іншою дитиною, тримаючись за руки	Формування правильної постави.
Спеціальні ритмічні вправи: прямий галоп, танцювальний біг з плавною ходою, притупи, приставні кроки, оплески і поклони, «пружинка», боковий з притупом, підскоки та високий крок, колупалочка з притупом	виконує різноманітні танцювальні рухи під музику з предметами і без предметів; рухається відповідно до характеру і темпу музики; виконує ритмічний малюнок	Розвиток м'язів і корекція загальної моторики і рухових недоліків. Формування координації рухів, орієнтації в просторі, чіткості виконання відповідно до характеру і темпу музики. Динаміка кількісних та якісних показників: працездатність, витривалість, швидкість, спритність.
Загальнорозвивальні вправи	виконує з різних вихідних	Формування координації

	<p>положень (стоячи, сидячи, лежачи); використовує обручі, палиці, скакалки, великі і малі м'ячі, стрічки та інші предмети; намагається виконувати вправи чітко, ритмічно, в заданому темпі під музику</p>	<p>рухів, чіткості, організованості, дисциплінованості. Розвиток виконання вправ з різних вихідних положень, з більшою амплітудою в заданому музикою темпі, ритмі. Поліпшення орієнтації у просторі.</p>
<p>Вправи для рук і плечового поясу</p>	<p>піднімає одночасно руки вперед і вгору, підводячись на носки з положення стоячи, ступні паралельні, ноги злегка розставлені; розводить руки в сторони з поворотом: управо, уліво, з положення руки за голову (стоячи і сидячи); піднімає й опускає плечі; обхват правою рукою ліве плече, лівою рукою – праве плече потім розводить руки в сторони і знову обхват плечей; енергійно розгинає вперед зігнуті в ліктях руки</p>	<p>Розвиток різних груп м'язів, регуляція м'язевого тонусу; почуття темпу, тембру і ритму. Формування координації рухів. Динаміка кількісних та якісних показників: працездатність, витривалість, швидкість, спритність.</p>

	(«бокс»)	
Вправи для ніг	<p>переступає вперед і назад через палицю або обруч, що знаходиться в руках;</p> <p>присідає, піднімаючи руки вперед, угору з предметами і без них;</p> <p>присідає, торкаючи спиною і потилицею стіни (наслідуючи вчителя); виконує махи прямою ногою вперед, плескає під ногою в долоні; піднімає по черзі зігнуті в колінах ноги, перекладаючи під ними предмети (кубики, м'ячики) з однієї руки в іншу</p>	<p>Розвиток і корекція рухів ніг під музику.</p> <p>Формування координації рухів, чіткості, ритмічності виконання, відчуття рівноваги, позитивних рис характеру (організованість, дисциплінованість тощо).</p>
Вправи для тулуба	робить повороти тулуба	Розвиток ритмічних вправ

	<p>вправо і вліво; нахиляє тулуб в сторони при різному положенні рук (*з допомогою вчителя); нахиляє тулуб вперед, торкаючись руками підлоги; кладе і бере предмети біля носка правої (лівої) ноги збоку</p>	<p>для тулуба під музику, почуття темпу і ритму; регуляція м'язевого тонусу. Поліпшення рівноваги.</p>
<p>Шикування та перешикув ання</p>	<p>вміє шикуватися і перешиковується на місці і пуд час ходьби та бігу, рівняється в колоні, колі, шерензі; самостійно швидко шикується в колону по одному, парами, в коло, кілька колон, шеренгу; перешиковується з одного кола в два, три (*з допомогою вчителя); робить повороти вправо, вліво</p>	<p>Корекція і розвиток загальної моторики і рухово – орієнтованих недоліків, координації рухів, відчуття ритму.</p>
<p>Вправи для розвитку дрібної моторики пальців рук (гра на дитячих шумових інструментах, логоритміка), логопедична і фонетична ритміка</p>	<p>має уявлення про різні дитячі образи – забавлянки, утішки, скоромовки, вивчає їх; створює ритмічний супровід пальцями рук; узгоджує слова з рухами пальців рук грає на дитячих</p>	<p>Конкретизація уявлень про дитячі образи в музиці. Розвиток ритмічного слуху; дрібної моторики пальців і кисті рук; пам'яті, дихання, сенсомоторики.</p>

	шумових інструментах: трикутник, дзвіночок, бубон, сопілка	
Музичні картини природи	має уявлення про образи природи в музиці; намагається рухами, пластикою показати яскраво виражені образи природи (*з допомогою вчителя); намагається відтворити пісню «у ролі» танцювальними рухами показує знайомі образи природи в музичних творах (*з допомогою вчителя)	Формування: уміння розрізняти образи природи в музиці, мовлення. Розвиток емоційно – образної сфери танцювальними, пантомімічними рухами Розвиток музично – сенсорних здібностей, чуття ритму, артикуляції, виконавської виразності. Збагачення словникового запасу.

<p>Підготовчі вправи до танців, елементи танців</p>	<p>намагається домогтися бажаної мети, удосконалиє техніку виконання танцювальних рухів; відображує характер музики різними танцювальними рухами (*з допомогою вчителя); розуміє поняття «народний танець», «полька», «вальс»; визнає танцювальні мелодії</p>	<p>Координування рухів ніг, рук під час підготовчих вправ. Формування почуття музичного ритму, вміння супроводжувати вправи виразною мімікою і пантомімікою. Дотримуватися певних правил розміщення й руху в обмеженому просторі.</p>
<p>Хороводи, танці, інсценування</p>	<p>підтримує позитивний настрій від спілкування та злагоджених танцювальних рухів з однолітками узгоджує інтонаційно правильний спів з елементарними танцювальними рухами; розвиває вміння музично-мімічної взаємодії;</p>	<p>Розвиток чуття ритму, темпу, виконавської виразності, чистоти інтонування, правильного дихання, м'язевого тону; координація голоса з рухами. Виховання позитивного ставлення до танцювальної культури. Поліпшення орієнтації у навчальному просторі.</p>

<p>Рухливі музично – ритмічні та пісенно – мовні ігри</p>	<p>виконує: танцювальний крок, галоп (прямий, боковий з притупом), потрійний притуп, підскоки та високий крок, колупалочку з притупом, оплески, поклони дівчинки та хлопчика, пружинку охоче виконує ігрові та рольові дії, бере участь у музичній грі – драматизації;</p> <p>дотримується певних правил гри;</p> <p>стежить за розвитком сюжету (з допомогою вчителя);</p> <p>вчасно включається в дію, розв'язує прості ігрові завдання (*з допомогою вчителя);</p>	<p>Формування вміння виконувати рольові дії в грі –драматизації, комунікативних якостей і культури спілкування;розвиток чуття ритму, темпу, виконавської виразності. Розвиток і корекція різних груп м'язів. Координація слова з рухами, інтегрувати музику з іншими видами мистецтва – образотворчою діяльністю, художньою літературою, театром. Розвиток координації рухів, вміння відображати характер музики різними рухами, виразною мімікою і пантомімікою, імпровізувати. Орієнтація у навчальному просторі. Зміцнення нервової системи.</p>
---	---	--

	<p>помічає засоби музичної виразності (темп, висота, динаміка), співає легким звуком, без крику та напруження, чітко артикулюючи слова;</p> <p>правильно бере дихання;</p> <p>використовує міміку і пантоміміку для відтворення образів тварин, птахів, людей;</p> <p>відпрацьовує вміння регулювати темп мовлення й гучність голосу під час ігор;</p> <p>розвиває ритм, музикальність, увагу й пам'ять за допомогою ігор</p>	<p>Узгодження фази дихання з руховими діями.</p>
--	---	---

Орієнтовні досягнення розвитку учнів на кінець року

Учень:

- використовує здобуті танцювальні фігури, ритмічні вправи, рухові навички;
- виявляє інтерес до уроку ритміки;
- виявляє адекватну реакцію в процесі уроку;
- узгоджує ритмічне дихання з виконанням підготовчих вправ, танців, ритміко- гімнастичних вправ, рухливих ігор (*з допомогою вчителя);

- поступово розвиває ритмічність, рівновагу (*за прикладом вчителя);
- виховує наполегливість, витримку, бажання виконувати рухові дії правильно та гарно, дістає від цього задоволення;
- узгоджує свої дії з однолітками, сприяє встановленню виявленню чуйності, доброзичливості та взаємодопомоги з однокласниками; проводить аналіз своїх дій та дій інших учнів (*з допомогою вчителя);
- дотримується послідовності виконання вправ, рухів, правил (*з допомогою вчителя);
- сприяє руховій активності, самостійності та творчості в процесі організації музично-ритмічних та пісенно-мовних ігор;
- прикладає зусилля для покращення результату своїх дій.

Орієнтовний матеріал для сприймання

Спеціальні ритмічні вправи: «Перемінний крок», укр.. нар. мелодія; Боковий галоп, укр. нар. мелодія; « Колупалочка», укр. нар. мелодія; « Підскоки та високий крок», муз.В.Косенка; « Вправа з м'ячами», муз.П.Чайковського; «Галоп», муз.Ф.Шуберта; « Утворення маленьких кіл», муз.Т.Шутенко; «Весняний вальс», муз.О.Тілічеєвої.

Танці, хороводи: «Танок з парасольками», муз.Ю.Рожавської; « Калина», муз.А.Рябчуна; «Ялинковий хоровод», муз.А.Філіпенка; « Ой, минула вже зима», укр.. нар. мелодія, обр.І.Кишка; «Веснянка», муз. А. Філіпенка; «Маленька танцюристка», муз.А.Гладковського;» Журавлик танцює», муз.Н.Хуторянського.

Рухливі музично – ритмічні та пісенно – мовні ігри: «Подояночка», укр.. нар. мелодія; «Погладь, пташку», муз.Т.Ломової; «Зробимо коло», муз.В.Верховинця; «Граємо на сопілках», муз. В.Моцарта; «Журавлі та журавочки», укр.нар.пісня обр.М.Дремлюги;

«Дощик», «Не пустимо», укр. нар.мелодії; «Веселі танцюристи», укр. нар. мелодія;

«Карусель», муз. Д. Кабалевського; «Лови мене!»рос. нар.мелодія.

Гра на музичних інструментах: (трикутник, дзвіночок, бубон, сопілка) «Веселі чобітки», муз.В. Верменича, сл. В. Воложаніної; «Полька», муз. А. Александрової; «Гречаники», укр.. нар. Пісня.

ЛІКУВАЛЬНА ФІЗКУЛЬТУРА

3 клас

(35 год. на рік; 1 год. на тиждень)

№ з/п	К-т о д	Зміст навчального матеріалу	Ймовірні очікувані результати розвитку учнів	Спрямованість корекційно-розвивальної роботи
1	2	3	4	5
1	3	<p>ВСТУП. ТЕОРІЯ</p> <p>Значення контролю за показниками пульсу для виявлення реакції організму на фізичне навантаження. Значення правильного узгодження дихання з рухами. Розвиток рухових якостей. Загальне фізичне зміцнення організму, корекція зору. Гігієна зору. Правильна постава та загальне здоров'я.</p>	<p><i>Учень:</i></p> <p>знає значення лікувальної фізкультури для збереження свого здоров'я; правила поведінки та гігієни учнів під час проведення занять з ЛФК; правила безпеки при виконанні фізичних вправ; вимоги до підготовки до заняття та до спортивної форми і взуття; здійснює підготовку до занять лікувальної фізкультури;</p>	<p>Формування інтересу до занять лікувальними вправами, навички перебування в залі лікувальної фізкультури та дотримання правил безпеки. Розвиток слухозоровібраційного сприймання.</p> <p>Активізація розумової діяльності. Збагачення активного та пасивного словникового запасу.</p>

2	1 0	<p>КОРЕКЦІЙНА ГІМНАСТИКА <i>Теоретичні відомості.</i> Шляхи загартування. Значення узгодження дихання та рухів. Нове ставлення до фізіології дихання. Значення систематичних вправ для збереження та корекції зору. Правильна постава у різних положеннях. Техніка безпеки на заняттях. Значення та методика загартування холодною водою.</p> <p><i>Практичний матеріал.</i> Загартування, обливання гомілок холодною водою, босоходіння під час занять, ходіння по рушнику, замоченому у розчині морської солі.</p> <p><i>Дихальні вправи</i> По силенне дихання з рухами грудної клітки. Ритмічне дихання під час ходьби, бігу,</p>	<p><i>Учень:</i> <i>має</i> уявлення про шляхи загартування, значення узгодження дихання та рухів, значення загартування холодною водою, босоходінням, впливу морської солі; <i>знає</i> значення систематичних вправ для збереження та корекції зору; правила поведінки та гігієни учнів під час проведення занять з ЛФК; правила безпеки при виконанні фізичних вправ; вимоги до спортивної форми та взуття; <i>здійснює</i> підготовку до заняття з ЛФК; <i>дотримується</i> основних правил поведінки, гігієни та техніки безпеки на занятті ЛФК; вимог до спортивної форми та взуття; <i>Має</i> уявлення про повітряні ванни, босоходіння, умивання холодною</p>	<p>Формування інтересу та звички до занять лікувальними фізичними вправами, активності довольної уваги, вміння оперувати не тільки конкретними образами, а й окремими елементарними уявленнями, продуктивного мислення. Розвиток слухо-зоровібраційного сприймання, навички перебування в класі та дотримання ритму життя дитячого колективу.</p> <p>Активізація розумової діяльності. Розвиток мимовільної та довольної пам'яті. Корекція психоемоційного стану. Формування навички носового дихання в спокої та під час виконання фізичних вправ. Збагачення активного</p>
---	--------	--	--	---

	<p>підстрибування. Довільна зміна глибини та</p>		
	<p>темпу дихання відповідно до характеру рухів. Правильне дихання під час спрощених вправ у різному темпі разом із учителем. Ходьба з фіксованим диханням. Вправи з промовлянням звуків на видиху: пом-єм-му; в образному оформленні. Дихальні вправи з дозованим опором. Ритмічне дихання. Динамічні дихальні вправи. Фізвокаліз.</p> <p><i>Вправи для розвитку дрібної мускулатури рук.</i></p>	<p>водою, про узгодження дихання при виконанні вправи; носове дихання; <i>виконує</i> вправи з дозованим опором; вправи з подовженим видихом, з вимовлянням звуків на видиху;</p> <p><i>Розрізняє</i> пальці кисті, що використовуються при виконанні вправи; засвоєний словник у межах зрозумілого мовленнєвого</p>	<p>та пасивного словникового запасу. Виховання дисциплінованості, старанності. Формування довільної уваги, основних просторових уявлень, правильної постави, навички правильного дихання під час виконання вправи, навички користування інструкціями вчителя при виконанні завдання, здатності зберігати рівновагу в статичних положеннях і в русі, цілеспрямованості рухів рук, здатності до взаємодії обома руками.</p>

	<p>Одночасне згинання у кулак пальців на одній руці та розгинання на другій у повільному темпі за зразком учителя.</p> <p>Відхилення та зведення пальців рук.</p> <p>Протиставляння пальців однієї руки пальцям другої, одночасне та почергове. Вправи «Біжить собака», «Равлик із вусиками», «Кішка», «Собака».</p> <p>Почергове постукування пальцями обох рук (послідовно обома руками), вправа «Щигли» або подібні за вибором вчителя.</p> <p>Самомасаж для пальців рук.</p> <p><i>Вправи для формування правильної постави.</i> Вправи з невеликим вантажем на голові.</p> <p>Ігри з прийняттям правильної постави за завданням чи утриманням її протягом гри.</p> <p>Самостійне прийняття</p>	<p>матеріалу; <i>виконує</i> симетричне та асиметричне згинання та розгинання пальців на витягнутих вперед руках; <i>виконує</i> з'єднання, стискання та розтискання долонь; <i>здійснює</i> кругові рухи кистями; <i>виконує</i> почергове з'єднання великого пальця з іншими, легкий струс руки з невеликим нахилом тулуба в бік цієї кінцівки (чергуючи руки), протиставляння пальців;</p> <p><i>Розрізняє</i> основні частини тіла, задіяні при виконанні вправи; <i>виконує</i> вправи з невеликим вантажем, нахили тулуба, нахили голови, повороти, тулуба самостійне прийняття правильної постави в різних позиціях (стоячи, сидячи, лежачи); <i>здійснює</i> симетричні махи руками;</p> <p><i>Виконує</i> згинання та розгинання стоп</p>	<p>Розвиток кінестетичних відчуттів (напрям руху, його швидкості та тривалості, ступеню зусилля при його виконанні), рухових якостей (гнучкості, спритності), координації рухів, слухо-зорово-вібраційного сприймання, просторової уяви, точності та збільшення обсягу зорової, слухової та тактильної пам'яті, здатності до сприймання та розуміння зверненого мовлення, дрібної моторики рук, мимовільного запам'ятовування наочного матеріалу на основі практичної діяльності з ним. Естетичний розвиток. Корекція психофізичного напруження. Формування позитивного психоемоційного стану, аналітико-синтетичного типу сприймання, наочно-дійового мислення, операційно-організаційного компонента мислення</p> <p>Профілактика та</p>
--	---	--	--

	<p>правильної постави стоячи, сидячи, лежачи. Вправи для зміцнення м'язово- зв'язкового апарату. Рухи головою, руками, тулубом із зупинкою за сигналом та перевіркою правильної постави.</p> <p><i>Вправи для зміцнення гомілкованих суглобів.</i></p>		корекція
--	--	--	----------

	<p>темпу дихання відповідно до характеру рухів. Правильне дихання під час спрощених вправ у різному темпі разом із учителем. Ходьба з фіксованим диханням. Вправи з промовлянням звуків на видиху: пом-єм-му; в образному оформленні. Дихальні вправи з дозованим опором. Ритмічне дихання. Динамічні дихальні вправи. Фізвокаліз.</p> <p><i>Вправи для розвитку дрібної мускулатури рук.</i> Одночасне згинання у кулак пальців на одній руці та розгинання на другій у повільному темпі за зразком учителя. Відхилення та зведення пальців рук. Протиставляння пальців однієї руки пальцям другої, одночасне та по чергове. Вправи «Біжить собака», «Равлик із вусиками», «Кішка», «Собака». Почергове постукування пальцями обох рук (послідовно обома руками), вправа «Щиглі» або подібні за вибором вчителя.</p>	<p>водою, про узгодження дихання при виконанні вправи; носове дихання; <i>виконує</i> вправи з дозованим опором; вправи з подовженим видихом, з вимовлянням звуків на видиху;</p> <p><i>Розрізняє</i> пальці кисті, що використовуються при виконанні вправи; засвоєний словник у межах зрозумілого мовленнєвого матеріалу; <i>виконує</i> симетричне та асиметричне згинання та розгинання пальців на витягнутих вперед руках; <i>виконує</i> з'єднання, стискання та розтискання долонь; <i>здійснює</i> кругові рухи кистями; <i>виконує</i> по чергове з'єднання великого</p>	<p>та пасивного словникового запасу. Виховання дисциплінованості, старанності. Формування довірливої уваги, основних просторових уявлень, правильної постави, навички правильного дихання під час виконання вправи, навички користування інструкціями вчителя при виконанні завдання, здатності зберігати рівновагу в статичних положеннях і в русі, цілеспрямованості рухів рук, здатності до взаємодії обома руками. Розвиток кінестетичних відчуттів (напрямку руху, його швидкості та тривалості, ступеню зусилля при його виконанні), рухових якостей (гнучкості, спритності), координації рухів, слухо- зоро- вібраційного сприймання, просторової уяви,</p>
--	---	---	--

		<p>Самомасаж для пальців рук.</p> <p><i>Вправи для формування правильної постави.</i> Вправи з невеликим вантажем на голові. Ігри з прийняттям правильної постави за завданням чи утриманням її протягом гри. Самостійне прийняття правильної постави стоячи, сидячи, лежачи. Вправи для зміцнення м'язово-зв'язкового апарату. Рухи головою, руками, тулубом із зупинкою за сигналом та перевіркою правильної постави.</p> <p><i>Вправи для зміцнення гомілкостопних суглобів.</i></p>	<p>пальця з іншими, легкий струс руки з невеликим нахилом тулуба в бік цієї кінцівки (чергуючи руки), протиставляння пальців;</p> <p><i>Розрізняє</i> основні частини тіла, задіяні при виконанні вправи; <i>виконує</i> вправи з невеликим вантажем, нахили тулуба, нахили голови, повороти, тулуба самостійне прийняття правильної постави в різних позиціях (стоячи, сидячи, лежачи); <i>здійснює</i> симетричні махи руками;</p> <p><i>Виконує</i> згинання та розгинання стоп</p>	<p>точності та збільшення обсягу зорової, слухової та тактильної пам'яті, здатності до сприймання та розуміння зверненого мовлення, дрібної моторики рук, мимовільного запам'ятовування наочного матеріалу на основі практичної діяльності з ним. Естетичний розвиток. Корекція психофізичного напруження. Формування позитивного психоемоційного стану, аналітико-синтетичного типу сприймання, наочно-дійового мислення, операційно-організаційного компонента мислення Профілактика та корекція</p>
--	--	---	--	--

	<p>Рухи пальцями ніг, стопами, з дозованим зусиллям. Підтягування стопою мотузки, що лежить на підлозі, піднімання її над підлогою, утримування пальцями ніг, захоплювання стопами предметів із підніманням їх від підлоги та підкиданням угору. Різновидності ходьби та бігу, підскоки, загальнорозвивальні вправи для формування м'язового корсету, для зміцнення м'язово-зв'язкового апарату ніг.</p> <p><i>Вправи для збільшення зросту:</i> витягування, розтягнення, розслаблення хребта. Махи ногами (вперед, назад, вбік) у в.п. сидячи, лежачи, стоячи біля опори. Прогинання тулуба з в.п. лежачи на животі.</p> <p><i>Вправи з рівноваги.</i></p>	<p>(одночасно та по чергово) у в.п. сидячи та у в.п. лежачи на спині; виконує вузьку стійку ноги нарізно на пальцях, стопи рівнобіжні, рухи пальцями ніг, стопами, з дозованим зусиллям. Підтягування стопою мотузки, що лежить на підлозі, піднімання її над підлогою, утримування пальцями ніг, захоплювання стопами предметів із підніманням їх від підлоги та підкиданням угору.; <i>Виконує вправи для збільшення зросту:</i> витягування, розтягнення, розслаблення хребта; ходьбу обмеженою площиною; виконує переكاتи з пальців на п'яти та навпаки, стоячи серединою стопи на гімнастичній палиці; виконує вправи з рівноваги, котіння стопами малого м'яча у заданому напрямку; <i>уміє</i> узгоджувати дихання з виконанням вправи;</p>	<p>плоскостопості, формування навички правильної постави. Тренування вестибулярного апарату. Збагачення активного та пасивного словника. Виховання здатності до співпраці в колективі, дисциплінованості, організованості, доброзичливості, наполегливості, здатності до співпраці в групі (в парі), навичок культури спілкування та до вольового зусилля. Збагачення та конкретизація запасу жестових знаків і піктограм. Розвиток вербальних і невербальних засобів спілкування.</p>
--	--	--	--

	<p>Рівновага на одній нозі зі зміною положення рук. Ходьба по гімнастичній лаві з діставанням предмета з підлоги в присіданні. Ходьба по гімнастичній лаві з предметами (м'яч, обруч, гімнастична палиця, прапорці), ходьба по нахиленій гладкій та ребристій дошці, по рейці гімнастичної лави. Ходьба по гімнастичній лаві з переступанням через предмети із завданням. Рівновага на одній нозі з розплющеними та заплющеними очима.</p> <p><i>Вправи з лазіння, повзання, перелізання. Лазіння по гімнастичній лаві (встановленій під кутом до 30°) з переходом на гімнастичну стінку (різними способами, вивченими в попередніх класах, напрям – вгору); вис на</i></p>	<p><i>знає</i> своє місце в строю; <i>сприймає</i> та <i>виконує</i> команди вчителя. <i>Здійснює</i> шикування парами, в коло, колону та шеренгу по одному та перешикування;</p> <p><i>виконує</i> вправи з лазання, повзання, перелізання; ходьбу в обхід; <i>вміє</i> узгоджувати дихання з виконанням вправи; <i>вміє</i> узгоджувати свої дії з діями інших учнів; <i>здійснює</i> переكاتи з</p>	
--	---	--	--

	<p>гімнастичному канаті. пролізання через гімнастичний обруч (обручі). Повзання по гімнастичному мату з переповзання через перешкоди; попластунському, по гімнастичній лаві довільне. Підлізання під перешкоду висотою 30-40 см. Перелізання через перешкоду висотою 70 см.</p> <p><i>Вправи для розвитку координаційних здібностей.</i> Вис лежачи, стоячи позаду, присівши позаду, на прямих руках. Підтягування у висі лежачи. Висока рівновага, рівновага (на прямій нозі, руки в сторони).</p> <p>Перекид уперед з упору присівши. Махи ногами (вперед, назад,</p>	<p>пальців на п'яти та навпаки, стоячи серединою стопи на гімнастичній палиці; <i>виконує</i> ходьбу, нахили голови, стрибки, біг з предметами в руках;</p> <p><i>виконує</i> вправи для розвитку координаційних здібностей, вправи з вису: лежачи, стоячи позаду, присівши позаду, на прямих руках, підтягування; <i>здійснює</i> перекид уперед, махи ногами, дзеркальне повторення рухів за вчителем;</p> <p><i>виконує</i> присідання з обручем та стоячи в обручі, пролізання в обруч, прокачування та ловіння обруча, перекачування обруча під час ходьби та бігу;</p>	
--	---	--	--

	<p>вбік) у в.п. сидячи, лежачи, стоячи біля опори. Дзеркальне повторення рухів за вчителем.</p> <p><i>Вправи з обручем.</i> Вправи з обручем у різних поєднаннях. Пролізання в обруч. Перекачування обруча під час ходьби та бігу, обертання обруча лівою та правою рукою (20- 30 с). Виконання вправ із вихідного положення – обруч перед собою, над головою. Присідання з обручем в руках. Прокачування та ловіння обруча.</p> <p><i>Вправи з гімнастичними палицями.</i> Перехват гімнастичної палиці. Підкидання та ловіння двома руками у вертикальному положенні та горизонтальному</p>	<p><i>Виконує</i> вправи з гімнастичними палицями; перехват гімнастичної палиці, підкидання та ловіння двома руками у вертикальному положенні та горизонтальному положенні хватом знизу двома руками; <i>здійснює</i> виконання вправ у різному вихідному</p>	
--	---	---	--

		положенні хватом знизу двома руками Виконання вправ у вихідному положенні – гімнастична палиця за головою, за спиною та із вихідного положення –		
--	--	---	--	--

	<p>гімнастична палиця внизу. Утримання гімнастичної палиці різними способами під час ходьби. Обертання палиці з горизонтального положення у вертикальне. Виконання вправ.</p> <p><i>Вправи з малим набивним м'ячем.</i> Піднімання м'яча вперед, угору, за голову. Перекачування м'яча у парах (відстань 2-3 м). Присіди з м'ячем. Нахил уперед, уліво, вправо з м'ячем у руках. Згинання, розгинання, обертання кисті, передпліччя та всієї руки з утриманням м'яча. Підкидання м'яча перед собою та ловіння його двома руками. Прокачування м'яча між орієнтирами.</p> <p><i>Вправи з прапорцями.</i> Почергове відведення рук управо, вліво з прапорцями у руках.</p> <p>Найпростіші комбінації вивчених рухів з прапорцями на рахунок, 4-8</p>	<p>положенні, утримання гімнастичної палиці різними способами під час ходьби, обертання палиці з горизонтального положення у вертикальне;</p> <p><i>виконує</i> піднімання м'яча вперед, угору, за голову, перекачування м'яча у парах (відстань 2-3 м), присіди з м'ячем. перекочування великого м'яча за орієнтирами; <i>виконує</i> підкидання вгору та ловлю двома руками м'яча; кидання м'яча по підлозі (стіні) та його ловлю, прокачування м'яча між орієнтирами;</p> <p><i>виконує</i> найпростіші комбінації вивчених рухів з прапорцями на рахунок, на місці, в русі, рухи руками з прапорцями під час ходьби, різноспрямовані рухи руками з прапорцями за зразком учителя</p>	
--	--	--	--

		<p>комплексів ранкової гімнастики, виконання вправ з прапорцями у руках на місці, в русі. Рухи руками з прапорцями під час ходьби. Різностямовані рухи руками з прапорцями за зразком учителя («Сигнальники»).</p> <p><i>Вправи для корекції зору.</i> Вправи для зміцнення м'язів очей (ускладнені). Закривання очей долонями. Колихання, моргання. Вправи для очей за таблицею Шульте. Релаксація м'язів очей. Вправи для розслаблення м'язів шиї.</p>	<p><i>Сприймає</i> використані наочні посібники (кіно -, відеозапис, фотографії, плакати, піктограми, таблички тощо);</p> <p><i>розрізняє</i> зображення знайомих тварин, предметів.</p>	
3	7	<p>ЛЕГКА АТЛЕТИКА</p> <p><i>Теоретичні відомості.</i> Зміцнення здоров'я.</p>	<p><i>Учень:</i> має уявлення про основне лікувально-</p>	<p>Формування стійкості уваги, здатності</p>

	<p>Вплив рухів на функції організму. Одяг, взуття, інвентар. Самостійне виконання рухів. Профілактика травматизму. Значення рухів для поліпшення життєвого настрою. Естетичні відчуття. Оздоровче та прикладне значення легкої атлетики. Види легкої атлетики. Вплив легкої атлетики на формування постави, зміцнення м'язів тулуба.</p> <p><i>Практичний матеріал.</i> Головне завдання: поліпшення функціональних процесів у організмі, зміцнення здоров'я, загальна координація рухів. Виховання фізичних якостей, витривалості, швидкості, спритності; корекція постави, стопи ніг.</p> <p><i>Ходьба.</i> Ходьба у повільному, середньому та</p>	<p>фізкультурне приміщення; про основні частини тіла, задіяні при виконанні легкоатлетичних вправ у ЛФК; правильне дихання під час виконання легкоатлетичних вправ; правила поведінки, гігієни та ТБ при виконанні лікувальних вправ; <i>дотримується</i> правил підготовки до заняття та техніки безпеки під час занять легкою атлетикою; <i>використовує</i> засвоєний словник в межах зрозумілого мовленнєвого матеріалу;</p> <p><i>виконує</i> ходьбу: по колу, в колоні, в шерензі, парами; зі зміною напрямку; зі зміною темпу; <i>виконує</i> ходьбу обмеженою площиною, з переступанням через предмет, по предмету, імітаційну ходьбу;</p>	<p>до оцінювання та регуляції просторово-часових і динамічних рухових параметрів, кінетичних і кінестетичних відчуттів, кінестетичного контролю за якістю рухів, мисленнєвих операцій (аналіз, синтез, класифікація, порівняння тощо), вміння оперувати не тільки конкретними образами, а й окремими поняттями, узгодженості рухових дій, формул рухів, навички узгодження фаз дихання з руховими актами, здатності до виконання вправи за зрозумілою інструкцією вчителя, діалогічного мовлення. Корекція психоемоційного стану. Розвиток обсягу та точності оперативної та довготривалої пам'яті, рухових якостей: витривалості, спритності, сили (ходьба); витривалості, гнучкості, спритності, сили, швидкості (біг);</p>
--	--	--	---

	<p>швидкому темпі, вправами для рук, чергуючи з іншими вправами. Ходьба шеренгою із розплющеними та заплющеними очима.</p> <p>Ходьба з різним положенням рук: на поясі, до плечей, перед грудьми, за головою, зі зміною швидкості, зі зміною напрямків, за орієнтирами та командою вчителя, з поворотом за орієнтир-рами, «змійкою»; кроком з притопом; спиною вперед по прямій лінії (маленькими кроками); по похилій площині (встановленій під кутом до 30°) без опори. Імітаційна ходьба: імітація ворони, чаплі, рухів лижника, дроворуба</p> <p><i>Біг.</i> Біг у чергуванні з ходьбою – 100 м (30 м – біг, 20 м – ходьба і так далі). Біг на носках. Біг з подоланням перешкод, з подоланням опору. Чергування бігу та ходьби на відстані до м.</p>	<p><i>виконує</i> біг у чергуванні з ходьбою, на носках, перебіжки групами та по одному, у колоні; <i>здійснює</i> стрибки: на місці на обох ногах; на обох ногах з</p>	<p>швидкісно-силових (стрибки); швидкості (лазіння та повзання); швидкісно-силових (метання), координації рухів. Виховання комунікативних навичок, дисциплінованості, старанності, наполегливості.</p>
--	---	---	--

	<p>(20 м – біг, 20 м – ходьба). Перебіжки групами та по одному. Повільний біг зі збереженням правильної постави, біг у колоні у заданому напрямку. Чергування бігу та ходьби.</p> <p><i>Метання.</i> Метання з місця правою та лівою рукою малого м'яча на дальність з місця. Метання великого м'яча двома руками з-за голови та знизу з місця у стінку. Кидання набивного м'яча (1 кг), сидячи, двома руками з-за голови. Метання тенісного м'яча з місця однією рукою у стінку та на дальність. Прийом та передача м'яча у шерензі, по колу, у колоні, довільне метання великих та малих м'ячів у грі. Кидки та ловіння волейбольних м'ячів.</p>	<p>переміщенням вперед, назад, праворуч, ліворуч; через перешкоду; в глибину з висот із м'яким приземленням;</p> <p><i>здійснює</i> метання великого м'яча в горизонтальну ціль та його ловля; підкидання та ловля великого м'яча; кидання м'яча об землю та його ловля (обома руками), <i>уміє</i> співпрацювати в парі та групі;</p>	
--	--	--	--

4	8	<p>ХОРОВОДНІ, УКРАЇНСЬКІ НАРОДНІ ТА РУХЛИВІ ІГРИ І ЗАБАВИ</p> <p><i>Теоретичні відомості.</i> Відображення життя народу в іграх та забавах, історія народу в іграх. Емоційне навантаження народних ігор, вплив позитивних емоцій на здоров'я. Самостійне поєднання набутих рухових навичок у складнішій ситуації. Рухи впливають на емоційно-образну виразність. Задоволення від власних рухів. Розширення кругозору. Корекційне спрямування.</p> <p>Відповідальність за свої дії. Дотримання правил гри. Творче виконання дій. Значення ігор для розвитку рухливих навичок. Техніка безпеки під час ігор. Поєднання слів і рухів, чітке виконання ролі. Відображення у сюжеті гри побуту та</p>	<p><i>Учень:</i> <i>має</i> уявлення про правила поведінки та гігієни при проведенні рухливих ігор; правила безпеки при виконанні рухових дій; зміст розучених ігор; <i>дотримується</i> правил поведінки, гігієни та техніки безпеки; <i>використовує</i> засвоєний словник в межах зрозумілого мовленнєвого матеріалу, застосовуючи його в процесі заняття; <i>спілкується</i> (питає, відповідає, передає потрібні предмети тощо) з іншими учнями та вчителем в процесі гри (відповідно до індивідуальних психофізичних можливостей); <i>емоційно</i> реагує на процес і результат рухливої гри; <i>виконує</i> ходьбу, біг, стрибки, лазіння та повзання в ігрових ситуаціях; <i>вміє</i> грати в 3-4 рухливі гри; <i>вміє</i> узгоджувати свої</p>	<p>Формування аналітико- синтетичного типу сприймання, цілеспрямованої уваги, просторової уяви, розуміння абстракції в ігровій діяльності, організаційного компоненту мислення (усвідомлення завдання, організація виконання завдання тощо), узгодженості рухових дій, тактильно- вібраційного, зорового та кінестетичного контролю власних дій., мисленнєвих операцій (аналіз, синтез, класифікація, порівняння тощо), рефлекторної емоційності. Розвиток рухових якостей (витривалості, гнучкості, спритності,</p>
---	---	---	---	--

		природи. <i>Практичний матеріал.</i> Головне завдання:		сили, швидкості), координації рухів. Естетичний розвиток. Корекція психоемоційного стану.
--	--	--	--	---

	<p>розширення кругозору, відображення у діях</p> <p>імітаційного характеру, виразність дій. Сприяння фізичному розвитку та оздоровленню. оволодіння більшою технікою руху, дотримання правил гри, виховання</p> <p>витримки, розвиток швидкості реакції, поєднання рухів зі співами, емоційність передачі образу. Розширення знань про народні ігри і забави, виховання інтересу до них.</p> <p><i>Корекційні ігри:</i> «Товаришу командир», «Два сигнали», «Заборонений рух». Ігри з</p> <p>елементами загальнорозвивальних вправ: «Шишки, жолуді, горіхи», «М'яч сусіду», «Перетягування у парах» або подібні за</p> <p>вибором вчителя.</p> <p><i>Ігри з бігом та стрибками:</i> «Білі ведмеді», «Через пагорби та пеньки», «Квач маршем», «Стрибки по смугах», «Точний стрибок» або подібні за вибором вчителя.</p> <p><i>Ігри з киданням, ловінням та метанням:</i> «Влучно в ціль», «Пильне око», «Влуч у ціль»,</p>	<p>дії з діями інших гравців;</p> <p><i>Розрізняє</i> початок та кінець музичного твору; <i>сприймає</i> використані під час заняття наочні посібники (кіно -, відео запис, світлосигналізацію, плакати, таблички тощо); <i>розрізняє</i> контрастні динамічні відтінки (швидко – повільно); <i>виконує</i> ходьбу з зупинками в кінці музично-ритмічної фрази; <i>виконує</i> ходьбу, біг, нахили голови з предметами (різнокольоровими іграшками, м'ячами, гімнастичними стрічками тощо) та без них під музично-ритмічний супровід;</p> <p><i>виконує</i> ритмічні рухи з використанням стрічок, обручів, м'ячів тощо; <i>стежить</i> за діями інших учнів в процесі заняття та підпорядковує свої дії спільним; <i>вміє</i></p> <p>узгоджувати дихання з фазами рухів;</p> <p><i>емоційно</i> реагує на танцювальні ситуації (за допомогою чи наслідуючи вчителя);</p>	<p>Збагачення та конкретизація активного та пасивного словника. Виховання доброзичливості, гуманності, колективізму та культури спілкування.</p>
--	--	---	--

	<p>«Снайпер» або подібні за вибором вчителя. <i>Хороводні ігри та забави:</i> «Хоровод з пролісками», «Ой на дворі дощ», «З в'юном я ходжу», «Збирання врожаю», «Два морози», «У ціль», «Горидуб», «Снігурі та кіт», «Білі ведмеді», «Заборонений рух», «Кіт і миша» або подібні за вибором вчителя. <i>Розвиток уявлення.</i> Використання ігор-імітацій рухів ведмедя, чаплі, польоту птахів. Імітація рибалки, водолаза, годинника, сонечка, дерева під вітром.</p>		
	<p>РЕЛАКСАЦІЯ ТА НАСТРОЇ.</p>		

5	2	<p>САМОМАСАЖ.</p> <p><i>Теоретичні відомості.</i> Застосування вивчених вправ під час ранкової гімнастики, на заняттях у інших режимних моментах. Узгодження дій і промовляння під час релаксації. Правильність виконання вправ.</p> <p><i>Практичний матеріал.</i> Головне завдання: свідоме виконання вправ релаксації та читання настроїв, бажання активно виконувати вправи, бачити результат релаксації за контрастом з напруженням. Виховання цілеспрямованості.</p> <p><i>Вправи на розслаблення.</i> Стоячи, ноги на ширині плечей, нахил уперед. Розслаблене потріпування вільно опущених рук. Із вихідного положення – нахил уперед, махи руками уперед, назад у сторони. Махи розслабленою ногою. Настрої на зняття напруження, поліпшення уваги,</p>	<p><i>Учень:</i> має уявлення про настрої людини, як вони впливають на збереження та зміцнення свого фізичного та психічного здоров'я; про правильність виконання вправ; виконує вправи на розслаблення за контрастом з напруженням; <i>вміє</i> відтворювати бажане почуття (тепло, важкість у кінцівках та ін.), а також емоційний стан (спокій, відпочинок та ін.)</p>	<p>Формування позитивного психо- емоційного стану, організаційного компоненту мислення (усвідомлення завдання, організація виконання завдання тощо), узгодженості рухових дій, тактильно-вібраційного, зорового та кінестетичного контролю власних дій, рефлекторної емоційності. Розвиток емоційної сфери. Естетичний розвиток.</p> <p>Корекція психоемоційного стану. Збагачення та конкретизація активного та пасивного словника. Виховання доброзичливості, гуманності, колективізму та культури спілкування.</p>
---	---	---	---	---

		<p>постави, зору, розумових здібностей, зросту. Перетягування та гойдання в парах (у в.п. сидячи). Струси рук, нахилившись вперед, струс руки з невеликим нахилом тулуба в бік цієї кінцівки (чергуючи руки).</p> <p>Ігри «Спокій», «Тяжіння», «Тепло», «Серце і дихання спокійні», «Лоб прохолодний» або подібні за вибором вчителя.</p>		
6	4	<p>ВПРАВИ ЗА ВИБОРОМ ШКОЛИ</p> <p>ГІДРОКІНЕЗОТЕРАПІЯ <i>Теоретичні відомості.</i> Плавання – один із найефективніших засобів профілактики</p>	<p><i>Учень:</i> має уявлення про правила гігієни та безпеки під час занять з плавання,</p>	<p>Розвиток слухо-зоровібраційного сприймання. Формування наочно-дійового мислення.</p>

	<p>порушень постави у школярів, загальні відомості про загартування та попередження переохолодження. Гігієнічні правила відвідування басейнів і спортивних споруд. Вимоги до одягу та інвентарю для занять плаванням. Техніка безпеки на заняттях з плавання. Пожежна безпека. Правила поводження з електрообладнанням басейнів та спортивних споруд. Загальна фізична підготовка (на суші: в спортивному залі чи поряд з басейном): комплекс загально-розвивальних вправ, в яких залучені до роботи основні м'язові групи.</p> <p><i>Практичний матеріал.</i> <i>Спеціальна фізична підготовка</i> (на суші: в спортивному залі чи поряд з басейном): імітація рухів плавця способом брас руками та ногами. <i>Спеціальна технічна підготовка</i> (в воді): – вправи для тренування правильного дихання під час плавання</p>	<p>правила поведінки в басейні, форму одягу на заняттях з плавання (за вказівкою вчителя); <i>має</i> елементарне уявлення про значення дихання для життя людини та правильного дихання в воді; <i>дотримується</i> правил поведінки, гігієни та техніки безпеки на заняттях з плавання (за допомогою чи за вказівкою вчителя); <i>розрізняє</i> основні частини тіла, задіяні при виконанні вправи; основні просторові характеристики виконаної рухової дії; <i>виконує</i> команди та розпорядження вчителя (за допомогою вчителя); <i>виконує</i> вправи загальної фізичної підготовки (на суші: в спортивному залі чи поряд з басейном; спеціальної фізичної підготовки (на суші: в спортивному залі чи поряд з басейном); спеціальної технічної підготовки (в воді) (за</p>	<p>Естетичний розвиток. Формування здатності до оцінки та регуляції основних просторових і динамічних параметрів переміщення. Формування позитивного психоемоційного стану. Формування навички правильної постави. Розвиток кінетичної та кінестетичної пам'яті. Формування здатності до узгодження рухових дій.</p> <p>Розвиток координації рухових дій. Формування здатності до одночасних рухів. Профілактика порушень та корекція функцій опорно-рухового апарату. Розвиток</p>
--	---	--	---

		<p>способом брас; – вправи для тренування навички плавання способом брас (наприклад, плавання способом брас (дистанція 5 м, без врахування часу). <i>Рухливі ігри в воді</i> «Рибки та рибки», «Слухай сигнал».</p>	<p>допомогою чи наслідуючи вчителя); <i>грає</i> в 1-2 рухливі гри в воді ; <i>спілкується</i> з іншими учнями (запитує, відповідає тощо); <i>вміє</i> узгоджувати дихання з рухами (за допомогою чи разом з учителем); <i>виконує</i> вправи для тренування на суші (в спортивному залі чи поряд з басейном): спочатку розминка, потім – підготовчі вправи та вправи, що імітують елементи плавання способом брас, вправи в воді: вправи для ознайомлення з водним середовищем (наприклад, ходьба біля бортика</p>	<p>рухових якостей (витривалості, спритності, сили, гнучкості). Формування навички правильного дихання під час виконання вправ в воді та на суші, плавання. Формування формул рухів. Розвиток здатності активно використовувати допомогу (вчителя). Збагачення активного та пасивного словникового запасу. Розвиток інтересу учнів до оточуючого предметного та природного світу. Розвиток навичок соціальної взаємодії при спілкуванні з іншими учнями та дорослими. Виховання дисциплінованості,</p>
--	--	---	---	--

	<p>ЗАНЯТТЯ НА ТРЕНАЖЕРАХ</p> <p><i>Теоретичні відомості.</i> Використання тренажерів під керівництвом вчителя для корекції фізичного розвитку дитини. Оздоровче значення тренажерів. Дотримання трьох фазності заняття: розминка, тренування, відпочинок. Техніка безпеки. Регулярні тренування на тренажерах – залог успіху.</p> <p><i>Практичний матеріал.</i> Головне завдання: виховання самостійності, сміливості, витривалості. Ходьба, біг, велосипедна підготовка та вправи для зміцнення і розтягування хребта і м'язів на тренажерах. Робота на тренажерах під контролем або за допомогою вчителя: «Велотронежер», «Орбітрек», «Тотал», «Бігова доріжка» або подібні за вибором</p>	<p>басейну; ходьба по дну, тримаючись за руки вчителя); рухливі ігри в воді (наприклад, ігри з гумовим кругом) (за допомогою вчителя); <i>знає</i> про правила гігієни та безпеки під час занять на тренажерах, правила поведінки в тренажерній залі, форму одягу на заняттях (за вказівкою вчителя); <i>має</i> уявлення про значення дихання для життя людини та правильного дихання при роботі на тренажерах; <i>дотримується</i> правил поведінки, гігієни та техніки безпеки під час занять на тренажерах (за допомогою чи за вказівкою вчителя); <i>розрізняє</i> основні частини тіла, задіяні при виконанні вправи; основні просторові характеристики виконаної рухової дії; <i>здійснює</i> вправи на тренажерах під контролем або за</p>	<p>акуратності, наполегливості, навичок взаємодії.</p>
--	--	--	--

		вчителя.	допомогою вчителя; <i>виконує</i> команди та розпорядження вчителя (за допомогою вчителя).	
8	1	<p>ЕЛЕМЕНТИ КОЛЬОРТЕРАПІЇ, АРОМОТЕРАПІЇ, КАЗКОТЕРАПІЇ, МУЗИКОТЕРАПІЇ.</p> <p><i>Теоретичні відомості:</i> значення використання кольору, ароматів, казок, музики для зняття розумового та фізичного напруження та для загального психічного здоров'я людини.</p> <p><i>Практичний матеріал.</i></p> <p>Головне завдання: закріплювати вміння диференціювати кольори, аромати, музичні настрої, використовувати казки для поліпшення настрою.</p> <p>Ігри-інсценізації «Гуси-лебеді», «Квітка-семиквітка», «Веселка», «Лускунчик» або подібні за</p>	<p><i>Учень:</i></p> <p><i>має</i> уявлення про різновиди кольорів, ароматів, музичних настроїв та казок, про значення їх для розслаблення та переключення; <i>виконує</i> релаксаційні вправи для різних груп м'язів з використанням кольору, ароматів, казок, музики (за допомогою чи разом з учителем).</p>	<p>Розвиток слухозорово-вібраційного сприймання, інтересу учнів до оточуючого предметного та природного світу, естетичного сприйняття. Активізація розумової діяльності. Збагачення активного та пасивного словникового запасу. Формування наочно-дійового мислення, правильної постави, узгодженості рухових дій.</p> <p>Корекція психоемоційного стану. Виховання дисциплінованості, акуратності, наполегливості, навичок взаємодії.</p>

		выбором учителя.		
--	--	------------------	--	--

ДРУГА ЧАСТИНА

ДОДАТОК №1

**ОРІЄНТОВНІ ФІЗИЧНІ ВПРАВИ В ЗАЛЕЖНОСТІ ВІД ВИДУ
ЗАХВОРЮВАННЯ**

(проведення за індивідуальною рекомендацією лікаря, під лікарсько-педагогічним контролем)

<i>Вид захворювання</i>	<i>Рекомендовані вправи</i>	<i>Вправи, які не рекомендовано застосовувати</i>
Порушення серцево-судинної системи	Гімнастичні вправи без предметів; з предметами та малим обтяженням (гімнастична палиця тощо); спеціальні дихальні вправи з акцентом на грудне і черевне дихання; циклічні вправи (дозована ходьба, біг тощо); вправи на розслаблення, для зняття психоемоційного напруження; доцільні заняття на свіжому повітрі.	Статичні; з високою інтенсивністю навантаження; в швидкому темпі; із затримкою дихання; з натужуванням; на тренажерах; дихання ротом взимку на відкритому повітрі.
Порушення органів дихання	Загальнорозвиваючі та спеціальні вправи: при цьому більше уваги приділяти дихальним вправам, які сприяють тренуванню повного дихання, особливо подовженому видиху; «звуковим» вправам; вправам біля гімнастичної стінки; циклічним вправам (дозована ходьба, біг тощо); вправам на розслаблення; доцільні заняття на свіжому повітрі.	Вправи, що ведуть до затримки дихання; натужування; різкі рухи, що збивають ритм дихання; з високою інтенсивністю навантаження; з переохолодженням тіла в процесі чи після проведення рухової дії; заняття в запиленому приміщенні.
Послаблення зору та захворювання органів зору	Загальнорозвиваючі та спеціальні вправи: при цьому більше уваги приділяти вправам на розвиток просторово-часової орієнтації, точності відтворення просторових, часових і силових параметрів рухів; на рівновагу, точність реакції; ; циклічним вправам (дозована ходьба, біг	Вправи, що супроводжуються різкими струсами тіла (стрибкові вправи, перекиди); вправи з натужуванням, стійки на руках; вправи з високою інтенсивністю навантаження; підйом і перенесення важких предметів; різкі рухи тулубом

	тощо); вправи на розслаблення, для зняття психоемоційного напруження; вправи коригуючої гімнастики для очей.	і головою. Обмеження чи виключення вправ, що виконуються з нахилом голови. Виконання вправ, що веде до нервово-психічного перевантаження.
Порушення опорно-рухового апарату	Коригуюча гімнастика; вправи на приладах (гімнастична лава, гімнастична стінка); біля дзеркала (оцінюючи симетричність рухів); в парах ; статичні вправи; спеціальні вправи, спрямовані на поліпшення рухливості хребетно-рухових сегментів і досягнення трофічної достатності.	З в.п. сидячи – велике навантаження на хребет; у висі (на перекладині, кільцях, гімнастичній стінці) – сприяють надмірному розтягуванню хребта; із значним струсом хребта (стрибки, зістрибування з висоти); різкий старт, різкий фініш; з асиметричними рухами; асиметричні пози; тривале стояння на одному місці однієї і тій же позі; вправи з високо піднятими руками; підйом і перенесення важких предметів.
Захворювання видільної системи	Загальнорозвиваючі та спеціальні вправи: при цьому більше уваги приділяти вправам на зміцнення м'язів передньої стінки живота; дихальним вправам, які сприяють тренуванню повного дихання; циклічним вправам (дозована ходьба, біг тощо).	Стрибкові вправи; перекиди; вправи з високою інтенсивністю навантаження; з високою частотою рухів; швидко-силової спрямованості; переохолодженням тіла в процесі чи після проведення рухової дії.

Захворювання органів травлення	Загальнорозвиваючі та спеціальні вправи: при цьому більше уваги приділяти вправам на розвиток просторово-часової орієнтації, точності відтворення просторових параметрів руху; на розслаблення, зняття психоемоційного напруження; циклічним вправам (дозована ходьба, біг тощо); вправам коригуючої гімнастики.	Вправи великим з навантаженням на м'язи живота; з високою інтенсивністю навантаження; обмежити стрибкові вправи як за обсягом, так і за інтенсивністю. Виконання вправ, що веде до нервово-психічного перевантаження.
Порушення обміну речовин і захворювання залоз внутрішньої секреції	Загальнорозвиваючі та спеціальні вправи: при цьому більше уваги приділяти вправам на розслаблення, зняття психоемоційного напруження; дихальним вправам, які сприяють тренуванню повного дихання; циклічним вправам (дозована ходьба, біг тощо); доцільні заняття на свіжому повітрі.	Виконання вправ, що веде до фізичного та нервово-психічного перевантаження.

ДОДАТОК №2

ОРІЄНТОВНІ КОРЕКЦІЙНО-РОЗВИВАЛЬНІ ВПРАВИ ТА КОМПЛЕКСИ ФІЗИЧНИХ ВПРАВ

Вправи для корекції початкових форм плоскостопості (за І. Ілієвим, С. Банковим) (вправи виконувати босоніж):

1. В.п. – сидячи. Розведення та згинання пальців стоп різко донизу.
2. В.п. – о.с., стопи паралельно (приблизно на 10 см одна від одної). Сійка на пальцях (зігнутих усередину); опускання на зовнішній край стопи; повернутись у в.п.
3. В.п. – сидячи. Захват невеликих предметів пальцями ніг з підлоги та піднімання їх до протилежної руки. Те ж повторити іншою ногою.
4. Ходьба босоніж по прямій лінії з упором на зовнішній край стопи.
5. В.п. – о.с., стопи паралельно. Сійка на пальцях (зігнутих усередину); спроба зовнішньої ротації колін. Не відриваючись від підлоги, повернутись у в.п.
6. В.п. – сидячи (на гімнастичному маті). Торкання стоп обома ногами.
7. В.п. – сидячи. Одночасне повільне згинання та розгинання всіх пальців стопи.
8. В.п. – сидячи, ноги зігнуті під прямим кутом в кульшових суглобах, ступні приведені. Відвести коліна та повернути стопи назовні. Повернутись у в.п.
9. В.п. – сидячи, ноги схресно. Описати коло стопою піднятої ноги. Те ж повторити іншою ногою.

10. В.п. – вузька стійка ноги нарізно, стопи паралельно. Стоячи обличчям до стіни, нахил вперед (наближаючись до стіни), не піднімаючи п'ят від підлоги та не згинаючи колін.

Вправи для профілактики та лікування початкових форм плоскостопості(за І. Д. Ловейко):

1. В.п. — сидячи на гімнастичному ослоні (стільці), праву ногу вперед. Поворот стопи всередину з відтягуванням носка (10 разів кожною ногою).

2. Те ж з в.п. – о. с.

3. В.п. — вузька стійка ноги нарізно, стопи паралельно. Стійка на зовнішньому склепінні стопи. Піднятися навшпиньки. Повернутись у в.п. (6—8 разів).

4. В.п. — вузька стійка ноги нарізно, стопи паралельно. Стійка на зовнішньому склепінні стопи. Напівприсід (6—8 разів).

5. В.п. — вузька стійка ноги нарізно, стопи паралельно, руки на пояс. Ходьба на зовнішньому склепінні стопи (30—60 с).

6. В.п. — зімкнута стійка, руки на пояс. Підняти пальці ніг догори. Повернутись у в.п. (10 – 15 разів).

7. В.п. — стійка п'яти нарізно. Стати навшпиньки. Повернутись у в.п. (10 разів).

8. В.п. — стійка ноги нарізно, стопи паралельно, руки в сторони. Присід на всій ступні. Повернутись у в.п. (6— 8 разів).

9. В.п. — стійка права (ліва) нога перед носком лівої (правої) ноги (слід у слід). Піднятися навшпиньки. Повернутись у в.п. (8—10 разів).

10. В.п. — вузька стійка ноги нарізно, стопи паралельно, руки на пояс. Погойдуватись в гомілковостопних суглобах, піднімаючись на носки й опускаючись на п'яти (8—10 разів).

11. В.п. — вузька стійка ноги нарізно, стопи паралельно. Стати навшпиньки. Повернути п'яти назовні. Повернутись у в.п. (8—10 разів).

Варіант: Те ж з в.п. – зімкнута стійка.

12. В.п. — вузька стійка ноги нарізно, стопи паралельно. Згинаючи пальці, піднімати внутрішній край стопи (8—10 разів).

13. В.п. — о. с. Стопи повернути всередину, піднятися навшпиньки, повільно зігнути ноги в колінах, повільно випрямити ноги в колінах. Повернутись у в.п. (6—8 разів).

14. В.п. – присід. Пересування невеликими кроками вперед (34—40 с).

Варіант: Пересування стрибками («зайчиком»).

15. В.п. — стоячи на 1-й рейці гімнастичної стінки з захватом за рейку на висоті плечей. Захоплюючи рейку пальцями і повертаючи стопи досередини, лазіння нагору.

16. В.п. — напівприсід. Ходьба в напівприсиді (30—40 с).

17. В.п. — сидячи. Підняти ліву (праву) ногу — розгинання та згинання стопи (відтягнути носок вниз-на себе). Вправа виконується в швидкому темпі (10—12 разів кожною ногою).

Варіант: Те ж з в.п. – вузька стійка ноги нарізно, стопи паралельно.

18. В.п. — сидячи. Підняти ліву (праву) ногу. Поворот стопи назовні. Поворот стопи всередину (4— 6 разів).

Варіант: Те ж з в.п. – вузька стійка ноги нарізно, стопи паралельно.

19. В.п. — сидячи. Кругові рухи стопами (почергово).

Варіант: Те ж з в.п. – вузька стійка ноги нарізно, стопи паралельно.

20. В.п. — сидячи (під кожною стопою тенісний м'яч). Котіння м'яча пальцями ніг до п'яти, не піднімаючи п'яти.

21. В.п. — сидячи. На підлогу покласти дві булави (голівки їх майже стикаються, а основи спрямовані назовні), захопити пальцями кожної стопи шийку булави і м'яко підняти її, не відриваючи основи від підлоги.

Варіант: Те ж з в.п. – вузька стійка ноги нарізно, стопи паралельно.

22. В.п. — стоячи впоперек рейки гімнастичної лави, руки в сторони (5 – 30 с). Збільшувати час поступово.

23. В.п. — напівприсід. Ходьба навшпиньки в напівприсиді, носки всередину.

24. Лазіння по гімнастичній стінці (спиратись на рейки серединою стопи).

25. Ходьба по медичболам.

26. Ходьба «гусячим кроком».

27. Ходьба навшпиньки по похилій площині (зі страховкою) нагору маленькими кроками (гімнастична лава встановлюється на гімнастичну стінку під кутом 10—15°).

28. Ходьба навшпиньки по похилій площині вниз (зі страховкою).

29. Ходьба (по гімнастичному мату) захопивши пальцями ніг олівець або паличку (20—40 с).

Вправи для формування м'язового корсету (за Г.А. Горяною):

Конячка

В.п. — о. с., руки на пояс. Крокувати на місці, високо піднімаючи коліна (30 с), спину і голову тримати прямо.

Пружинка

В.п. — вузька стійка ноги нарізно, стопи паралельно. 1. Присісти, спираючись долонями на коліна — видих. 2. Встати, розвести руки в сторони, звести лопатки — вдих. Темп середній. Повторити 8-10 разів. Виконуючи вправу, спину тримати рівно; рухи повинні бути пружними.

Варіант: В.п. — вузька стійка ноги нарізно, стопи паралельно. 1. Упор присівши – видих. 2. В.п., розвести руки в сторони, звести лопатки — вдих. Повторити 8 разів.

Лялька

В.п. — стійка ноги нарізно, стопи паралельно, руки розведені в сторони долонями вперед, пальці розведені. 1. Нахилитися вперед, зберігаючи пряме положення спини; не згинаючи колін, торкнутися пальцями підлоги – видих. 2. В.п. — вдих. Темп повільний. Повторити 8 разів.

Варіант: Те ж саме, але нахилитися вперед кілька разів, видихаючи повітря короткими поштовхами.

Насос

В.п. — стійка ноги нарізно. 1. Нахилитися ліворуч; лівою рукою ковзати по носі вниз, правою — вздовж тулубу нагору до пахви — видих. 2. В.п. — вдих. 3. Те ж в інший бік. Темп середній. Повторити по 4 рази в кожен бік. Голову відхиляти в той же бік, ноги не згинати.

Варіант: Виконати вправу з в.п. – зімкнута стійка.

Гвинтик

В.п. — стійка ноги нарізно, ступні паралельно, руки на пояс. 1. Повернутися праворуч (ступні ніг не повертати). 2. В.п. 3. Те ж ліворуч. Повторити по 4 рази в кожен бік.

Варіант: Повороти корпусу праворуч та ліворуч з закиданням рук і поворотом голови в бік повороту.

Ластівка

В.п. — лежачи на животі; підборіддя – на кистях рук, покладених одна на одну. 1. Зробити вдих і на напіввидиху підняти прямі ноги, голову і плечі. Руки розвести в сторони, лопатки звести. Втримувати позу ластівки, що летить (5-10 с), затримуючи дихання. 2. В.п. – відновити дихання. Повторити 4 – 6 разів.

Стрибаємо як м'ячики

В.п. — о. с. 1. Виконувати стрибки на одній і двох ногах з поворотами (10-20 с). 2. Поступовий перехід на ходьбу до заспокоєння дихання.

Дістань сонечко

В.п. — о. с. 1. Вдихнути, встати навшпиньки, руки підняти і дивитися вгору – «на сонечко». Продовжувати тягнутись, намагаючись «дістати сонечко». 2. Видихнути, руки розвести в сторони і «кинути» вниз, подивитися на підлогу, розслабитись. Повторити 6 разів.

Силачі (з 3-го класу)

В.п. — основна стійка; руки розташовані перед грудьми, долоні зімкнуті, плечі розгорнуті. 1. Зробити вдих і трошки видихнути, напружити м'язи спини та рук, тиснути долонею на долоню з усієї сили, рахуючи до трьох. 2. Зробити повний видих і на напіввидиху розвести руки в сторони, намагаючись звести лопатки. Повторити 6 разів.

Вправи для зміцнення м'язів ший(за <http://www.biomeh.ru/>)

1. В.п. – о. с. Потилиця, лопатки, сідниці, ікри, п'яти торкаються стіни. Предмет (торбинка з піском тощо) на голові. Пройти кілька кроків (2 – 6) прямо. В.п. Темп повільний.

Варіант. В.п. – о. с. Прийняти положення правильної постави. Предмет на голові. Пройти кілька кроків (2 – 6) прямо. При ходьбі змінювати положення рук під кожний крок (в сторони, вгору, вперед, вниз). Темп повільний.

2. В.п. – о. с. (спиною до стіни). Предмет (яскрава торбинка з піском тощо) на голові. Руки в сторони. Присід (торкаючись спиною стінки), руки вгору. В.п. Рухатись, дотримуючись правильної постави. Темп повільний. Повторити 8-10 разів.

Варіанти. 1. В.п. – о. с. (спиною до стіни). Предмет на голові. Присід (торкаючись спиною стінки). В.п. Рухатись, дотримуючись правильної постави. Темп повільний. Повторити 8-10 разів.

2. В.п. – о. с. (спиною до стіни). Присід, руки в сторони, вгору. В.п. Рухатись, дотримуючись правильної постави. Темп повільний. Повторити 8-10 разів.

3. В.п. – о. с. Предмет (яскрава торбинка з піском тощо) на голові. Присід. Сісти на підлогу (мату). В.п. Рухатись, дотримуючись правильної постави. Темп повільний. Повторити 6-8 разів.

Варіант. В.п. – о. с. (спиною до стіни). Предмет на голові. Сісти на підлогу (мату). В.п. Рухатись, дотримуючись правильної постави. Темп повільний. Повторити 8-10 разів.

4. В.п. – стійка ноги нарізно, стопи паралельно (спиною до стіни). Предмет (торбинка з піском тощо) на голові. Рухи руками: в сторони, вгору, в сторони, вниз. Темп середній. Повторити 8-10 разів.

5. В.п. – о. с. Предмет (яскрава торбинка з піском, дерев'яний кубик тощо) на голові. Стійка на колінах. В.п. Рухатись, дотримуючись правильної постави. Темп повільний. Повторити 8-10 разів.

6. Ходьба по колу з предметом на голові. Рухатись, дотримуючись правильної постави. Темп середній.

7. В.п. – о. с. Предмет (торбинка з піском тощо) на голові. Залізти на стілець і зійти з нього з предметом на голові. В.п. Рухатись, дотримуючись правильної постави. Темп повільний. Повторити 8-10 разів.

8. В.п. – о. с. (спиною до стіни). Предмет (торбинка з піском тощо) на голові. Руки в сторони. Зігнути ногу, підтягти праве коліно до грудей. Опустити коліно й випрямити ногу. В.п. Те ж іншою ногою. В.п. Темп повільний. Повторити 6-10 разів.

9. В.п. – о. с. Предмет (торбинка з піском, дерев'яний кубик тощо) на голові. Руки в сторони, вгору, в сторони, вперед, вниз. В.п. Рухатись, дотримуючись правильної постави. Темп повільний. Повторити 6-10 разів.

10. В.п. – лежачи на маті. Прийняти позу основної стійки. Дивитися вперед (нагору, в стелю). Напружити м'язи спини, утримувати позу (пряме положення голови, плечей, таза) (5-6 с). В.п. Темп повільний.

Вправи для розвитку координаційних здібностей

1. В.п. – о.с. (двоє дітей стоять обличчям один до одного, тримаючись за руки, стопи партнерів торкаються носками). Повороти тулуба праворуч, ліворуч. Виконувати асиметричні вправи одночасно та тримаючись за руки.

Варіанти: 1. Нахили тулуба (вперед, назад, ліворуч, праворуч). Виконувати асиметричні вправи в парі, тримаючись за руки. 2. Присідати та вставати разом, тримаючись за руки. 3. Поєднання рухів з дихальними вправами: 1 – рухи вгору (в сторони, вгору-в сторони) – вдих; 2-3-4 – вниз – видих. Виконувати рухи разом, тримаючись за руки.

2. В.п. – лежачи на спині (5 – 6 дітей лежать стопами один до одного). Не відриваючи плечей від мата, з'єднати руки.

Варіанти: 1. Передавати іграшку (малий м'яч, прапорець тощо), не відриваючи плечей від мати. 2. Перекидати (перекочувати) великий надуваний м'яч (повітряну кульку), не відриваючи плечей від мати. 3. Підняти прямі ноги вгору, згинаючи їх в кульшових суглобах, – видих; повернутись у в.п. – вдих. Вправи виконувати всім дітям групи одночасно, не відриваючи плечей від мати.

Корекційна спрямованість: розвиток уваги, координації рухів, комунікаційних навичок; формування правильної постави та корекція порушень постави.

3.В.п. – лежачи на животі, руки перед груддю (3 – 6 дітей лежать на відстані 1,5 – 2,5 м, обличчям один до одного). Не змінюючи положення тіла, перекочувати м'яч один одному.

Варіанти: 1. Перекидати великий надуваний м'яч (повітряну кульку), не змінюючи положення тіла. Перекочувати набивний м'яч (1 кг), не змінюючи положення тіла (відстань між гравцями 1,0 – 1,5 м).

Комплекс «Подорож до мавп»(за Н.Г. Коноваловою, Н.В.Коваленко)

1. “Сьогодні ми підемо в гості до мавп. Мавпи схожі на дітей, але вони всі можуть робити не тільки руками, але й ногами” (демонстрація наочних посібників, інформація про мавп). Ходьба в обхід. Звичайна ходьба.
2. “Яка висока трава”. Пішли на носках, руки підняли вгору. (“Я не бачу вас, діти!” Ходьба на носках, руки вгору).
3. “От і пройшли цю ділянку”. Звичайна ходьба.
4. “Це болото, йти небезпечно” (демонстрація наочних посібників). “Я знаю дорогу. Ідемо одне за одним, слід у слід”. Ходьба по слідовій доріжці.
5. “Переходимо через струмок” (демонстрація наочних посібників). Ходьба приставним кроком по гімнастичному ціпку.
6. “Каченята гуляють біля струмка” (демонстрація наочних посібників). Ходьба на п'ятах, руки на плечових суглобах.
7. “Якийсь підозрілий шум у лісі. В лісі є хтось” (демонстрація наочних посібників). “Ідемо тихо”. Ходьба в напівприсіді; в напівприсіді на носках.
8. “Там ведмідь іде” (демонстрація наочних посібників). Ходьба на зовнішній стороні стопи, руки на поясі.
9. “От ми й підходимо. Уже видні будиночки мавп” (демонстрація наочних посібників). Звичайна ходьба, шиккування коло обручів.
10. “Маленькі мавпочки теж хочуть нас побачити, піднімаються на носки, хочуть бути вищими”. Підйом на носки, руки вгору, вдих. В.п., видих.
11. “Маленькі мавпочки хочуть роздивитись усіх нас (гостей). Вони повертаються на місці праворуч-ліворуч”. В.п. – о. с. Повороти праворуч з відведенням правої руки праворуч – вдих. В.п., видих. Повороти ліворуч з відведенням лівої руки ліворуч – вдих. В.п., видих. Виконувати без відриву стоп від підлоги.

12. “Маленькі мавпочки хочуть сподобатись. Показують нам, які вони мають м’ячики”. В.п. – о. с. на обручі, в руках м’яч. Напівприсід, м’яч підняти вгору – вдих. В.п., видих. Виконувати без відриву стоп від підлоги.
13. “Маленьким мавпочкам подобається грати. Напевно, м’ячі в мавпочок - улюблені іграшки”. В.п. – о. с. на обручі, в руках м’яч. Підняти м’яч вгору, відставити праву ногу назад на носок – вдих. В.п., видих.
14. “Мавпочки вчаться грати в футбол”. В.п. – сидячи. Котіння стопами м’яча у визначеному напрямку.
15. “Мавпочки вирішили показати нам всі свої іграшки: сіли перед своїми будиночками й ніжками дістають із будиночків дрібні іграшки. Користуються ніжками, бо їм так зручно, вони так звикли”. В.п. – сидячи на маті. Упор позаду. Ноги зігнути в колінних і кульшових суглобах. Захоплення стопами дрібних предметів (кольорові олівці, гудзики тощо) пальцями ніг та їх перенесення.
16. “Тепер мавпочки граються великими м’ячами”. В.п. – сидячи на маті. Захоплення стопами великого м’яча, випрямлення ніг у колінних суглобах – видих. В.п., вдих.
17. “Маленькі мавпочки дуже гнучкі”. В.п. – о. с. Нахил до прямих ніг, подовжений видих. Стопи в положенні тильного згинання. В.п., вдих.
19. “Мавпочки збирають свої іграшки в будиночок”. В.п. – сидячи на маті. Ноги зігнути в колінних і кульшових суглобах. Захоплення стопами дрібних предметів (кольорові олівці, гудзики тощо) пальцями ніг та їх перенесення в обруч.
20. “Мавпочки пішли на прогулянку. От вони йдуть по містку через річку” (демонстрація наочних посібників). Ходьба по гімнастичній лаві.
22. “Вони йдуть на берег річки. Там багато дрібних кам’янів”. Ходьба по дрібним камінцям.
- Варіант.* Масаж стоп на роликівих масажерах.
23. “Мавпочки йдуть по похилій колоді до високого дерева” (демонстрація наочних посібників). Ходьба похилою площиною (зі страховкою).
24. “Мавпочки граються на дереві. Вони забираються по гілках дерева вище й вище, а потім спускаються на землю” (демонстрація наочних посібників). Лазіння по шведській стінці за допомогою рухів однойменних кінцівок.
- Варіант.* Лазіння по шведській стінці за допомогою рухів різнойменних кінцівок.
25. “Мавпочки перебираються з одного дерева на інше”. Ходьба приставним кроком по шведській стінці.
26. “Мавпочки йдуть кам’янистою стежкою” Ходьба ребристою дошкою.
27. “Маленькі мавпочки повернулися додому, до своїх будиночків”. Звичайна ходьба, шиккування коло обручів.

28. «Мавпочки лягли відпочивати». В.п. лежачи на гімнастичному маті. Потягтись, розслабитись.

Використовувати елементи даної сюжетно-рольової гри корекційної спрямованості диференційовано, залежно від вікових і психофізіологічних особливостей молодших школярів.

Вправи дихальної гімнастики

«Троянда та кульбаба»

В.п. – о.с. Глибокий вдих носом («нюхає троянду»), видих – ротом, максимально випускаючи повітря («дме на кульбабу»). Темп повільний. Повторити 4-8 разів.

«Пташка»

В.п. — стійка ноги нарізно, стопи паралельно. Вдих – руки широко розвести в сторони («крила»), видих – руки опустити вниз, вимовляючи: «Х-х-а-а». Темп повільний. Повторити 8-10 разів.

«Їжачок»

В.п. – о.с. Поворот голови праворуч – вдих носом, короткий, гучний (як їжачок) з напругою м'язів всієї носоглотки та шиї. Повернутися у в.п. – видих м'який, довільний, через напіввідкриті губи. Теж саме – ліворуч. Темп повільний. Повторити 6-8 разів.

«Вушка»

В.п. – о.с. Нахил голови праворуч – вдих носом, в.п. – видих довільний, з напругою м'язів всієї носоглотки. Плечі залишаються нерухомими, при нахилі голови – вухо якомога ближче до плеча. Тулуб при нахилі голови не повертається. Теж саме – ліворуч. Темп середній. Повторити 6-8 разів.

«Хвиля»

В.п. – лежачи на спині, руки вздовж тіла, ноги разом. Вдих – руки підняти вгору і назад, торкнутись мата. Видих – руки повертаються в в.п., вимовляючи: «Уни-и-и-з». Темп повільний (середній). Повторити 8-10 разів.

«Годинник»

В.п. – ноги нарізно. Вдих – махи прямими руками вперед, видих – махи назад, вимовляючи: «Тік-так». Повторити 8-10 разів.

«Носоріг»

В.п. – о.с. Праву ніздрю закрити вказівним пальцем правої руки. Лівою ніздрею робити тихий тривалий вдих. Тільки-но вдих закінчений, відкрити праву ніздрю, а ліву закрити вказівним пальцем лівої руки – через праву ніздрю робити тихий тривалий видих із максимальним спорожненням легенів і підтягуванням діафрагми

максимально вгору, щоб у животі творилася ямка. Те саме іншою ніздрею. Темп середній (повільний). Повторити 3-6 разів.

«Водолаз»

В.п. – лежачи на животі, руки перед груддю. Глибокий вдих, затримати дихання на 5-10 с., руки витягнути вперед («водолаз пливе»). Видих – в.п. Темп повільний. Повторити 2-4 рази.

«Повітряна кулька»

В.п. – лежачи на спині, руки на животі. Уявити, що замість животика – повітряна кулька. Вдих – надути кульку (темп повільний). Видих – кульку здути. Темп повільний. Повторити 5 разів.

Варіант: Те ж саме, але видих за сигналом – легкий оплеск в долоні (або по животику) (через 5 секунд).

«Хом'ячок»

В.п. – о.с. Вдих, надути щічки («хом'ячок»), затримати дихання на 5-10 с. Видих – торкнутися щічки (ляснути себе по щічках), випустивши повітря. Темп середній. Повторити 4-10 разів.

Варіант: В.п. – о.с. Вдих, надути щічки («хом'ячок»), затримати дихання на 5-10 с, пройти кілька кроків. Видих – повернутися і ляснути себе по щічках, таки чином випустивши повітря; пройти ще кілька кроків, дихаючи носом, як би винюхуючи нову їжу для наповнення щічок. Темп середній. Повторити 4-10 разів.

«Виросту великим»

В.п. – ноги нарізно. Вдих – руки вгору через сторони, піднятися навшпиньки. Видих – в.п., вимовляючи: «У-х-х-х». Темп повільний. Повторити 8-10 разів.

«Курочка»

В.п. – сидячи на стільці, руки донизу. Вдих – підняти руки до пахв, долонями вгору (зображуючи крила курочки). Видих – руки вниз, повертаючи долоні вниз (крильця опускаємо). Темп повільний. Повторити 8-10 разів.

«Підніми камінець»

В.п. – о.с. 1. Вдих – крок праворуч, руки підняти угору, кисті стиснуті у кулак. 2. Видих – нахил тулуба вперед, кулаками торкнутися до підлоги. 3. Вдих – випрямитися, плавно піднімаючи руки вздовж тулуба вгору, зафіксувати їх над головою. 4. Видих – приставити праву ногу, опустити руки вниз уздовж тулуба, долоні вниз (в.п.). Темп повільний. Повторити 6-10 разів. Вправа зміцнює м'язи спини, тазостегнових суглобів та внутрішніх органів малого тазу, координує ритм дихання.

Вправи, що сприяють посиленню дихання (за Р.Д. Бабенковою):

1. В.п. – лежачи на спині, ноги зігнуті в колінних суглобах, стопи опираються на килимок. Згинати одночасно обидві ноги, підтягуючи їх руками до грудей – видих; при поверненні у в.п. – вдих. Повторити 3 – 4 рази, темп повільний.
2. В.п. – лежачи на спині, ноги зігнуті в колінних суглобах, стопи опираються на килимок. Підняти ногу (почергово), напружуючи м'язи черевного пресу – видих; опустити ногу – вдих. Повторити 3 – 4 рази, темп повільний.
3. В.п. – лежачи на спині, ноги зігнуті в колінних суглобах, стопи опираються на килимок. Витягнути руки вгору, ноги розігнуті – вдих; опустити руки вздовж тулуба, ноги зігнуті в колінах – видих. Повторити 3 – 4 рази, темп повільний.
4. В.п. – о.с., руки витягнуті вперед, голова опущена. 1 – підняти голову, руки вгору-в сторони – вдих. 2-3-4 – повернутись у в.п. – видих. Повторити 4 рази, темп повільний.
5. В.п. – стійка ноги нарізно, руки перед груддю. 1-2 – поворот тулуба праворуч (ліворуч) з відведенням руки – вдих. 3-4-5 – повернення в в.п. – видих. Повторити 4 – 6 разів, темп повільний.

Вправи для пальців (за І. Цуцумі):

Вправи загальстимулюючого впливу

1. Згинання пальців.

В.п. — руки з'єднати долонями і підняти на висоту очей, вдих через ніс. На рахунок 1 — видихаючи через рот, опустити праву руку так, щоб кінчики пальців цієї руки розміщувались біля середини долоні лівої руки. Обхопити кінчики пальців правої руки пальцями лівої руки; 2 — вдихаючи через ніс, розігнуті пальці лівої руки, праву долоню підняти вище лівої й обхопити пальцями правої руки кінчики пальців лівої руки. Повторити плавно рухи 15 разів при трохи прискореному диханні.

2. Прогинання пальців.

В.п. – руки з'єднати долонями, спрямованими вгору; кисті рук – на рівні грудей. На рахунок 1 — залишаючи руки на тій же висоті, швидко і з зусиллям роз'єднати долоні, залишаючи їх з'єднаними лише у кінчиків пальців та розвести пальці, направляючи їх уперед, вдих; 2—в.п., видих (15 разів).

3. Згинання та розгинання пальців.

В.п. – сидячи, руки звернені долонями до обличчя з'єднати мізинцями, видих. На рахунок 1 – вдихаючи через ніс, згинати по черзі всі пальці один за іншим, починаючи від великого пальця правої руки; 2 – видихаючи через рот, розгинати пальці в зворотному порядку, починаючи від великого пальця лівої руки (10—15 разів).

4. Вправи з горіхами (гудзиками, камінцями тощо).

В.п. – сидячи, горіх між долонями. На рахунок 1 – кругові рухи долонями, притискаючи горіх із зусиллям; 2— такі ж рухи горіхом по тильній стороні руки; 3 — одночасні кругові рухи двома горіхами під кожною долонею по будь-якій твердій поверхні (правою долонею — по годинниковій стрілці, лівою – проти годинникової стрілки). Дихання довільне. Кожну вправу виконувати по 10—15 с.

Вправи для поліпшення пам'яті

1. З'єднати великий і вказівний пальці правої руки кінчиками і з зусиллям притиснути їх один до одного, згинаючи пальці назовні. Ту ж вправу проробити для великого і середнього, великого і безіменного, великого і мізинця правої руки. Те ж саме – для пальців лівої руки. Дихання довільне (20 разів).

2. Кінчиком великого пальця правої руки сильно надавити на основу всіх інших пальців, починаючи з мізинця. Те ж проробити лівою рукою (20 разів).

Вправа для підвищення рівня обсягу уваги

Випростану з напругою кисть правої руки підвести до основи мізинця лівої руки зі злегка стиснутими в кулак пальцями. Потім, миттєво, змінити положення: стиснути пальці правої руки, сильно випрямити кисть лівої руки та доторкнутись кінчиками пальців цієї руки до основи мізинця правої руки. Дихання не затримувати (10 разів).

Вправи для підвищення зосередженості, розвитку концентрації уваги

1. Натискувати на точку, розташовану в середині лівої долоні, великим пальцем правої руки. При натисканні — вдих, з ослабленням зусилля — видих. Вправу виконувати в повільному темпі по 5 разів для кожної руки.

2. Стискати пальці в кулак із загнутим усередину великим пальцем. Роблячи спокійний видих, стиснути з зусиллям кулак, роблячи тиск на точку, розташовану в середині долоні. Припиняючи тиск, зробити вдих. Вправу виконувати по 5 разів для кожної руки.

Вправи для зняття психоемоційного напруження

1. Кругові рухи горіхами (гудзиками тощо) в долонях.

Поклавши по два горіха в долоню, пальцями кожної руки пересувати горіхи по колу. Дихання не затримувати (5 разів).

2. Подразнення горіхом (гудзиком тощо) точки в основі долоні з боку мізинця.

Помістивши горіх на зазначену точку, долонею іншої руки протягом 3 хв натискати на горіх і робити ним кругові рухи. Дихання не затримувати.

3. Масаж кінчиків мізинців.

Протягом 1 хв ретельно розминати пальцями правої руки кінчик мізинця лівої руки. Потім те ж саме – лівою рукою. Дихання не затримувати.

Вправи на розслаблення, зняття психоемоційного напруження

I. В.п. – лежачи на спині, руки витягнуті над головою, очі заплющені. Максимально витягнути руки за голову, а ноги в протилежний бік, при цьому підшви стоп мають дивитися вперед, а пальці – вгору. Виконувати з напруженням (10 с). Пауза, розслабитись (30 с).

II. «Поза візника»: сісти на край так, щоб гомілки були перпендикулярні до підлоги, а стопи стояли на ширині плечей; при цьому руки, зціплені в замок, опустити між ногами; плечі та голова повинні звисати, очі заплющені. Дихання діафрагмальне, неглибоке.

III. В.п. – о. с. 1. Кистьове згинання та розгинання. Вібрації руками (8 – 10 разів кожною рукою). 2. Стиснути в кулак кисть правої руки. Легкий струс руки. Те ж лівою рукою (6 – 8 разів кожною рукою). 3. Почергове стискання пальців в кулак і їх розтискання (асиметричне – обома руками). Вібрації та струси руками. (6 – 8 разів).

Вправи для корекції зорового сприймання та профілактики послаблення зору

Вправи, які знімають втому очей (за Г.Г. Демірчогляном, В.І. Янкуліним)

1. В.п. – сидячи. Щільно закрити очі (на 3 – 5 с), а потім відкрити їх (на 3 – 5 с). Повторити 6 – 8 разів.
2. В.п. – сидячи. Швидко кліпати очима (1 – 2 хв).
3. В.п. – о.с. Дивитись прямо перед собою (2 – 3 с). Поставити палець руки на відстані 25 – 30 см від очей, перевести погляд на кінчик пальця та дивитись на нього протягом 3 – 5 с. Опустити руку. Повторити 10 – 12 разів.
4. В.п. – сидячи. Заплющити очі, ніжно погладжувати повіки круговими рухами пальця (1 хв).
5. В.п. – сидячи. Трьома пальцями кожної руки легко натиснути на верхні повіки (1 – 2 хв). Опустити руки. Повторити 3 – 4 рази.

ОРІЄНТОВНІ КОМПЛЕКСИ ФІЗИЧНИХ ВПРАВ**ЕЛЕМЕНТИ ЙОГИ**

Гімнастикою з елементами Хатха-йоги можна займатись учням, за винятком дітей, які за станом здоров'я звільнені лікарем. Вправи йогів відзначаються своєрідністю методів і високою ефективністю їхнього впливу на організм дитини. Виконання вправ веде до функціонального навантаження життєво важливих внутрішніх органів і систем, їх зміцнення та вдосконалення.

Елементи йоги включають «асани» – фізичні вправи, в яких використовуються різні статичні положення, та «пранаяму» – спеціальні дихальні вправи в певній послідовності. В основі цієї практики лежить відмова дихати неритмічно і швидко. Ритмічне дихання забезпечується трьома компонентами: правильним вдихом, довгим видихом і затримкою повітря. Ці три частини як три рівних відрізка. Виконавець не тільки звикає до їх рівноділельності, але і здатний подовжувати їх. Дихати правильно - значить, ритмічно, спокійно, збільшуючи протяжність кожної з трьох частин. Система пранаями включає наступні дихальні вправи: підготовче дихання, повне дихання та його складові частини (черевне (діафрагмальне), реберне та ключичне), поперемінне (альтернативне) дихання, очисні вправи та вправи, які тренують діафрагму і м'язи живота. Оптимальне вихідне положення для оволодіння переліченими типами дихання – сидячи на стільці або лежачи на спині на твердій поверхні, голова, шия і спина знаходяться на одній лінії. Дихання виконується через ніс, кожен дихальну вправу починають з енергійного видиху.

При виконанні вправ необхідно дотримуватися таких вимог:

- ✓ не займатися в не провітреному, або сирому приміщенні;
- ✓ температура повітря повинна бути на рівні 18-20° С;
- ✓ одяг не повинен обмежувати рухів;
- ✓ не займатися відразу після прийому їжі;
- ✓ не займатися після фізичного навантаження;
- ✓ займатися вправами під лікарсько-педагогічним контролем.

У випадку гіпервентиляції легенів (у школяра збільшена частота дихання, задишка, блідість, запаморочення, занепокоєння) – припинити виконання вправи, скласти руки, як при вмиванні, занурити в них личко дитини, учень (учениця) робить глибокий вдих і видих; повторити 2-3 рази.

Підготовче дихання

В.п. – ноги нарізно.

Вдих – підняти руки через сторони вгору до горизонтального положення, поволі прогнутися назад. Зімкнути руки за потилицею, випнути груди, відхилити голову трохи назад. Цю позу набути без будь-якого напруження м'язів. Видих – енергійно, щоб якомога більше звільнити легені від повітря. Вдих – повільно, глибоко. Спочатку можна робити довільно, а потім по рахунку. Вдих виконується протягом 6-7 с (поступово, починаючи з 2 с), заповнюючи нижні, а потім і верхні відділи легень. Видих – у такій же послідовності, виконується протягом 6-7 с (поступово, починаючи з 2 с). Темп повільний (2-5 хв).

Ритмічне дихання

В.п. – сидячи.

Випростатись, розслабити м'язи. Енергійно видихнути. Вдих – глибокий, відраховуючи приблизно 6 пульсових одиниць (спочатку 2 с (рахунком), поступово збільшуючи час до 6-7 с; потім, відраховуючи пульсові одиниці). Видих – так само, відраховуючи приблизно 6 пульсових одиниць. Дихання стає пульсуюче, але безперервне, з невеликими хвилеподібними затиханнями між окремими ударами пульсу. Кожен вдих виконувати протягом стількох пульсових одиниць (ударів серця), як і видих. Будь-яке зменшення чи збільшення цих одиниць, як і затримку повітря, про яку йтиметься пізніше, здійснювати поступово і тільки після оволодіння підготовчим диханням. Ритмічне дихання засвоюють добре тоді, коли учень відчуває удари серця. З цією метою можна змінити в.п. – стоячи (або лежачи). Спочатку, щоб почути пульсацію, покласти руку на серце або палець правої руки на зап'ясток лівої, як при вимірюванні пульсу. Вправи з ритмічного дихання виконувати кілька тижнів, збільшуючи його тривалість до 14 пульсових одиниць, після чого можна приступати до виконання так званого повного дихання йогів.

Діафрагмальне дихання (нижнє дихання)

В.п. – напівлежачи (або лежачи, або стоячи).

Розслабитись. На 4 рахунки зробити видих (енергійний), на 4 – вдих. Дихати тільки животом, повільно, без найменшого напруження. Голосові щілини ледве стиснути, утворюючи рівний звук «х-х-х». Завдання — максимальне розслаблення.

Кількість діафрагмальних подихів у добу потрібно збільшувати дуже повільно, по 6-7 подихів у тиждень (при щоденних регулярних заняттях).

Терапевтичний ефект. Допомога роботі серця, забезпечуючи прилив венозної крові. Це сприяє зниженню високого артеріального тиску, стимулює травлення, регулює діяльність органів черевної порожнини.

Реберне дихання (середнє дихання)

В.п. – ноги нарізно (або лежачи чи сидячи).

Енергійний видих. Повільний вдих через ніс, розширяючи ребра в сторони (і трохи назад). Під час видиху ребра стискаються, повітря витісняється через ніс. При цьому живіт і ключиці залишаються майже нерухомими.

Терапевтичний ефект. Розвантаження серцево-судинної системи; покращення кровообігу печінки, жовчного міхура, селезінки, шлунку, нирок.

Ключичне дихання (верхнє дихання)

В.п. – ноги нарізно (або лежачи чи сидячи).

Енергійний видих. Вдих повільний, піднімаючи ключиці та плечі. Повітря проходить через ніс і наповнює тільки верхівки легенів. Під час видиху плечі поволі опускають і, таким чином, повітря витісняють з легенів через ніс. При цьому живіт і середня частина грудної клітки залишаються нерухомі.

Терапевтичний ефект. Поліпшення функції прикореневих лімфатичних вузлів у легенях. Покращення вентиляції верхівок легенів.

Повне дихання

В.п. – о. с. (або лежачи чи сидячи).

1. Розслабитись (якщо у в.п. сидячи – добре розправити грудну клітку, якщо – в.п. лежачи, лягти на тверду поверхню). Енергійний видих, втягуючи стінку черева всередину. Вдих – на 5 рахунків — втягуючи повітря через ніс, зробити повільний вдих: розширити нижню частину грудної клітки в сторони та вперед; розширити середню та верхню частини грудної клітки вперед – назад – в сторони; втягнути всередину нижню частину живота та підняти плечі, що сприяє наповненню повітрям самих верхніх частин легень. Вдих має відбуватись одним рухом, яким піднімається в наведеній послідовності всі частини грудей, від діафрагми, що опускається, до самих верхніх ребер і ключиць. Рух має бути плавним, тривалістю в 2 с.

2. Затримати дихання на 2-3 с.

3. Видих – на 5 рахунків, ритмічно, повільно, поступово – втягнути усередину живіт, стиснути нижні ребра, опустити плечі.

Перший день потрібно вправлятись у повному диханні протягом 1 хвилини, наступні п'ять днів – додавати по 1 хв кожного дня. Тільки після цього – приступити до вправ із затримкою дихання («Затримати дихання на 2-3 с»). Повне дихання може бути виконане в будь-якому статичному положенні та у русі. Щоб опанувати повне дихання правильно, потрібно виконувати його поступово, без перевантажень.

Терапевтичний ефект. Тренування серцево-судинної та дихальної систем. Дозволяє накопичити велику кількість енергії в організмі, збільшує корисний об'єм легенів. Поліпшення опірності організму. Позитивний вплив при підвищеному артеріальному тиску та серцевих захворюваннях. Заспокоює нервову систему та сприяє розвитку волі і рішучості. Стимуляція функції залоз внутрішньої секреції.

Ха-дихання стоячи

В.п. – стійка ноги нарізно, стопи паралельно.

1. Вдих, як при повному диханні, під час вдиху повільно підняти руки над головою.

2. Затримати дихання (2 – 10с).

3. Зненацька нахилиючись вперед, кинути руки вниз і зробити різкий видих повітря, не голосом (видих через рот зі звуком «Ххаа»).

4. З повільним вдихом підняти руки над головою, випростатись.

5. З повільним видихом через ніс опустити руки вниз.

Повторити 4 рази.

Терапевтичний ефект. Поліпшення циркуляції крові. Поліпшення нервовопсихічного стану організму; сприяння зняттю стресу, корекція психоемоційного стану.

Ха-дихання лежачи

В.п. – лежачи, руки вздовж тулуба.

1. Зробити вдих, як при повному диханні, одночасно піднімаючи руки та опускаючи їх на підлогу за головою. Затримати дихання (2-3 с).

2. Швидко підняти ноги і, згинаючи їх в колінах, охопити руками, притискаючи стегна до живота. Одночасно зробити видих через рот зі звуком «Ххаа».

3. Повільний вдих, піднімаючи руки над головою. Одночасно випростати ноги і повільно опустити їх на підлогу.

4. Пауза кілька секунд (затримка дихання на 2-3 с).

5. Повільний видих через ніс, одночасно опускаючи руки з боків.

6. Розслаблення.

Повторити 4 рази.

Терапевтичний ефект. Поліпшення циркуляції крові. Поліпшення нервовопсихічного стану організму; сприяння зняттю стресу, корекція психоемоційного стану. Очищення шлунково-кишкового тракту. Зміцнення хребта. Зміцнення м'язів живота і спини.

ОРІЄНТОВНІ КОМПЛЕКСИ ФІЗИЧНИХ ВПРАВ

МУДРИ

«Мудрою» називається строго визначене каноном положення рук. Мудра – поза, що здійснює вплив на залози внутрішньої секреції. Давньоіндійські лікарі, застосовуючи ту чи іншу комбінацію пальців, замикали енергетичні канали рук, викликаючи цим необхідний лікувальний ефект.

Мудри можна виконувати в будь-якому положенні, обличчям на схід. Дихання повільне, вдих і видих – рівномірні, спокійні. Мудри виконуються обома руками спокійно, без перенапруження м'язів у 1 – 4 прийоми (для отримання бажаного ефекту – загальна тривалість 30 хв, починаючи з 10 хв). З великої кількості мудр нами підібрані ті, виконання яких не складне та забезпечує потрібний терапевтичний ефект.

Мудра «Знання»

Терапевтичний ефект: знімає емоційну напругу, тривогу, занепокоєння, депресію; поліпшує мислення, активізує пам'ять; концентрує потенційні психічні можливості.

Методика виконання: вказівний палець легко з'єднати з подушечкою великого пальця. Три пальці, що залишились – випрямити, не напружуючи (див. Рис. 1).

Коли пальці спрямовані вгору, до неба, таке положення пальців називається мудра «Джняна» (жест споглядання). Якщо пальці спрямовані вниз до землі - мудра «Чин» (гармонії).

Мудра «Хакіні»

Терапевтичний ефект: поліпшує пам'ять, сприяє концентрації уваги.

Методика виконання: з'єднати кінчики пальців обох рук: великі та мізинці утворюють кільце, всі інші – «гребінець» (див. Рис. 2). Можна виконувати як завгодно довго.

Мудра «Життя»

Показання: стан швидкої стомлюваності, порушення зору (поліпшує гостроту зору, лікує деякі хвороби очей). Виконання цієї мудри вирівнює енергетичний потенціал всього організму, сприяє збільшенню його життєвих сил; підвищує працездатність, дає бадьорість і витривалість, поліпшує загальне самопочуття.

Методика виконання: подушечки безіменного, мізинця і великого пальців з'єднати разом, а решту – вільно випрямити (див. Рис. 3).

Мудра «Вікно мудрості»

Показання: порушення мозкового кровообігу, склероз судин головного мозку. Відкриває життєво важливі для життя центри, що сприяють розвитку мислення, активізації пізнавальної діяльності.

Методика виконання: безіменний палець правої руки притиснути першою фалангою великого пальця цієї ж руки. Аналогічно скласти пальці лівої руки. Пальці, що залишилися, вільно розставити (див. Рис. 4).

Мудра «Зуб Дракона»

Показання: при сплутаній свідомості, порушенні координації рухів, при стресах і емоційній нестійкості. Виконуючи мудру “Зуб Дракона”, людина підвищує рівень своєї духовності та свідомості.

Методика виконання: великі пальці обох рук притиснути до внутрішньої поверхні долоні. Третій, четвертий і п’ятий пальці зігнути та притиснути до долоні. Вказівні пальці обох рук випрямити та спрямувати вгору (див. Рис. 5).

Мудра «Шапка Шак’я-Муні»

Показання: депресія, судинна патологія головного мозку.

Методика виконання: мізинець, серцевий і вказівний пальці правої руки в зігнутому положенні з’єднати з аналогічними пальцями лівої руки. Середні пальці обох рук з’єднати та випрямити. Великі пальці зімкнути разом бічними поверхнями (див. Рис. 6).



Рис. 1. Мудра «Знання» («Джняна»)



Рис. 1. Мудра «Знання» («Чин»)

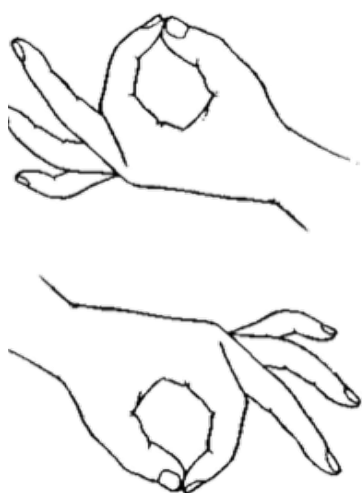

Рис. 2. Мудра «Хакіні»

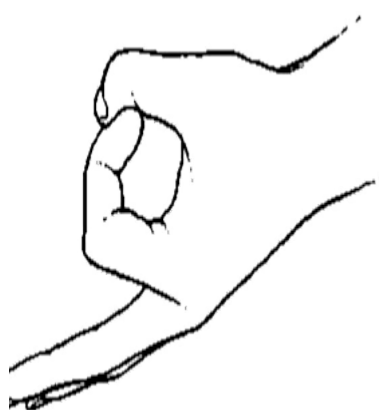

Рис. 3. Мудра «Життя»



Рис. 4. Мудра «Вікно мудрості»

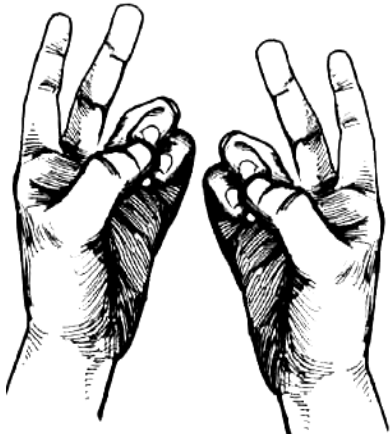

Рис. 5. Мудра «Зуб Дракона»

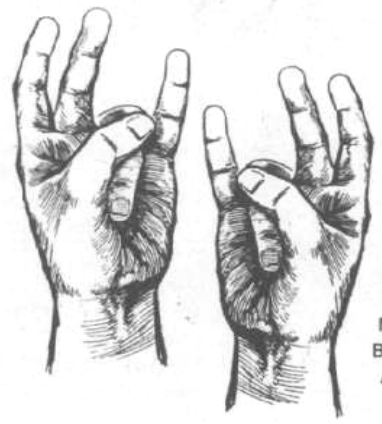

Рис. 6. Мудра «Шапка Шак'я-Муні»

ОРИЄНТОВНІ ТРЕНУВАЛЬНІ ПРИСТРОЇ

Хитально-обертальний пристрій [Bishow R., 1980]

Пристрій (Рис. 1) має округлої форми плиту **1** та основу **2**, зроблені з пластика, діаметром відповідно 600 та 400 мм. До верхньої поверхні плити **1** прикріплена пара ручок **3**, а до центру нижньої поверхні – вісь **4** та ексцентрично розташовані на відстані один від одного ролики **5**. Кожен ролик знаходиться в контакті з гладкою поверхнею основи **2**. В нижній частині основи **2** закріплена ступиця **6**, в яку входить вісь **4**.

Учень (учениця) сідає на верхній поверхні плити **1** та тримається за ручки **3**. Потім він починає розхитуватись, обертаючи плиту **1** по відношенню до основи **2**. Поєднання хитальних та обертальних рухів створює передумови для великої швидкості колового руху. При цьому перевертання неможливе, тому що ступиця **6** і основа **2** кінцями весь час знаходяться в контакті з опорною поверхнею. Пристрій застосовується для розвитку координаційних здібностей.

Доріжка для тренування гомілковостопного суглобу та розвитку координаційних здібностей [Н.А. Романюк, В.Л. Марищук, 1977]

Пристрій складається з набору послідовно встановлених брусків **1**, кожен з яких (Рис. 2, а) має похилі робочі грані **2**, шарнірно-з'єднані при вершині **3**. На торцях грані закріплені фіксуючі штирі **4**, вставлені кінцями в отвори опор **5**. Поверхні грані має бути вкрита матеріалом з великим коефіцієнтом тертя.

Учень (учениця) стає обома ногами на грані **6** та **7** першого бруска (Рис. 2, б) та повільно пересувається ними до краю бруска, не наступаючи на його ребро. Потім школяр стрибком (тільки після формування навички, до того – з допомогою переступає) на грані **8** та **9** паралельних брусків, нахилені в протилежний від грані попереднього бруска бік, що сприяє зміні напрямку бокових навантажень на м'язи кожного гомілковостопного суглобу. Об'єм навантаження регулюють зміною положення грані відносно одна одної. Бажано, щоб кут між гранями першого бруска був в межах 80 – 120°, а кут між гранями наступних брусків, що мають одну робочу грань (**8** чи **9**), був 40 – 60°.

За допомогою даного тренувального пристрою можна розвинути та зміцнити специфічні м'язи гомілковостопних суглобів, сприяти розвитку координаційних здібностей учня.

Пристрій для тренування склепіння стопи [Martinez R., 1984]

Пристрій (Рис. 3) складається з корпусу **1**, повзунка **2**, направляючого штока **3** та пружини **4**. Корпус **1** підтримує п'яту, а повзунок **2** – пальці. Повзунок має поперечне

ребро **5** заокругленої форми. Направляючий шток **3** одним кінцем кріпиться в отвір **6** корпусу **1**, а іншим через виріз повзунка **2** з'єднується з фланцем **7**.

При згинанні стопи повзунок прямолінійно пересувається по вирізу корпусу **1**, направляючий шток **3** стискає пружини **4**, що створює опір згинанню стопи, сприяючи розвитку її гнучкості та сили. Повзунок повертається в в.п. завдяки пружині **4** при ослабленні м'язових зусиль.

Пристрій призначений для профілактики та корекції початкових форм плоскостопості.



Рис. 1. Хитально-обертальний пристрій

Рис. 2. Доріжка для тренування гомілковостопного суглобу та розвитку координаційних здібностей

Рис. 3. Пристрій для тренування склепіння стопи

ОРИЄНТОВНІ РУХЛИВІ ІГРИ

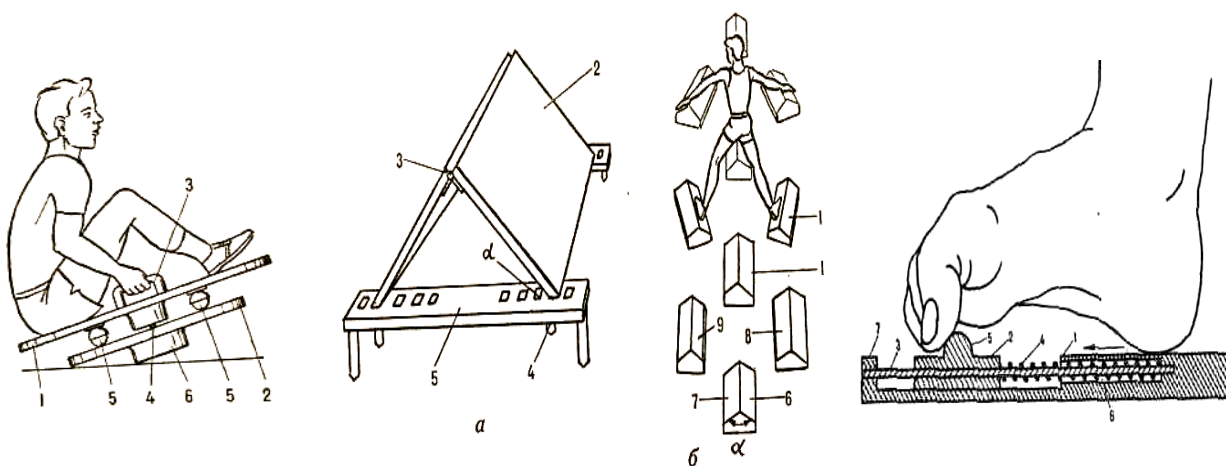
Волейбол із повітряними кульками

Інтенсивність: висока.

Корекційна спрямованість: розвиток спритності, швидкості, уваги, вдосконалення навичок стрибків і бігу, виховання комунікаційних навичок.

Зміст. На середині майданчика потрібно натягнути мотузку. Використовують дві повітряні кульки. У кожному з них наливають по кілька крапель води (це робить їх дещо важчими і завдяки цьому їх політ стає більш потішним). По обидва боки від мотузки розташовуються команди (по 3 – 5 учнів). За сигналом учителя (свисток) гравці відбивають кульку як у волейболі, намагаючись перегнати її на бік суперника, не даючи впасти на підлогу. Перемагає команда, яка отримала меншу кількість штрафних балів.

Правила: 1. Розпочинати й завершувати гру за сигналом учителя. 2. Заохочуються всі учні, що взяли участь у грі.

Варіант гри: Всі учні групуються в одну команду. Заохочуються всі учні, що взяли участь у грі, а окремо відзначається один (кілька) учнів, які найкраще виконували завдання.

Гопак

Інтенсивність: низька.

Корекційна спрямованість: розвиток уваги, спритності, сили; здатності до аналізу своїх дій і дій інших учнів, узгодження своїх дій з партнером; мовленнєвий розвиток (вдосконалення навички рахунку вголос); виховання комунікаційних навичок.

Зміст. Учні розподіляють на дві команди. Кожна команда утворює коло, гравці кладуть руки на плечі товаришів по команді. За сигналом учителя команди присідають і голосно рахують до десяти. Команда, яка швидше присяде 10 разів, стає переможцем гри.

Правила. 1. В одну команду відбирають учнів з подібними психофізичними можливостями. 2. Під час присідань не можна розривати руки. Якщо розрив трапився, команда починає присідати спочатку. 3. Вчитель допомагає рахувати. 4. Заохочуються всі учні, що взяли участь у грі.

Варіанти гри: 1. Всі учні групуються в одну команду. Заохочуються всі учні, що взяли участь у грі, а окремо відзначається один чи кілька учнів, які найкраще виконували рухи. 2. Кількість присідань може бути зменшена до п'яти (якщо діти погано засвоїли рахунок до 10). 3. Ігровим завданням може бути не присідання, а інша вправа, виконана дітьми синхронно (похитування в сторони, рухи руками тощо).

Естафета з обручем (1)

Інтенсивність: середня, висока.

Корекційна спрямованість: розвиток уваги, спритності, швидкості; вдосконалення навички бігу; виховання комунікаційних навичок.

Зміст. Гравці розподіляються на дві команди: шикуються в дві колони по одному. Перші гравці стоять на лінії старту. За сигналом учителя перші гравці надягають на себе обручі, біжать до точки повороту та назад. Перемагає команда, гравці якої першими досягли лінії фінішу.

Правила: 1. Розпочинати гру за сигналом учителя (світловим чи звуковим). 2. Світлосигналізація знаходиться в центрі залу. 3. Гравці, що втратили обруч, штрафуються але продовжують грати. 4. Заохочуються всі учні, які взяли участь у грі.

Варіанти гри. 1. Всі учні групуються в одну команду. Заохочуються всі учні, що взяли участь у грі, а окремо відзначається один чи кілька учнів, які найкраще виконували рухи.

Естафета зі стрибками

Інтенсивність: середня.

Корекційна спрямованість: розвиток спритності, швидкості, сили; вдосконалення навички стрибків; виховання комунікаційних навичок.

Зміст. Гравці розділяються на дві команди (по 2 – 4 учня), які шикуються в дві колони. На рівній відстані від обох команд кладеться два предмети (м'ячі тощо). Перший гравець кожної команди повинен дострибати на одній нозі до предмета, взяти його, повернутись назад (стрибаючи на другій нозі), та передати предмет наступному гравцю. Перемагає команда, гравці якої першими виконали завдання.

Правила: 1. Розпочинати й завершувати естафету за сигналом учителя (світловим чи звуковим). 2. Світлосигналізація має знаходитись в центрі залу. 3. При кількості гравців більше 8, краще збільшити кількість команд. 4. Заохочуються всі учні, що взяли участь у грі.

Варіанти гри: Можна змінити спосіб пересування: до предмета стрибати, назад – бігти (стрибати на двох ногах в обох напрямках тощо).

Естафета зі стрічками

Інтенсивність: висока.

Корекційна спрямованість: розвиток уваги, спритності, швидкості; вдосконалення навички бігу; виховання комунікаційних навичок.

Зміст. Гравці розділяються на команди (до 5 дітей в кожній). Команди шикуються в колони по одному або в шеренги. На протилежному боці залу (майданчика) на шнурі, натягнутому впоперек, зафіксовані стрічки (невеликі іграшки) в кількості, що дорівнює кількості гравців. За сигналом учителя гравець (як і перший гравець іншої команди) біжить до шнура, зриває одну стрічку (знімає одну іграшку) та бігом повертається назад, передає естафету наступному гравцю. Естафету завершують, коли останній учень стане у стрій. Перемагає команда, гравці якої першими зняли всі стрічки.

Правила. 1. Розпочинати й завершувати естафету за сигналом учителя (світловим чи звуковим). 2. Світлосигналізація має знаходитись у центрі залу. 3. Не заступати стартову лінію. 4. Передача естафети – дотик до наступного гравця. 5. Заохочуються всі учні, що взяли участь у грі.

Варіанти гри: 1. При невеликій кількості дітей (менше 4-х) всі учні групуються в одну команду. Заохочуються всі учні, що взяли участь у грі, а окремо відзначається один чи кілька учнів, які найліпше виконали рухи. 2. Можна використати кольорову світлосигналізацію – «дозволяючий» рух світловий сигнал – зелений, «забороняючий» – червоний.

Естафета на гімнастичній лаві

Інтенсивність: середня.

Корекційна спрямованість: розвиток уваги, спритності; виховання впевненості в собі, комунікаційних навичок.

Зміст. Учні шикуються в дві колони по одному з однаковою кількістю гравців. Попереду кожної колони ставиться гімнастична лава, краєм притиснута до стіни. За сигналом учителя гравці йдуть по лаві, доходять до стіни і, доторкнувшись до неї рукою, повертаються назад. Перемагає команда, всі гравці якої першими виконали завдання.

Правила: 1. Розпочинати й завершувати естафету за сигналом учителя (світловим чи звуковим). 2. Світлосигналізація має знаходитись у центрі залу. 3. Передача естафети – дотик до наступного гравця. Другий гравець починає рух вперед тільки тоді, коли попередній доторкнувся до нього рукою. 4. Той, хто виконав завдання, стає в кінець колони. 5. Заохочуються всі учні, що взяли участь у грі.

Варіанти гри: 1. Біля кінців гімнастичних лав можуть знаходитись ємності з однаковими за розміром і вагою предметами (м'ячами, кеглями, іграшками тощо), один з яких має дістати та пронести гравець. 2. На стіні, біля кінців гімнастичних лав – прикріплені ватмани та воскові олівці (маркери). Гравець має пройти по лаві до стіни та намалювати щось просте, наприклад, сонечко (коло, написати задану літеру тощо).

Естафета парами

Інтенсивність: середня.

Корекційна спрямованість: розвиток уваги, спритності, швидкості; виховання комунікаційних навичок; вдосконалення навички бігу парами.

Зміст. Гравці розподіляються на дві команди з парною кількістю гравців і шикуються в дві колони. Перед колонами ставлять у ряд 6 – 8 кеглів на відстані 1 – 1,5 м. За сигналом учителя пари, які стоять першими, тримаючись за руки, біжать між кеглями (не збиваючи їх) і повертаються. Відтак біжить наступна пара. Перемагає та команда, гравці якої швидше виконали завдання.

Правила: 1. Розпочинати та завершувати естафету за сигналом учителя (світловим чи звуковим). 2. Світлосигналізація має знаходитись в центрі залу. 3. Під час бігу гравці у парі повинні триматися за руки. 4. Гравець, який збив кеглю, повинен сам її поставити, і тільки тоді пара продовжує бігти. 5. Наступна пара

починає вибігати лише після передачі естафети (дотиком руки) попередньою парою.
6. Заохочуються всі учні, що взяли участь у грі.

Варіанти гри: 1. Всі учні групуються в одну команду. Заохочуються всі учні, що взяли участь у грі, а окремо відзначається один чи кілька учнів, які найліпше виконали завдання. 2. Кеглі (інші предмети чи прилади) можуть бути виставлені по прямій, зигзагом, з різними поворотами.

Заборонений рух

Інтенсивність: низька.

Корекційна спрямованість: розвиток уваги, кмітливості, швидкості реакції, спритності.

Зміст. Учні стають півколом (або в шеренгу), на відстані витягнутої руки один від одного. Ведучий показує, який рух вважається забороненим. Гравці повинні повторювати за ведучим всі рухи, крім забороненого. Перемагають найбільш уважні учні.

Правила: 1. Учні повинні послідовно виконувати всі задані вчителем рухи, крім забороненого. 2. Учні, які помилилися – штрафуються, але продовжують грати. 3. Заохочуються всі учні, що взяли участь у грі.

Зав'язи вузлики

Інтенсивність: низька.

Корекційна спрямованість: розвиток уваги, спритності, дрібної моторики рук, рефлексії емоційних станів.

Зміст. На перекладину розвішують групи мотузків (за кількістю гравців): по п'ять коротких мотузків (стрічок, хустинок тощо). Кожен гравець повинен якнайшвидше зав'язати вузли на всіх мотузках. Перемагає найспритніший.

Правила. 1. Гра починається за сигналом учителя (світловим чи звуковим). 2. Світлосигналізація має знаходитись у центрі залу. 3. Заохочуються всі учні, що взяли участь у грі.

Варіанти гри. 1. Якщо в грі приймає участь більше п'яти учнів, бажано розподілити їх на три команди. 2. Перший гравець має зав'язати вузлики на всіх мотузках, наступний – їх розв'язати.

Заповзяті цапики

Інтенсивність: середня.

Корекційна спрямованість: розвиток рівноваги, витривалості; виховання комунікаційних навичок.

Зміст. Окреслюють ігрове поле. Гравці стають навпочіпки, випростовують руки та намагаються, тиснувши долонями на долоні іншого гравця, порушити його рівновагу та вивести за межі поля. Перемагає гравець, що залишився без штрафних очок.

Правила: 1. Розпочинати та завершувати гру за сигналом учителя (світловим чи звуковим). 2. Світлосигналізація має знаходитись у центрі залу. 3. Гра проводиться на

матах. 4. Учні, що впали або вийшли за межі гімнастичного мата, штрафуються але продовжують грати. 5. Заохочуються всі учні, що взяли участь у грі.

За сигналом

Інтенсивність: низька.

Корекційна спрямованість: розвиток уваги, спритності; виховання спостережливості; вдосконалення навички ходьби; виховання комунікаційних навичок.

Зміст. Ведучий (учитель) показує, який сигнал буде використано та пояснює, якою має бути реакція на нього. Учні йдуть в обхід зали (майданчика) в колоні по одному. Темп повільний. За сигналом учителя діти завмирають, а при відсутності сигналу – продовжують рух.

Правила.

1. Гра починається за сигналом учителя (світловим чи звуковим). 2. Світлосигналізація має знаходитись у центрі залу. 3. Учні повинні точно реагувати на сигнал учителя. 4. Заохочуються всі учні, що взяли участь у грі.

Варіант гри. Використання двох світлових сигналів: «дозволяючого» рух – зеленого та «забороняючого» рух – червоного. Можна використовувати картки (плакати тощо) відповідного кольору.

Захист фортеці

Інтенсивність: середня.

Корекційна спрямованість: розвиток уваги, спритності; вдосконалення навички метання; виховання комунікаційних навичок.

Зміст. Учні стають у коло. В центрі кола – «фортеця» (предмет або прилад, наприклад, козел). Біля «фортеці» знаходиться «захисник». Гравці намагаються влучити, а «захисник» – відбити м'ячі від «фортеці». Той, що зміг влучити в «фортецю» стає її «захисником».

Правила. 1. Гра починається за сигналом учителя (світловим чи звуковим). 2. Світлосигналізація має знаходитись у центрі залу. 3. У грі задіяний один м'яч. 4. Підходити до «фортеці» можна не ближче, ніж на 2 м. 5. Заохочуються всі учні, що взяли участь у грі.

Збери іграшки

Інтенсивність: низька.

Корекційна спрямованість: розвиток уваги, гнучкості, дрібної моторики; вдосконалення навички бігу; виховання наполегливості.

Зміст. Ведучий (учитель) розкладає на килимку (гімнастичному маті) невеликі іграшки. Гравці роззуваються. За сигналом (свисток) вони пальцями ніг підбирають іграшку, передають її у свою руку і переносять (бігом) її на задалегідь визначене місце за краєм гімнастичного мата. Переможцем стає той, хто виніс найбільше іграшок.

Правила. 1. Гра починається за сигналом учителя (світловим чи звуковим). 2. Світлосигналізація має знаходитись у центрі залу. 3. Заохочуються всі учні, що взяли участь у грі.

Варіант гри. Після передачі предмету, підбраного пальцями ніг і переданого в свою руку, гравець має перенести його за межі гімнастичного мата стрибками (стрибками на одній нозі тощо).

Злови комара

Інтенсивність: середня.

Корекційна спрямованість: розвиток уваги, кмітливості, спритності; вдосконалення навички стрибків.

Зміст. Гравці стоять у колі обличчям до центру. У центрі кола – ведучий, у нього на вудочці прив'язаний малий м'ячик – “комар”. Учні повинні зловити “комара”, що висить вище від їх голів. Переможе той гравець, який доторкнеться до “комара”. Гру продовжують допоки “комара” не “зловлять” кілька гравців.

Правила. 1. Гра починається за сигналом учителя (світловим чи звуковим). 2. Світлосигналізація має знаходитись у центрі залу. 3. Ловити “комара” тільки обома руками, підстрибуючи на обох ногах на місці. 4. Коло повинне бути рівним і не звужуватися. 5. Заохочуються всі учні, що взяли участь у грі.

Змійка (живий ланцюг)

Інтенсивність: середня.

Корекційна спрямованість: розвиток уваги, спритності, гнучкості, сили; вдосконалення навички ходьби, бігу тощо; виховання комунікаційних навичок.

Зміст: Гравці стають у колону, поклавши руки на плечі учня, який стоїть попереду. Ведучий починає бігати, крутитись, стрибати в різні боки, намагаючись всіх заплутати та розірвати ланцюг. Якщо це вдається, ведучим стає гравець, від якого відірвався «хвіст».

Правила: 1. Гра починається за сигналом учителя (світловим чи звуковим). 2. Світлосигналізація має знаходитись у центрі залу. 3. Під час гри не можна знімати рук з плечей (за домовленістю – з талії) гравця, який стоїть попереду. 4. Заохочуються всі учні, що взяли участь у грі.

Іграшковий магазин

Інтенсивність: низька.

Корекційна спрямованість: розвиток спритності, гнучкості, уваги, фантазії, здатності до самовираження, рефлексії емоційних станів; виховання комунікаційних навичок.

Зміст. Ведучий «перетворює» дітей в різні іграшки: ляльку, ведмедика, машинку, м'ячик тощо (з використанням мультимедійних засобів). Гравці імітують зображені іграшки, а потім відгадують, яку іграшку зобразила кожна дитина.

Правила. 1. Гра починається за сигналом учителя (світловим чи звуковим). 2. Світлосигналізація має знаходитись у центрі залу. 3. Заохочуються всі учні, що взяли участь у грі.

Варіант гри. Коли діти вже знайомі з грою – одного гравця «перетворити» є (сама) іграшку та грається нею (грається з учнем, який імітує цю іграшку), потім іншою (наприклад, заплітає ляльку, котить м'яч, гладить ведмедика тощо).

Кола

Інтенсивність: низька.

Корекційна спрямованість: розвиток уваги, спритності; вдосконалення навички метання.

Зміст. На майданчику малюються три кола на відстані 0,5 м одне від одного. Гравці по чергово кидають по три камінці (монети тощо), намагаючись вцілити в окреслені кола. Перемагає найбільш влучний.

Правила. 1. Гра починається за сигналом учителя (світловим чи звуковим). 2. Світлосигналізація має знаходитись у центрі майданчика. 3. Не заступати за лінію. 4. Заохочуються всі учні, що взяли участь у грі.

Котики

Інтенсивність: середня.

Корекційна спрямованість: розвиток уваги, гнучкості, спритності; корекції психоемоційного стану та психофізичного напруження; виховання комунікаційних навичок.

Зміст. Ведучий (учитель) розкладає на обручі на килимках (гімнастичних матах). Гравці-котики присідають кожен у своєму будиночку (обручі). За сигналом вони потягуються, гріються в теплі свого будиночка, граються, гризуть моркву тощо. За сигналом вони засинають. За сигналом – просинаються.

Правила. 1. Гра починається за сигналом учителя (світловим чи звуковим). 2. Світлосигналізація має знаходитись у центрі залу. 3. Заохочуються всі учні, що взяли участь у грі.

Варіант гри. Після сну котики можуть піти на прогулянку, а потім повернутись додому. Краще проводити гру з використанням мультимедійних засобів.

Красива ходьба

Інтенсивність: низька.

Корекційна спрямованість: розвиток уваги, спритності, сили; формування м'язового корсету та корекція постави.

Зміст. Гравці шикуються в шеренгу на лінії старту. Кожен з учнів має пройти з мішечком з піском (іншим предметом) на голові, не притримуючи його руками, до лінії фінішу. Перемагає найбільш спритний.

Правила. 1. Гра починається за сигналом учителя (світловим чи звуковим). 2. Світлосигналізація має знаходитись у центрі залу. 3. Не можна притримувати

предмет руками. 4. Ті гравці, що не втримали предмет на голові, штрафуються та продовжують грати. 5. Заохочуються всі учні, що взяли участь у грі.

Варіанти гри. 1. Гравець повинен дійти до фінішу та повернутись назад з предметом на голові. 2. На фініші гравець повинен присісти з предметом на голові, встати, а потім повернутись назад. 3. Гравці шикуються в коло. Кожен учень отримує мішечок з піском (інший предмет). Потрібно присісти п'ять (десять) разів з предметом на голові.

Кулька

Інтенсивність: середня.

Корекційна спрямованість: розвиток уваги, спритності, гнучкості; вдосконалення навички кидання; виховання комунікаційних навичок.

Зміст. Гравці рівномірно розташовуються на майданчику. Використовують одну повітряну кульку. Вони перекидають кульку один одному, не рухаючись з місця. Перемагають три гравці, які не були оштрафовані.

Правила. 1. Гра починається за сигналом учителя (світловим чи звуковим). 2. Світлосигналізація має знаходитись у центрі майданчика. 3. Ті гравці, хто зрушив з місця, відірвав ступні від підлоги, промахнувся (кулька впала на підлогу): штрафуються, але продовжують грати. 4. Заохочуються всі учні, котрі взяли участь у грі.

Кущик плаче

Інтенсивність: низька.

Корекційна спрямованість: розвиток уваги, гнучкості, спритності; здатності до самовираження, рефлексії емоційних станів, здатності любити оточуючих; виховання комунікаційних навичок.

Зміст. Гравці стають у коло. Один із гравців у центрі кола зображає кущик, якому боляче (у нього зламано кілька гілочок). Діти по черзі жаліють, втішають його. «Кущик» відчуває тепло, увагу, любов дітей і показує це.

Правила. 1. Гра починається за сигналом учителя (світловим чи звуковим). 2. Світлосигналізація має знаходитись у центрі залу. 3. Проводити гру на матах (килимках). 4. Заохочуються всі учні, що взяли участь у грі.

Лист на долоні

Інтенсивність: низька.

Корекційна спрямованість: розвиток уваги, спритності, дрібної моторики; виховання комунікаційних навичок.

Зміст. Учні шикуються в колону по одному, кожен заводить за спину долоню правої руки. Останній гравець отримує картку з зображенням простої геометричної фігури (трикутника, кола тощо) та креслить фігуру пальцем на долоні передостаннього гравця, той у свою чергу – на долоні попереднього. Так триває доти, поки знак, який малюють, не дійде до першого гравця. Перший малює фігуру (крейдою на підлозі чи олівцем на папері – за вказівкою вчителя). Оцінюється правильність намальованої фігури.

Правила. 1. З кожною грою фігури змінюються. 2. Заохочуються всі учні, що взяли участь у грі.

Варіант гри. Можна поділити гравців на кілька колон.

Мавпи

Інтенсивність: середня.

Корекційна спрямованість: розвиток уваги, спритності, гнучкості; здатності до довільного контролю за власними діями; вдосконалення навички ходьби, бігу, стрибків; виховання комунікаційних навичок.

Зміст. Учні шикуються в колону. Направляючий (учитель) під час руху змінює напрямок й одночасно виконує вправи, зокрема ті, що імітують рухи тварин та птахів. Гравці повинні точно повторювати всі його дії (подолання перешкод, стрибки, ходьба різними способами, виконання рухів руками тощо).

Правила. 1. Учні повинні послідовно виконувати всі показані ведучим рухи. 2. Учні, які помилилися, штрафуються, але продовжують грати. 3. Заохочуються всі учні, котрі взяли участь у грі.

Мисливці та лисиці

Інтенсивність: висока.

Корекційна спрямованість: розвиток уваги, спритності, витривалості; вдосконалення навичок бігу, метання на дальність і в ціль; виховання комунікаційних навичок.

Зміст. Гра проводиться на майданчику. Один із гравців – “мисливець”, усі інші гравці – “лисиці”. “Мисливець” стає на середину майданчика і тричі підкидає м’яч угору. В цей час “лисиці” розбігаються якнайдалі від “мисливця”, але не перебігають кордонів майданчика. Спіймавши м’яч втретє, “мисливець”, не рухаючись з місця, намагається влучити м’ячем в одну з “лисиць”. Якщо він промахнувся, то піднімає м’яч і знову кидає його у “лисиць”. Гравець, в якого влучив “мисливець”, стає його помічником. “Лисиці” мають право самі ловити м’яч, піднімати його з підлоги та перекидати так, щоби м’яч не потрапив у руки “мисливця” чи його помічників. Ті, у свою чергу, намагаються перехопити м’яч і влучити ним у “лисиць”. Гра закінчується тоді, коли залишається одна “лисиця”. Це – переможець.

Правила. 1. «Мисливець» та його помічники кидають м’яч у “лисицю” не сходячи з місця. 2. Гравці повинні цілити тільки в тулуб, руки чи ноги. 2. «Лисиця», у яку влучив м’яч, може відразу ж відігратися, якщо встигне влучити м’ячем у “мисливця” або в його помічників. 3. Заохочуються всі учні, що взяли участь у грі.

Місток

Інтенсивність: низька.

Корекційна спрямованість: розвиток уваги, координаційних навичок, гнучкості; узгодженості та чіткості виконання рухових дій, здатності до оцінки просторових і динамічних рухових параметрів; рефлексії емоційних станів; виховання комунікаційних навичок.

Зміст. Гравці розподіляються на дві команди (2 – 10 дітей). «Місток» – обмежена смуга шириною 0,5 м та довжиною 3 – 5 м. Команди стають по обидва боки «містка». Завдання в тому, щоб, команди перейшли по «містку» на протилежний бік, рухаючись одна назустріч одній по різним сторонам «містка». Яка команда перейде швидше?

Правила. 1. Гра починається за сигналом учителя (світловим чи звуковим). 2. Світлосигналізація має знаходитись у центрі залу. 3. Гра проводиться на матах. 4. Під час гри не треба заважати іншим (наприклад, штовхатись). 5. Учні, які не втримались на «містку» – штрафуються, але продовжують грати. 6. Гравці однієї команди підтримують, допомагають один одному. 7. Заохочуються всі учні, що взяли участь у грі.

Варіант гри. «Містком» може бути гімнастична лава.

М'яч котиться

Інтенсивність: висока.

Корекційна спрямованість: розвиток спритності, швидкості; вдосконалення навичок бігу, метання тощо; виховання комунікаційних навичок.

Зміст. Вибирають двох ведучих. Гравці стають у коло та опускаються на одне коліно. У них один волейбольний м'яч. Двоє гравців (ведучі) стають у центр кола та повертаються обличчям до м'яча. За сигналом учителя гравці починають перекочувати м'яч по підлозі, намагаючись зачепити ним ноги ведучих. Ведучі бігають, підстрибують у колі, рятуючись від м'яча. Якщо хтось з гравців влучить в ноги ведучих м'ячем, він стає на його місце, а колишній ведучий стає в коло. Виграє той, хто жодного разу не був ведучим.

Правила: 1. Гра починається за сигналом учителя (світловим чи звуковим). 2. Світлосигналізація має знаходитись у центрі залу (майданчика). 3. Влучати м'ячем можна не вище від колін. 3. Заохочуються всі учні, що взяли участь у грі.

На болоті

Інтенсивність: середня.

Корекційна спрямованість: розвиток уваги, спритності, швидкості реакції, витривалості; вдосконалення навички ходьби тощо; виховання спостережливості.

Зміст. Ведучий (учитель) показує, який сигнал буде використано та пояснює, якою має бути реакція на нього. Учні йдуть в обхід зали в колоні по одному (або вільно рухаються по колу). За першим сигналом – світло – діти приймають позу «жабки» (присісти, п'яти разом, коліна у сторони, руки на підлозі поміж ногами); за другим сигналом – приривчасте світло – позу «лелеки» (дитина стоїть на одній нозі, зігнувши і піднявши іншу); при відсутності сигналів – продовжують рух по колу.

Правила. 1. Учні повинні точно реагувати на сигнали. 2. Світлосигналізація знаходиться в центрі залу. 3. Заохочуються всі учні, що взяли участь у грі.

Варіанти гри. 1. Перший сигнал – довгий свисток; другий сигнал – два довгі свистки. 2. Можна використати кольорову світлосигналізацію, наприклад: перший сигнал – синє світло; другий сигнал – жовте світло.

На той берег (1)

Інтенсивність: середня.

Корекційна спрямованість: розвиток уваги, спритності; вдосконалення навички ходьби по гімнастичній лаві; виховання комунікаційних навичок.

Зміст. Гравці шикуються в дві колони на лінії старту. Між лінією старту та лінією фінішу стоять дві гімнастичні лави – «містки». За сигналом учителя, гравці, які стоять першими в колоні, переходять по гімнастичній лаві «на той берег ріки». Виграє та команда, яка перейде швидше.

Правила. 1. Гра починається за сигналом учителя (світловим чи звуковим). 2. Світлосигналізація має знаходитись у центрі залу. 3. Між гімнастичними лавами покладені гімнастичні мати. 4. Гравці переходять «місток» по черзі. 5. Учні, які не втримались на «містку» штрафуються, але продовжують грати. 6. Заохочуються всі учні, що взяли участь у грі.

Варіанти гри. 1. «Містком» може бути вузький килимок. Завдання перебігти «на той берег ріки», не зійшовши з килимка. 2. «Місток» може бути доріжка, обмежена гімнастичними палицями (25 см). Завдання перебігти «на той берег ріки», не зачепивши покладені палиці.

Накрути мотузок

Інтенсивність: низька.

Корекційна спрямованість: розвиток уваги, спритності, дрібної моторики, швидкості, сили м'язів ніг і тулуба; виховання комунікаційних навичок.

Зміст. Гравців розподіляють на пари. Потрібно кілька (за кількістю пар) однакових шматків мотузки (10 – 15 м). Кожен з гравців один раз оперізується кінцем мотузки. За сигналом учителя вони починають швидко обертатись навколо себе на одному місці, намотуючи на себе мотузок. Перемагають діти, котрі найшвидше намотали весь мотузок на себе.

Правила: 1. Гра починається за сигналом учителя (світловим чи звуковим). 2. Світлосигналізація має знаходитись у центрі залу. 3. Заохочуються всі учні, що взяли участь у грі.

Намалюй сонечко

Інтенсивність: середня.

Корекційна спрямованість: розвиток уваги, спритності, швидкості; активізація мислення; естетичний та мовленнєвий розвиток; вдосконалення навички бігу; виховання комунікаційних навичок.

Зміст. Учні шикуються в дві колони по одному на лінії старту. Біля стартової лінії, поряд із колонами гравців, покладені різнокольорові гімнастичні палиці (за кількістю гравців). На відстані 8 – 10 м, перед кожною колоною, кладуть обруч. Завдання гравців команд – почергово, за сигналом учителя, вибігаючи з гімнастичними палицями в руках, добігти до обруча та покласти їх «променями» навколо свого обруча («намалювати сонечко»). Перемагає команда, яка швидше впорається з завданням.

Правила. 1. Гра починається за сигналом учителя (світловим чи звуковим). 2. Світлосигналізація має знаходитись у центрі залу. 3. Передавати естафету, торкаючись руки наступного гравця. 4. Навколо обруча класти гімнастичні палиці («промені») через рівні проміжки, не кидати їх. 5. Заохочуються всі учні, котрі взяли участь у грі.

Варіанти гри. 1. Всі учні групуються в одну команду. Заохочуються всі учні, що взяли участь у грі, а окремо відзначається один чи кілька учнів, які найліпше виконували завдання. 2. «Променями» «сонечка» можуть служити різнокольорові стрічки. 3. Крім основного, завданням гравців є назва використаних кольорів.

Паперові перегони

Інтенсивність: середня.

Корекційна спрямованість: розвиток уваги, спритності, гнучкості, швидкості; здатності до узгодження рухових дій.

Зміст. Вчитель показує гравцям лінії старту та фінішу. Кожному гравцю дають два аркуші цупкого паперу розміром з газету. Учні шикуються в шеренгу на стартовій лінії. За сигналом учителя гравці починають рух до фінішу та назад, пересуваючись, виключно, по паперу. Спочатку гравець стає обома ногами на перший аркуш паперу, а другий кладе перед собою. Потім переходить (або обережно перестрибує) на другий аркуш, а перший піднімає та кладе перед собою в заданому напрямі. Перемагає учень, який першим пройшов дистанцію.

Правила. 1. Гра починається за сигналом учителя (світловим чи звуковим). 2. Світлосигналізація має знаходитись у центрі залу. 3. Учні, що зійшли з свого аркушу, штрафуються але продовжують грати. 4. Заохочуються всі учні, що взяли участь у грі.

Варіант гри: Учитель на початку гри визначає один спосіб пересування для гравців (наприклад, стрибки на двох ногах – як «зайчики»).

Передай почуття

Інтенсивність: низька.

Корекційна спрямованість: розвиток спритності, уваги, здатності до самовираження, рефлексії емоційних станів; мовленнєвий розвиток; виховання комунікаційних навичок.

Зміст. Ведучий (учитель) показує, що його руки стали «живими» та можуть боятись, гніватись, радіти тощо. Він виражає рухами рук основні емоції (відомі дітям), а діти повторюють за їх ним (радість – руки «стрибають», злість – штовхають, щипають одна одну, страх – тремтять, любов – ніжно гладять одна одну тощо). Потім гра ускладнюється: ведучий показує мімікою емоційний стан (показує, що сміється, плаче, сердиться тощо), а діти називають його; ведучий називає – діти імітують мімічно, а потім показують рухами рук.

Правила. 1. Розпочинати та завершувати гру за сигналом учителя (світловим чи звуковим). 2. Світлосигналізація має знаходитись у центрі залу. 3. Заохочуються всі учні, що взяли участь у грі.

Варіант гри: Етапи гри можна застосовувати, як окремі рухливі ігри.

Подоляночка

Інтенсивність: середня.

Корекційна спрямованість: розвиток уваги, мислення; спритності, гнучкості, навички стрибків; рефлексії емоційних станів; мовленнєвий розвиток; виховання комунікаційних навичок.

Зміст. Гравці шикуються в коло, беруться за руки. Гравець, вибраний лічилкою, стає «Подоляночкою». Гравці починають співати та ходити по колу, а Подоляночка робить те, про що вони співають:

Десь тут була подоляночка,
Десь тут була молодесенька,
Тут вона впала, до землі припала,
Личка не вмивала, бо води не мала.
Ой встань, встань, подоляночко,
Обмий личко, якошкляночко,
Возьмися за боки, поскачи три кроки
В горохлянім вінку, бери собі дівку,
Плини по Дунаю, бери дівку скраю (*Українська народна пісня*).

Правила. 1. Гра починається за сигналом учителя (світловим чи звуковим). 2. Світлосигналізація має знаходитись у центрі залу. 3. Заохочуються всі учні, що взяли участь у грі.

По стежці

Інтенсивність: середня.

Корекційна спрямованість: розвиток уваги, спритності; вдосконалення навички ходьби по обмеженій площині; виховання комунікаційних навичок.

Зміст. Гравці шикуються в дві колони на лінії старту. Між лінією старту та лінією фінішу – дві звивисті доріжки, обмежені канатом. «Стежка» – звивиста доріжка, обмежена канатом (25 см). За сигналом учителя, гравці проходять по «стежці», не зачепивши покладеного канату. Виграє та команда, яка перейде швидше.

Правила. 1. Гра починається за сигналом учителя (світловим чи звуковим). 2. Світлосигналізація має знаходитись у центрі залу. 3. Гравці переходять по «стежці» по черзі. 4. Учні, які не втримались на «стежці», зачепили покладений канат, штрафуються, але продовжують грати. 5. Заохочуються всі учні, що взяли участь у грі.

Потяг

Інтенсивність: висока.

Корекційна спрямованість: розвиток уваги, швидкості, спритності; здатності до узгодження своїх дій в парі та в групі; вдосконалення навички бігу; виховання комунікаційних навичок.

Зміст. Гравці розподіляються на дві команди: шикуються в дві колони по одному на лінії старту. На однаковій відстані від лінії старту (5 – 6 м) поставлені стійки (інші прилади). За сигналом учителя гравець, який стоїть першим в колоні, біжить вперед, оббігає стійку та повертається до своєї команди. Другий гравець кладе руки на пояс першого та разом з ним виконує те саме завдання. І гравці продовжують бігати ланцюжком, поки гравець, який стоїть останнім у колоні, не пробіжить дистанцію. Перемагає команда, гравці якої першими виконали завдання.

Правила: 1. Розпочинати гру за сигналом учителя (світловим чи звуковим). 2. Світлосигналізація знаходиться в центрі залу. 3. Гравці, що розірвали руки чи втратили рівновагу, штрафуються але продовжують грати. 4. Заохочуються всі учні, які взяли участь у грі.

Варіанти гри. 1. Всі учні групуються в одну команду. Заохочуються всі учні, що взяли участь у грі, а окремо відзначається один або кілька учнів, які найкраще виконували завдання.

Рибалка

Інтенсивність: середня.

Корекційна спрямованість: розвиток спритності, гнучкості, уваги, кмітливості; вдосконалення навички стрибків.

Зміст. Гравці утворюють коло. Відстань між ними 1-2 кроки. Ведучий стоїть у центрі, крутячи «вудочку» (мотузку з мішечком на кінці) так, щоб вона, ковзаючи по колу, пролітала під ногами гравців. Діти стрибають через «вудочку», намагаючись не зачепити її. Якщо ж «вудочка» зачепить когось із гравців, то цей учасник вибуває з гри. Перемагають ті учні, кого «вудочка» не зачепила.

Правила. 1. Гравці не повинні сходити з місця. Хто порушить це правило, вважається спійманим. 2. Після кожних 10-15 кіл, зроблених «вудочкою», необхідно давати дітям відпочинок 30 – 60 с. 3. Заохочуються всі учні, котрі взяли участь у грі.

Розбуди котика

Інтенсивність: низька.

Корекційна спрямованість: розвиток уваги, здатності до самовираження, рефлексії емоційних станів, здатності любити оточуючих; виховання комунікаційних навичок.

Зміст. Гравці стають у коло. Гравець в центрі кола зображає котика, який заснув. Інші гравці обережно “будять” його (щоб не злякати) – гладять, ніжно торкаються. Перемагають ті гравці, які найбільш ласкаво будили “котика”.

Правила. 1. Розпочинати та завершувати гру за сигналом учителя (свисток або якийсь варіант світлосигналізації). 2. Світлосигналізація має знаходитись у центрі

залу. 3. Проводити гру на матах (килимках). 4. Заохочуються всі учні, що взяли участь у грі.

Рухома мішень

Інтенсивність: середня.

Корекційна спрямованість: розвиток уваги, спритності, швидкості, швидкості реакції; вдосконалення навички кидання, метання в ціль.

Зміст. Гравці стають у коло на відстані витягнутих рук. Обирають одного чи двох ведучих, які знаходяться в центрі кола. Гравці починають перекидати волейбольний м'яч крізь коло, намагаючись влучити ним у ведучого. Ведучий ухиляється від м'яча, не виходячи з кола. Гравець, якому вдалося влучити в ведучого, міняється з ним місцями.

Правила. 1. Розпочинати та завершувати гру за сигналом учителя (свисток або якийсь варіант світлосигналізації). 2. Гравці повинні цілити тільки в тулуб, руки чи ноги. 3. Під час кидання м'яча не можна виходити з кола. 4. Заохочуються всі учні, що взяли участь у грі.

Хвостик кішечки

Інтенсивність: середня.

Корекційна спрямованість: розвиток гнучкості, спритності, швидкості реакції, уваги.

Зміст: На пояс ведучого («кішки») прив'язують довгий мотузок («хвіст»). Гравці стоять півколом. «Кішка» розмахує «хвостом» перед ногами гравців, які повинні наступити на «хвіст» однією ногою.

Правила: 1. Гра починається за сигналом учителя (світловим чи звуковим). 2. Світлосигналізація має знаходитись у центрі залу. 3. На кінчик мотузка можна прив'язати гудзик (тощо). 4. Заохочуються всі учні, що взяли участь у грі.

Варіанти гри: 1. Всім гравцям на очі одягають пов'язки. «Кішка» швидко торкається «хвостом» до рук, ніг, тулуба гравців, які повинні спіймати «хвіст». 2. Гравців розподіляють на дві команди – «кішки» та «ловці».

Чаплі

Інтенсивність: низька.

Корекційна спрямованість: розвиток уваги, рівноваги, спритності, витривалості.

Зміст. Учні шикуються на відстані витягнутої руки один від одного (в.п. – зімкнута стійка, руки в сторони). За командою вчителя – стійка на лівій. Вчитель (ведучий) командує та показує рухи правою ногою (вперед, вбік, назад). Учень, який втримався на одній нозі довше за інших, стає переможцем. Після паузи – те ж саме в в.п. – стійка на правій.

Правила. 1. Гра починається за сигналом учителя (світловим або звуковим). 2. Світлосигналізація має знаходитись у центрі залу. 3. Учні повинні послідовно виконувати всі задані вчителем рухи. 4. Під час гри не треба заважати іншим. 4. Учні,

що не втримався на одній нозі штрафуються, але продовжують грати. 5. Заохочуються всі учні, що взяли участь у грі.

Швидше передай

Інтенсивність: низька.

Корекційна спрямованість: розвиток уваги, спритності, здатності до узгодження своїх дій в парі та групі; виховання комунікаційних навичок.

Зміст. Гравці розподіляються на дві команди та шикуються в дві колони по одному (між учасниками 0,5 м). За сигналом учителя кожен з гравців, які стоять першими в колоні, передає м'яч над головою наступному. Гравець, який стоїть останнім, отримує м'яч і біжить уперед колони. Перемагає команда, гравці якої першими закінчили передачу м'яча.

Правила: 1. Розпочинати гру за сигналом (світловим чи звуковим) учителя. 2. Світлосигналізація знаходиться в центрі залу. 3. Зберігати інтервал між гравцями (0,5 м). 4. Гравець, що впустив м'яч, штрафуються та продовжує грати. 5. Заохочуються всі учні, які взяли участь у грі.

Варіанти гри. 1. Всі учні групуються в одну команду. Заохочуються всі учні, що взяли участь у грі, а окремо відзначається один чи кілька учнів, які найкраще виконували рухи.

Штовхни набивний м'яч

Інтенсивність: середня.

Корекційна спрямованість: розвиток сили, витривалості; вдосконалення навички штовхання набивного м'яча (1 кг) з місця; виховання комунікаційних навичок.

Корекційно-розвиткові заняття проводять спеціалісти: вчитель-дефектолог, вчитель розвитку мовлення, вчитель фізичної культури, вчитель музичної культури.

При визначенні гранично допустимого навантаження здобувачів освіти ураховані санітарно-гігієнічні норми та нормативну тривалість уроків у 2-4 класах - 40 хвилин, визначених Державними санітарними нормами та правилами, затверджені наказом Міністерства охорони здоров'я України від 20.02.2013 № 144, зареєстровані в Міністерстві юстиції України 14 березня 2013 р. за № 410/22942 «Про затвердження Державних санітарних норм та правил «Гігієнічні вимоги до улаштування, утримання і режиму спеціальних загальноосвітніх шкіл (шкіл-

інтернатів) для дітей, які потребують корекції фізичного та (або) розумового розвитку, та навчально-реабілітаційних центрів»).

Години корекційно-розвиткових занять навчального плану не враховуються при визначенні гранично допустимого навантаження здобувачів освіти.

Навчальний план зорієнтований на роботу початкової школи за 5-денним навчальними тижнем.

Повноцінність початкової освіти забезпечується через реалізацію інваріантної, варіативної частин навчального плану та корекційно-розвиткових занять, які обов'язково фінансуються з відповідного бюджету.

Варіативна складова навчального плану використовується на **підсилення предмету інваріантної складової – українська мова** з метою компенсації порушень мовленнєвого розвитку та створення умов для формування навичок вільної комунікації, подолання мовленнєвих порушень, попередження появи вторинних порушень мовленнєвого (дисграфії, дизорфографії) та пізнавального розвитку що сприятиме включенню дітей з тяжкими порушеннями мовлення до суспільного життя. Розподіл годин на вивчення тієї чи іншої теми навчальної програми з української мови здійснюється надавачем освіти самостійно. Розподіл годин фіксується у календарному плані.

Клас	Предмет	Кількість годин
3	Українська мова	1

Нормативи наповнюваності класів, виховних груп та поділ класів на групи під час вивчення окремих предметів встановлюються відповідно до наказу Міністерства освіти і науки України від 20.02.2002 № 128«Про затвердження Нормативів наповнюваності груп дошкільних навчальних закладів (ясел-садків) компенсуючого типу, класів спеціальних загальноосвітніх шкіл (шкіл-інтернатів), груп подовженого дня і виховних груп загальноосвітніх навчальних закладів усіх типів та Порядку поділу класів на групи при вивченні окремих предметів у загальноосвітніх навчальних закладах», зареєстрованого в Міністерстві юстиції України від 6 березня 2002 року за № 229/6517 (зі змінами). Згідно з рішеннями місцевих органів виконавчої влади або органів місцевого самоврядування класи можуть ділитися на групи і при наповнюваності, меншій від нормативної, за рахунок зекономлених бюджетних асигнувань та залучення додаткових коштів.

Структура 2019-2020 навчального року

Навчальний рік 2019-2020 розпочинається 1 вересня святом – День знань.

Навчальні заняття організовуються за семестровою системою:

- I семестр – з 2 вересня по 28 грудня

- II семестр – з 13 січня по 29 травня.

Закінчується навчальний рік проведенням навчальних екскурсій у 1-4 класах (25-29 травня), навчальної практики у 5-9 класах (18-29 травня).

Впродовж навчального року для учнів проводяться канікули:

- осінні: 28 жовтня - 01 листопада 2019р.;

- зимові: 29 грудня - 12 січня 2020 р.;

- весняні: 23 березня - 27 березня 2020 р.

Навчальні екскурсії та навчальна практика проводяться згідно додатку до листа МОН України від 06.02.2008 року №1/9-61 "Методичні рекомендації щодо організації навчально-виховного процесу під час проведення навчальних екскурсій та навчальної практики учнів загальноосвітніх навчальних закладів".

Навчальний план зорієнтований на роботу за 5-ти денним навчальним тижнем.

IV. Форми організації освітнього процесу

Основними формами організації освітнього процесу є різні типи уроку, екскурсії, віртуальні подорожі, спектаклі, які надавач освіти організовує у межах уроку або в позаурочний час.

Форми організації освітнього процесу можуть уточнюватись та розширюватись у змісті окремих предметів за умови виконання державних вимог Державного стандарту та окремих предметів протягом навчального року. Вибір форм і методів навчання надавач освіти визначає самостійно, враховуючи конкретні умови роботи, забезпечуючи водночас досягнення конкретних очікуваних результатів, зазначених у навчальних програмах окремих предметів.

V. Очікувані результати навчання здобувачів освіти.

Відповідно до мети та загальних цілей, окреслених у Державному стандарті початкової освіти, визначено завдання, які реалізовує надавач освіти у рамках кожної освітньої галузі. Результати навчання забезпечують формування ключових компетентностей здобувачів освіти.

№33	Ключові компетентності	Компоненти
1	Спілкування державною	Уміння: (самостійно або за допомогою) ставити запитання та розпізнавати проблему; робити

	МОВОЮ	<p>висновки на основі інформації, поданої в різних формах (у текстовій формі, таблицях, діаграмах, на графіках); розуміти, пояснювати та перетворювати тексти задач письмово, грамотно висловлюватися рідною мовою; доречно та коректно вживати в мовленні термінологію з окремих предметів, чітко та зрозуміло формулювати думку, аргументувати, доводити правильність тверджень, поповнювати свій активний та пасивний словниковий запас.</p> <p>Ставлення: розуміння чітких та лаконічних формулювань.</p> <p>Навчальні ресурси: означення понять, формулювання властивостей, доведення правил, теорем.</p>
2	Математична компетентність	<p>Уміння: (самостійно або за допомогою) оперувати текстовою та числовою інформацією; встановлювати відношення між реальними об'єктами навколишньої дійсності (природними, культурними, технічними); розв'язувати задачі, зокрема практичного змісту; будувати та досліджувати найпростіші математичні моделі реальних об'єктів, процесів і явищ, інтерпретувати та оцінювати результати; прогнозувати в контексті навчальних та практичних задач; використовувати математичні методи у життєвих ситуаціях.</p> <p>Ставлення: усвідомлення значення математики для повноцінного життя в сучасному суспільстві, розвитку технологічного, економічного й оборонного потенціалу держави, успішного вивчення інших предметів.</p> <p>Навчальні ресурси: розв'язання математичних задач, зокрема таких, що моделюють реальні життєві ситуації.</p>
3	Основні компетентності у природничих науках і технологіях	<p>Уміння: (самостійно або за допомогою) розпізнавати проблеми, що виникають у довкіллі; будувати та досліджувати природні явища та процеси; користуватися технологічними пристроями.</p> <p>Ставлення: усвідомлення важливості природничих наук як універсальної мови наук, техніки та технологій, усвідомлення ролі наукових ідей у сучасних інформаційних технологіях.</p> <p>Навчальні ресурси: складання графіків та діаграм, які ілюструють функціональні залежності результатів впливу людської діяльності на природу.</p>

4	Інформаційно-цифрова компетентність	<p>Уміння: (самостійно та за допомогою) структурувати дані; діяти за алгоритмом та складати алгоритми; визначати достатність даних для розв’язання задачі; використовувати різні знакові системи; знаходити інформацію та оцінювати її достовірність; доводити істинність тверджень.</p> <p>Ставлення: осмислення інформації та джерел її отримання; усвідомлення важливості інформаційних технологій для ефективного розв’язання математичних задач.</p> <p>Навчальні ресурси: візуалізація даних, побудова графіків та діаграм за допомогою програмних засобів.</p>
5	Уміння вчитися впродовж життя	<p>Уміння: (самостійно та за допомогою) визначати мету навчальної діяльності, відбирати й застосовувати потрібні знання та способи діяльності для досягнення цієї мети; організувати та планувати свою навчальну діяльність; моделювати власну освітню траєкторію, аналізувати, контролювати, коригувати та оцінювати результати своєї навчальної діяльності; доводити правильність власного судження або визнавати помилковість.</p> <p>Ставлення: усвідомлення власних освітніх потреб та цінності нових знань і вмінь; зацікавленість у пізнанні світу; розуміння вчитись впродовж життя; прагнення до вдосконалення результатів своєї діяльності.</p> <p>Навчальні ресурси: моделювання власної освітньої траєкторії.</p>
6	Ініціативність і підприємливість	<p>Уміння: (самостійно та за допомогою) вирішувати життєві проблеми, аналізувати, прогнозувати, ухвалювати оптимальні рішення; використовувати критерії практичності, ефективності з метою вибору найкращого рішення; аргументувати та замінювати свою позицію, дискутувати; використовувати різні стратегії, шукаючи оптимальних способів розв’язання життєвого завдання.</p> <p>Ставлення: ініціативність, відповідальність, упевненість у собі; переконаність, що успіх команди — це особистий успіх; позитивне оцінювання та підтримка конструктивних ідей інших.</p> <p>Навчальні ресурси: завдання підприємницького змісту (оптимізаційні задачі).</p>

7	Соціальна і громадянська компетентності	<p>Уміння: (самостійно та за допомогою) висловлювати власну думку, слухати і чути інших, оцінювати аргументи та змінювати думку на основі доказів; аргументувати та відстоювати свою позицію; ухвалювати аргументовані рішення в життєвих ситуаціях; співпрацювати в команді, виділяти та виконувати власну роль в командній роботі; аналізувати власну економічну ситуацію, родинний бюджет; орієнтуватися в широкому колі послуг і товарів на основі чітких критеріїв, робити споживчий вибір спираючись на різні дані.</p> <p>Ставлення: ощадливість і поміркованість; рівне ставлення до інших незалежно від статків, соціального походження; відповідальність за спільну справу; повага до прав людини.</p> <p>Навчальні ресурси: завдання соціального змісту.</p>
8	Обізнаність і самовираження у сфері культура	<p>Уміння: (самостійно та за допомогою) висловлювати свою думку, аргументувати та вести діалог, національні та культурні особливості співрозмовників та дотримуючись етики спілкування та взаємодії; враховувати художньо-естетичну складову при створенні продуктів своєї діяльності (малюнків, текстів, схем тощо).</p> <p>Ставлення: культурна самоідентифікація, повага до культурного розмаїття у глобальному суспільстві; усвідомлення впливу окремого предмета на людську культуру та розвиток суспільства.</p> <p>Навчальні ресурси: математичні моделі в різних видах мистецтва.</p>

9	Екологічна грамотність і здорове життя	<p>Уміння: (самостійно та за допомогою) аналізувати та оцінювати соціально-економічні події в державі на основі різних даних; враховувати правові, етичні, екологічні та соціальні наслідки рішень.</p> <p>Ставлення: усвідомлення взаємозв'язку кожного окремого предмета та екології на основі різних даних; ощадне, бережливе відношення до природних ресурсів, чистоти довкілля та дотримання санітарних норм побуту; розгляд порівняльної характеристики щодо вибору здорового способу життя; власна думка та позиція до зловживань алкоголю, нікотину тощо.</p> <p>Навчальні ресурси: навчальні проекти, завдання соціально-економічного, екологічного змісту; задачі, які сприяють усвідомленню цінності здорового способу життя.</p>
---	--	---

Система внутрішнього забезпечення якості складається з наступних компонентів:

- кадрове забезпечення освітньої діяльності;
- навчально-методичне забезпечення освітньої діяльності;
- матеріально-технічне забезпечення освітньої діяльності;
- якість проведення навчальних занять;
- моніторинг досягнення здобувачами освіти результатів навчання (компетентностей).

Завдання системи внутрішнього забезпечення якості освіти:

- оновлення методичної бази освітньої діяльності;
- контроль за виконанням навчальних планів та освітньої програми, якістю знань, умінь і навичок здобувачів освіти, розробка рекомендацій щодо їх покращення;
- моніторинг та оптимізація соціально-психологічного середовища закладу освіти;
- створення необхідних умов для підвищення фахового кваліфікаційного рівня педагогічних працівників.

Освітня програма початкової освіти має передбачати досягнення здобувачами освіти результатів навчання (компетентностей), визначених Державним стандартом.

Освітня програма Серебрійського НРЦ та перелік освітніх компонентів, що передбачені відповідною освітньою програмою, оприлюднено на офіційному веб-сайті nrcs.klasna.com

На основі освітньої програми, складений навчальний план згідно наказу МОН України від 25.06.2018 року № 693 (таблиця 14).

СХВАЛЕНО
педагогічною радою
Серебрійського навчально-реабілітаційного
центру
Могилів-Подільського району
Вінницької обласної Ради
Протокол
від 31 серпня 2019 року №4

ЗАТВЕРДЖУЮ
Директор
Серебрійського навчально-реабілітаційного
центру
Могилів-Подільського району
Вінницької обласної Ради
З.Калашнікова
30 серпня 2019 року



**Навчальний план
3-А, 3-Б класу
з навчанням українською мовою
для дітей з інтелектуальними порушеннями**

Освітні галузі	Предмети	Кількість годин на тиждень	
		3-А	3-Б
Мова і література	Українська мова	7	7
Математика	Математика	4	4
Природознавство	Природознавство	2	2
Суспільствознавство	Я у світі	1	1
Здоров'я і фізична культура	Фізична культура	2	2
	Основи здоров'я	1	1
Технології	Трудове навчання	2	2
Мистецтво	Образотворче мистецтво	1	1
	Музичне мистецтво	1	1
Разом		21	21
Корекційно-розвиткові заняття	Розвиток мовлення	4	4
	Лікувальна фізкультура	1	1
	Ритміка	1	1
	Соціально-побутове орієнтування	2	2
Додаткові години на предмети	Українська мова	1	1
Гранично допустиме навчальне навантаження (без корекційно-розвиткових занять)		22	22

Заступник директора
з навчальної роботи

О.Матвеева

Наказ Міністерства освіти і науки України від 25.06.2018р. № 693 «Про затвердження типової освітньої програми спеціальних закладів загальної середньої освіти I ступеня

для дітей з особливими освітніми потребами», таблиця 14 до «Типової освітньої програми»