

ПОГОДЖЕНО

В.о. директора Департаменту
освіти і науки Вінницької
обласної державної
адміністрації

Володимир Буняк

ЗАТВЕРДЖУЮ

Директор Серебрійського навчально-
реабілітаційного центру
Могилів-Подільського району
Вінницької обласної Ради
З.Калашнікова

Обговорено та схвалено
Педагогічною радою
Серебрійського навчально-
реабілітаційного центру
Могилів-Подільського району
Вінницької обласної Ради
протокол №4 від 30.08.2019 року

Освітня програма для 1-2класів

**Серебрійського навчально-реабілітаційного центру
Могилів-Подільського району
Вінницької обласної Ради
на 2019-2020 навчальний рік**

I. Загальні положення освітньої програми

Освітню програму для 1-2 класу педагогічний колектив Серебрійського навчально-реабілітаційного центру (далі - Серебрійський НРЦ) розробив відповідно до Закону України «Про освіту», Концепції Нової української школи, Державного стандарту початкової освіти, з урахуванням освітньої програми під керівництвом Р.Б.Шияна (додаток 1) - Нова українська школа, затвердженою Наказом Міністерства освіти і науки України від 26.07.2018 року № 816, Наказом Міністерства освіти і науки України від 02.07.2019 року № 917, Наказом Міністерства охорони здоров'я України від 20.02.2013 №144, зареєстрованого у Міністерстві юстиції України 14 березня 2013 р. за № 410/22942 «Про затвердження Державних санітарних норм та правил «Гігієнічні вимоги до улаштування, утримання і режиму спеціальних загальноосвітніх шкіл (шкіл-інтернатів) для дітей, які потребують корекції фізичного та (або) розумового розвитку, та навчально-реабілітаційних центрів». Серебрійський НРЦ – це спеціальний заклад загальної середньої освіти, метою діяльності якого є реалізація права на освіту дітей з особливими освітніми потребами, зумовленими складними порушеннями інтелектуального розвитку у поєднанні з тяжкими порушеннями мовлення, їх інтеграція в суспільство шляхом здійснення комплексних реабілітаційних заходів, спрямованих на відновлення здоров'я, здобуття освіти відповідного рівня, забезпечення їх повноцінної життєдіяльності, соціального захисту, умов для максимальної психологічної та соціально-трудової реабілітації.

Заклад працює за освітньою програмою під керівництвом Р.Б.Шияна.

Метою початкової освіти дітей з інтелектуальними порушеннями є особистісне становлення здобувачів освіти, розвиток їхніх пізнавальних здібностей, компетентностей та наскрізних умінь відповідно до вікових та індивідуальних психофізіологічних особливостей і потреб, формування цінностей та розвиток самостійності, творчості, пізнавальної активності, що забезпечують їхню готовність до життя в демократичному суспільстві, продовження навчання в основній ланці школи.

Головними завданнями є:

- Здобуття початкової та базової середньої освіти, а також може забезпечувати здобуття дошкільної освіти для зі складними порушеннями розвитку мовлення з урахуванням індивідуальної програми розвитку, шляхом спеціально організованого освітнього процесу в комплексі з корекційно-розвитковою роботою.
- Забезпечення системного кваліфікованого психолого-педагогічного супроводу дітей з урахуванням стану їх здоров'я, особливостей психофізичного розвитку;
- Соціалізація та інтеграція дітей зі складними порушеннями розвитку в суспільство;
- Сприяння засвоєнню вихованцями норм громадянської етики та загальнолюдської моралі, міжособистісному спілкуванню, основ гігієни та здорового способу життя, початкових трудових умінь і навичок;
- Сприяння всебічному розвитку дітей;
- Здійснення корекційно-розвиткової та реабілітаційної роботи;
- Надання реабілітаційних послуг згідно з індивідуальною програмою реабілітації дитини;
- Надання психолого-педагогічної допомоги батькам або іншим законним представникам, які виховують дітей такої категорії, з метою обов'язкового залучення їх до освітнього, корекційно-розвиткового та реабілітаційного процесу.

Програму побудували із врахуванням таких **принципів:**

- дитиноцентрованості і природовідповідності;
- корекційно-розвивальної спрямованості навчання;
- узгодження цілей, змісту і очікуваних результатів навчання;
- науковості, доступності і практичної спрямованості змісту;
- наступності і перспективності навчання;
- взаємозв'язаного формування ключових і предметних компетентностей;
- логічної послідовності і достатності засвоєння учнями предметних компетентностей;
- можливостей реалізації змісту освіти через предмети або інтегровані курси;
- творчого використання вчителем програми залежно від умов навчання;

- адаптації до індивідуальних особливостей, інтелектуальних і фізичних можливостей, потреб та інтересів дітей.

II. Ключові компетентності:

- *володіння державною мовою*; що передбачає елементарні уміння та навички (в межах мовленнєвих можливостей) усно і письмово висловлювати свої думки, усвідомлення ролі мови для спілкування та культурного самовираження;

- *можливість спілкуватися рідною мовою* (в межах пізнавальних можливостей), що передбачає використання рідної мови в різних комунікативних ситуаціях, зокрема в побуті, освітньому процесі, культурному житті громади;

- *математична компетентність*, що передбачає застосування (в межах пізнавальних можливостей) математичних знань та вмінь в особистому і суспільному житті людини;

- *компетентності у галузі природничих наук*, що передбачають формування пізнавального досвіду, прагнення самотійно чи в групі спостерігати та досліджувати, пізнавати себе і навколишній світ шляхом спостереження та дослідження;

- *соціально-трудова компетентність*, що передбачає формування трудових умінь та навичок, що забезпечують подальшу здатність до успішного опанування основ професійно-трудова діяльності, набуття навичок практичної життєдіяльності;

- *екологічна компетентність*, що передбачає сформованість уявлень щодо екологічного природокористування, дотримання правил природоохоронної поведінки, ощадного використання та збереження природних ресурсів;

- *інформаційно-комунікаційна компетентність*, що передбачає опанування елементарними основами цифрової грамотності для розвитку і спілкування, можливість безпечного використання інформаційно-комунікаційних засобів у навчанні та інших життєвих ситуаціях;

- *навчання впродовж життя*, що передбачає опанування життєво необхідними базовими уміннями і навичками, що сприятимуть подальшій соціальної адаптації та інтеграції в суспільство;

- *громадянські та соціальні компетентності*, що передбачає уміння діяти (в межах своїх можливостей) в життєвих ситуаціях, ідентифікувати себе як

громадянина України, дбайливе ставлення до власного здоров'я та здоров'я інших людей, дотримання здорового способу життя;

- *культурна компетентність*, що передбачає залучення до різних видів мистецької творчості (образотворче, музичне та інші види мистецтв) шляхом розкриття і розвитку природних здібностей, творчого вираження особистості, формування навичок культури поведінки в соціумі;

- *основи фінансової грамотності*, що передбачає формування уявлень про грошові одиниці, необхідні для здійснення та організації побутової життєдіяльності, залучення до сфери соціально-побутової та елементарної економічної діяльності.

Спільними для всіх ключових компетентностей є такі вміння: спілкуватися, взаємодіяти та співпрацювати з дорослим та однолітками, сприймати інструкції та навчальні завдання, керувати емоціями, регулювати власну поведінку.

Обов'язково враховувати досягнення попереднього розвитку дітей. Предметні компетентності з різним рівнем інтелектуальних порушень мають диференційований характер. Зміст навчання добирається індивідуально у відповідності до пізнавальних можливостей.

Зберігаючи наступність, початкова школа забезпечує подальше становлення особистості дитини, її фізичний, інтелектуальний, соціальний розвиток; формує здатність до творчого самовираження, розвитку пізнавальної діяльності, виховує ціннісне ставлення до держави, рідного краю, української культури, пошанування своєї гідності та інших людей, збереження здоров'я.

Розподіл навчальних годин за темами, розділами, вибір форм і методів навчання надавач освіти визначає самостійно, враховуючи пізнавальні здібності та можливості осіб з особливими освітніми потребами, конкретні умови роботи, забезпечуючи водночас досягнення корекційно-розвивальних завдань та орієнтованих очікуваних результатів, зазначених у програмі.

Загальний обсяг навчального навантаження для здобувачів освіти 1-2 класу складає 700 годин на рік. Детальний розподіл навчального навантаження на тиждень окреслено в навчальному плані.

Інваріантна основа реалізується через освітні галузі:

- мовно-літературна;

- математична;
- природнича;
- соціальна і здоров'язбережувальна;
- громадянська та історична;
- технологічна;
- інформатична;
- мистецька;
- фізкультурна;
- корекційно-розвиткова.

Освітня галузь "Мовно-літературна" реалізується предметом "Українська мова» та «Літературне читання».

Освітня галузь "Математична" реалізується предметом "Математика".

Освітня галузь "Природнича", "Соціальна і здоров'язбережувальна ", " Громадянська та історична " реалізується предметом "Я досліджую світ".

Освітня галузь "Технологічна", "Інформатична" реалізується предметом "Трудове навчання".

Освітня галузь "Мистецька" реалізується окремими предметами "Образотворче мистецтво", "Музичне мистецтво".

Освітня галузь "Фізкультурна" реалізується предметом "Фізична культура".

Освітня галузь "Корекційно-розвиткова робота" реалізується предметами "Розвиток мовлення", "Лікувальна-фізкультура", "Ритміка", "Соціально-побутове орієнтування".

При визначенні гранично допустимого навантаження здобувачів освіти ураховані санітарно-гігієнічні норми та нормативну тривалість уроку в першому класі - 35 хвилин, в другому класі – 40 хвилин.

Години фізичної культури та корекційно-розвиткових занять не враховуються при визначенні гранично-допустимого навантаження здобувачів освіти.

III. Контроль і оцінювання навчальних досягнень

Упродовж навчання в початковій школі здобувачі освіти навчаються способом самоконтролю, що сприяє вихованню відповідальності, розвитку інтересу, своєчасному виявленню прогалин у знаннях, уміннях, навичках та їх корекції.

Контроль і оцінювання навчальних досягнень здобувачів освіти здійснюються на суб'єкт-суб'єктних засадах, що передбачає систематичне відстеження їхнього індивідуального розвитку у процесі навчання. За цих умов контрольно-оцінювальна діяльність набуває для здобувачів освіти формувального характеру. Контроль спрямований на пошук ефективних шляхів поступу кожного здобувача у навчанні, а визначення особистих результатів здобувачів освіти не передбачає порівняння із досягненнями інших і не підлягає статистичному обліку з боку адміністративних органів.

Навчальні досягнення здобувачів освіти у першому класі підлягають вербальному, формувальному оцінюванню.

Формувальне оцінювання має на меті: підтримати навчальний розвиток дітей; вибудувати індивідуальну траєкторію їхнього розвитку; діагностувати досягнення на кожному етапі процесу навчання; вчасно виявляти проблемий запобігати їх нашаруванню; аналізувати хід реалізації навчальної програми й ухвалювати рішення щодо коригування програми і методів навчання відповідно до індивідуальних потреб дитини; мотивувати прагнення здобути максимально можливі результати; виховувати ціннісні якості особистості, бажання навчатися, не боятися помилок, переконання у власних можливостях і здібностях.

Підсумкове оцінювання передбачає зіставлення навчальних досягнень здобувачів освіти з конкретними очікуваними результатами навчання, визначеними освітньою програмою.

МОВНО-ЛІТЕРАТУРНА ГАЛУЗЬ

Навчання грамоти

**Рідномовна освіта (українська мова і література,
мови і літератури корінних народів та національних меншин)**

Пояснювальна записка

Основна мета мовно-літературної галузі полягає у формуванні ключової комунікативної компетентності молодшого школяра, яка виявляється у здатності успішно користуватися мовою (всіма видами мовленнєвої діяльності) в процесі спілкування, пізнання навколишнього світу, вирішення життєво важливих завдань. **Інтегрований курс «Навчання грамоти»** – важлива складова загального змісту початкової освіти дітей з інтелектуальними порушеннями, оскільки мова є не тільки окремим навчальним предметом, а й основним засобом опанування всіх інших шкільних дисциплін.

Метою навчання української мови у початкових класах є забезпечення початкового рівня комунікативної компетентності з урахуванням інтересів і можливостей учнів, формування у них елементарних знань з мови і правопису та відповідних їм умінь, корекція недоліків психофізичного розвитку.

Для досягнення зазначеної мети передбачається вирішення таких завдань:

- створення позитивної мотивації до вивчення української мови;
- формування елементарних навичок і вмінь з усіх видів мовленнєвої діяльності (слухання, говоріння, читання і письма), забезпечення їх гармонійного розвитку;
- формування елементарних знань про найважливіші мовні одиниці, необхідні та достатні для формування мовленнєвих навичок і вмінь;
- залучення до національної культури народу, мова якого вивчається;
- сприяння розумовому, моральному, соціокультурному та естетичному розвитку особистості;
- формування вміння вчитися.

У процесі навчання грамоти створюються передумови для мовленнєвого, інтелектуального розвитку, формування морально-естетичних уявлень і понять, збагачення почуттів, виховання потреби у спілкуванні та читанні, що є підґрунтям для повноцінної соціалізації дитини з інтелектуальними порушеннями.

Водночас із розвитком основних видів мовленнєвої діяльності в початкових класах для дітей з інтелектуальними порушеннями розв'язуються й корекційно-розвивальні завдання, спрямовані на корекцію порушень

пізнавальної діяльності (сприймання, уяви, пам'яті, уваги, мовлення й мислення), емоційно-вольової сфери, розвитку артикуляційної моторики та координації рухів та ін.

Саме тому спеціальним завданням інтегрованого курсу «Навчання грамоти» визначено формування та корекція зв'язного мовлення, що має відбуватися в тісному зв'язку з розвитком пізнавальної, сенсорної діяльності дітей на основі розвитку предметно-дійового, наочно-образного, словесно-логічного мислення, спостережливості, уваги тощо. Відтак зміст цього навчального предмета, з метою посилення його компенсаторно-корекційних та розвивальних функцій, має комунікативно-практичну спрямованість: містить фактичний матеріал, опанування якого має забезпечити формування комунікативних умінь, конкретизацію в слові чуттєвого і практичного досвіду учнів, розвиток основних пізнавальних процесів на предметно-практичній і вербальній основі.

Важливою складовою під час навчання грамоти є формування навичок письма, що передбачає формування координації дій рухового і зорового аналізаторів, графічних навичок письма, засвоєння учнями гігієнічних правил, яких слід дотримуватися під час письма.

Важливим завданням у 1 класі є формування у школярів інтересу до дитячої книжки, формування початкових умінь з нею працювати.

Відповідно до зазначених мети і завдань у початковому інтегрованому курсі «Навчання грамоти» виділено такі **змістові лінії**: **«Взаємодіємо усно та з допомогою альтернативних засобів комунікації»**, **«Навчаємось читати»**, **«Взаємодіємо письмово»**, **«Навчаємось сприймати медіа»**.

Змістова лінія **«Взаємодіємо усно та з допомогою альтернативних засобів комунікації»** спрямована на формування в молодших школярів умінь сприймати, розуміти звернене мовлення, усну інформацію та використовувати її в різних комунікативних ситуаціях, спілкуватися усно з іншими людьми в діалогічній і монологічній формах заради досягнення певних життєвих цілей.

Головна мета з розвитку усного мовлення (*говоріння*) – навчати школярів взаємодіяти усно та з допомогою альтернативних засобів комунікації, будувати

власні висловлювання (у вигляді простих коротких речень); формувати у них елементарні навички діалогічного та монологічного мовлення.

Слід також навчати учнів правильно, емоційно сприймати мовлення дорослих і однолітків, використовувати під час спілкування різні засоби: природні жести, міміку, інтонацію тощо. Необхідно залучати школярів до діалогу, участі в колективних видах роботи, до розуміння змісту прочитаного вчителем тексту; залучати їх до спеціально створених ситуацій, які спонукали б їх висловлюватися, виявляти відповідні емоції.

Змістова лінія **«Навчаємось читати»** передбачає формування в учнів розуміння прочитаного, а також правильного вимовляння звуків і слів, наголошування слів, інтонуювання різних за метою висловлювання речень, дотримання пауз як у середині речень, так і між реченнями та частинами тексту.

Змістова лінія **«Взаємодіємо письмово»** спрямована на формування в молодших школярів вміння виконувати вправи: списування, в тому числі вибіркоче, нескладних слів, речень, текстів; написання під диктовку (з навчальною, а не контрольною метою).

Змістова лінія **«Навчаємось сприймати медіа»** передбачає формування в учнів умінь сприймати, слухати, розуміти інформацію в медіа текстах (світлина, журнали, презентації, відео, аудіо тощо).

Змістові лінії реалізуються через такі інтегровані курси і навчальні предмети:

- 1 клас – інтегрований курс «Навчання грамоти»;
- 2 клас – навчальні предмети «Українська мова», «Читання» або інтегрований курс цих навчальних предметів;
- 3 клас – навчальні предмети «Українська мова», «Літературне читання»;
- 4 клас – навчальні предмети «Українська мова», «Літературне читання».

Результати навчання и орієнтовний зміст навчання

Предметно-орієнтовані компетентності	Орієнтовний зміст навчального матеріалу
Змістова лінія «Взаємодіємо усно та з допомогою альтернативних засобів комунікації»	
<p>Учень / учениця з допомогою вчителя:</p> <ul style="list-style-type: none"> • <i>сприймає</i> усне мовлення співрозмовника; <p><i>*реагує</i> на усне мовлення співрозмовника;</p> <p><i>*повторює</i> за вчителем жести, рухи, наслідує міміку;</p> <ul style="list-style-type: none"> • <i>виконує</i> навчальні та ігрові дії відповідно до прослуханої інструкції; • <i>слухає</i> й <i>розуміє</i> коротке монологічне висловлення; • намагається <i>контролювати</i> правильний артикуляційний уклад під час вимовляння звуків; • наслідуючи вчителя, <i>промовляє</i> слова, словосполучення і прості речення з різною силою голосу та у різному темпі (відповідно до можливостей мовленнєвого розвитку); <p><i>*наслідуючи</i> вчителя, намагається <i>промовляти</i> слова (відповідно до можливостей мовленнєвого розвитку) ;</p> <ul style="list-style-type: none"> • <i>намагається регулювати</i> дихання, силу голосу і темп мовлення у процесі спілкування; • <i>реагує та розрізняє</i> звучання голосу різної сили та промовляння у різному темпі; • <i>слухає</i> та намагається <i>повторювати</i> за вчителем окремі звуки, звукосполучення, прості за структурою слова (відповідно до можливостей мовленнєвого розвитку); <ul style="list-style-type: none"> • з допомогою вчителя 	<p>Формування вербальних та невербальних засобів комунікації.</p> <p>Розвиток слухового сприймання та слухової уваги.</p> <p>Розвиток вміння висловлювати свої прохання вербально, або жестово-мімічними засобами, працювати відповідно до інструкцій вчителя; використовувати жести в спілкуванні, під час розв'язання задач побутового або навчального характеру.</p> <p>Розвиток словника, вміння використовувати засоби альтернативної комунікації;</p> <p>Формування усвідомленого розуміння запитань, порад, вказівок вчителя.</p> <p>Розрізнення інтонацій, їх наслідування.</p> <p>Розвиток органів артикуляції.</p> <p>Формування мовленнєвого дихання, сили голосу.</p> <p>Ігрові вправи на звуконаслідування.</p> <p>Розрізнення голосних та приголосних звуків (без визначення поняття).</p> <p>Формування умінь здійснювати звукобуквений аналіз слів.</p> <p>Сприймання текстів на слух.</p> <p>Ознайомлення зі словами - назвами предметів.</p>

<p><i>намагається здійснювати</i> звукобуквений аналіз слова;</p> <ul style="list-style-type: none"> • <i>уважно слухає та розуміє</i> зміст невеликого тексту, відповідає на запитання за змістом прослуханого (показує малюнки до тексту); *<i>співвідносить</i> знайомі слова з малюнками; *з допомогою вчителя <i>добирає</i> малюнки до названих предметів, дій; • <i>знаходить</i> предмети за словесним описом, вказівками вчителя; • <i>користується</i> мовленнєвим етикетом в ситуаціях навчального та побутового спілкування (вітання, прощання, вибачення, подяка, звернення з проханням) 	<p>Співвідношення предметів та їх дій з опорою на малюнки (хто? що? – що робить?), на основі голосів та дій тварин, птахів та комах.</p> <p>Практичне оволодіння діалогічною формою мовлення, етикетними нормами культури спілкування.</p>
<p>Змістова лінія «Навчаємось читати»</p>	

<p>Пропедевтичний період Учень / учениця з допомогою вчителя:</p> <ul style="list-style-type: none"> • намагається уважно <i>слухати</i> та зрозуміти зміст прочитаного педагогом тексту; • <i>слухає, розуміє і виконує</i> навчальні та ігрові дії відповідно до прослуханої інструкції, продуктивно використовує допомогу; *намагається зосередити увагу на змісті тексту, прочитаного педагогом. <p>Добукварний період</p> <ul style="list-style-type: none"> • з допомогою <i>розрізняє</i> сприйняті на слух слова, виокремлює в ряду інших слів (з допомогою сигнальних карток, або оплесків); • <i>намагається дати відповіді</i> на запитання за змістом прослуханого (<i>про кого? про що йшлося?</i> (використовує альтернативні засоби комунікації, малюнки, піктограми для 	<p>Ознайомлення з дитячою книжкою.</p> <p>Слухання прочитаного педагогом тексту, розгляд ілюстрацій.</p> <p>Практичне ознайомлення з мовними одиницями.</p> <p>Практичне знайомство із словом як одиницею мовлення: виділення слова з ряду інших слів. .</p> <p>Робота з дитячою книжкою, текстами.</p> <p>Робота з сюжетними малюнками, схемами, піктограмами.</p>
--	---

<p>відповіді на запитання) <i>*намагається дати відповіді</i> на запитання за змістом прослуханого тексту, використовуючи альтернативні засоби комунікації, малюнки, піктограми; • за допомогою вчителя намагається <i>викладати малюнки</i> <i>відповідно до</i> <i>послідовності подій</i> у тексті (відповідно до можливостей мовленнєвого розвитку); Букварний період • <i>співвідносить</i> графічний образ букви з її звучанням; • <i>сприймає</i> форму букви, її розташування; • за допомогою вчителя <i>робить</i> спроби злиття звуків у склади й читання простих складових структур; • <i>робить спроби читати слова</i> за допомогою вчителя, в тому числі засобами глобального читання; • <i>ознайомлений з правилами</i> збереження книжки та гігієни читання; • <i>виявляє інтерес, позитивне</i> <i>ставлення до книжки, називає</i> своїх улюблених літературних героїв; <i>*намагається показати</i> названі вчителем букви;</p>	<p>Розвиток зорового сприймання та зорової уваги. Удосконалення орієнтування на аркуші паперу. Розвиток мовленнєвого дихання; подолання артикуляційних труднощів при читанні слів.</p> <p>Основні правила поводження з книжкою. Формування позитивного ставлення до книжки. Формування поняття «звук і буква». Вивчення букв. Формування умінь глобального читання.</p>
Змістова лінія «Взаємодіємо письмово»	

<p>Пропедевтичний період Учень / учениця з допомогою вчителя:</p> <ul style="list-style-type: none">• <i>орієнтується</i> на площині аркуша паперу, поверхні стола, класної дошки (при необхідності – з допомогою вчителя): розрізняє верх, низ, ліву і праву сторони;• <i>розуміє</i> призначення ліній сітки і полів у зошиті;• під контролем учителя	<p>Орієнтування на площині аркуша паперу, зошита, альбому, поверхні стола, класної дошки.</p> <p>Постава учня під час письма. Правила тримання у руці ручки (олівця, фломастера).</p>
--	---

<p><i>дотримується</i> правильної постави під час письма;</p> <ul style="list-style-type: none"> • <i>вміє</i> правильно тримати ручку (олівець, фломастер); *<i>намагається</i> правильно тримати ручку. <p>Добукварний період</p> <ul style="list-style-type: none"> • <i>розуміє</i> завдання, виконує роботу за зразком, продуктивно використовує допомогу; • <i>обводить</i> трафарети за вкладкою та контуром; • <i>розрізняє</i> напрями штрихування, дотримується їх під контролем учителя; • за пунктирними лініями <i>обводить</i> графічний образ букви; • за зразком <i>намагається писати</i> основні елементи букв (гачки, прямі та похилі лінії і т.п.); *за зразком <i>намагається</i> з'єднати лінією запропоновані елементи: лінії, зірочки, тематичні малюнки. <p>Букварний період</p> <ul style="list-style-type: none"> • за зразком та пунктиром <i>відтворює</i> елементи букв; • ознайомлений з правилами з'єднання елементів букв та букв на письмі; • <i>визначає і промовляє</i> голосні та приголосні звуки; *за пунктирними лініями 	<p>Виконання вправ для кисті та пальців рук.</p> <p>Формування базових графічних навичок.</p> <p>Обведення трафаретів за вкладкою чи контуром.</p> <p>Штрихування трафаретів паралельними лініями у заданому напрямі.</p> <p>Штрихування хвилястими, круговими, фігурними лініями, півовалами, петлями.</p> <p>Формування і розвиток навичок письма. Зображення ліній, подібних на елементи букв.</p> <p>Обведення графічного образу букви.</p>
---	---

<p>намагається обвести елементи букв.</p>	
<p style="text-align: center;">Змістова лінія «Навчаємось сприймати медіа»</p>	
<p>Учень / учениця з допомогою вчителя:</p> <ul style="list-style-type: none">• бере участь в обговоренні змісту і форми медіапродуктів;	<p>Ознайомлення з різними джерелами та видами інформації.</p>

<p>*сприймає прості медіапродукти (світлина, дитячі журнали тощо)</p>	<p>Робота з медіапродукцією.</p>
<p>Життєва компетентність: Учень/учениця намагається:</p> <ul style="list-style-type: none"> - уважно слухати і розуміти звернене мовлення (питання, завдання, інструкції тощо); - *сприймати та розпізнавати звуки довкілля; мовленнєві звуки; - відповідати на поставлені запитання у межах знайомого мовленнєвого матеріалу, повторювати відповідь за вчителем (залежно від мовленнєвих можливостей учня); - повторювати за вчителем доступні вправи, спрямовані на розвиток мовленнєвого дихання, сили голосу; - правильно вимовляти звуки (відповідно стану мовленнєвого розвитку); - *слухати та повторювати за вчителем окремі звуки, звукосполучення, прості за структурою слова (відповідно стану мовленнєвого розвитку); - розрізняти голосні та приголосні звуки; - співвідносити графічний образ букви з її звучанням; - сприймати елементи букви та її цілісний графічний образ; - з допомогою вчителя складати й читати прості складові структури; - під контролем учителя дотримується правильної постави під час письма; - правильно тримати ручку (олівець) під контролем учителя; - повторювати за вчителем (або разом із ним) доступні вправи, спрямовані на розвиток координації рухів кисті і пальців рук; - малювати та штрихувати олівцем з допомогою вчителя; 	

Українська мова

2 клас

Основна мета мовно-літературної освітньої галузі полягає у формуванні ключової комунікативної компетентності молодшого школяра, яка виявляється у здатності успішно користуватися мовою (всіма видами мовленнєвої

діяльності) в процесі спілкування, пізнання навколишнього світу, вирішення життєво важливих завдань.

Курс української мови – важлива складова загального змісту початкової освіти, оскільки мова є не тільки окремим навчальним предметом, а й основним засобом опанування всіх інших шкільних дисциплін. Метою навчання української мови у початкових класах є забезпечення початкового рівня комунікативної компетентності з урахуванням інтересів і можливостей учнів, формування у них елементарних знань з мови і правопису та відповідних їм умінь, корекція недоліків психофізичного розвитку.

Для досягнення зазначеної мети передбачається вирішення таких завдань:

- створення позитивної мотивації до вивчення української мови;
- формування елементарних навичок і вмінь з усіх видів мовленнєвої діяльності (слухання, говоріння, читання і письма), забезпечення їх гармонійного розвитку
- формування елементарних знань про найважливіші мовні одиниці, необхідні та достатні для формування мовленнєвих навичок і вмінь;
- залучення до національної культури народу, мова якого вивчається
- сприяння розумовому, моральному, соціокультурному та естетичному розвитку особистості;
- формування вміння вчитися.

Водночас із розвитком основних видів мовленнєвої діяльності в початкових класах для дітей з інтелектуальними порушеннями розв'язуються й специфічні завдання, спрямовані на корекцію відхилень у розвитку. Такими є: порушення процесів пізнавальної діяльності (сприймання, уяви, пам'яті, уваги, мовлення й мислення), недорозвиток емоційно-вольової сфери, недостатня розвиненість артикуляційної моторики та координації рухів та ін.

Саме тому спеціальним завданням навчального предмета «Українська мова» визначено формування та корекцію зв'язного мовлення, що має відбуватися в тісному зв'язку з розвитком пізнавальної діяльності дітей, зокрема, сенсорики, предметно-дієвого, наочно-образного, словесно-логічного, абстрактного мислення, спостережливості, уваги тощо. Відтак, зміст цього

навчального предмета, з метою посилення його компенсаторно-корекційних та розвивальних функцій, має комунікативно-практичну спрямованість: містить фактичний матеріал, опанування якого має забезпечити формування комунікативних умінь, конкретизацію в слові чуттєвого і практичного досвіду учнів, розвиток основних пізнавальних процесів на предметно-практичній і вербальній основі.

У процесі початкового навчання української мови постійно проводиться робота над формуванням компетентності уміння вчитися. Важливо навчити молодших школярів організовувати свою навчальну діяльність.

Відповідно до зазначених мети і завдань у навчальному предметі «Українська мова» виділено такі змістові лінії: «Взаємодіємо усно та з допомогою альтернативних засобів комунікації», «Навчаємось читати», «Взаємодіємо письмово», «Навчаємось сприймати медіа».

Змістова лінія **«Взаємодіємо усно та з допомогою альтернативних засобів комунікації»** спрямована на формування в молодших школярів умінь сприймати, розуміти звернене мовлення, усну інформацію та використовувати

її в різних комунікативних ситуаціях, спілкуватися усно з іншими людьми в діалогічній і монологічній формах заради досягнення певних життєвих цілей.

Надзвичайно важливо навчити дітей сприймати і правильно розуміти фактичний зміст сприйнятого висловлювання (тексту, завдання, пояснення, інструкції тощо). При цьому не завжди передбачається виконання учнями якогось усного чи письмового завдання. Завданням, наприклад, може бути виконання доручення та дотримання інструкції вчителя про його виконання; виконання описаної в тексті дії; підбір предметів (малюнків, піктограм) до змісту тексту (альтернативні засоби комунікації).

Головна мета з розвитку усного мовлення (*говоріння*) – навчати школярів будувати власні висловлювання (у вигляді простих коротких речень); формувати у них елементарні навички діалогічного та монологічного мовлення. Слід також навчати учнів правильно, емоційно сприймати мовлення дорослих і однолітків, використовувати під час спілкування різні засоби: природні жести, міміку,

інтонацію тощо. Необхідно залучати школярів до діалогу, до участі в колективних видах роботи (обговоренні прочитаного, побаченого; інсценуванні), до передачі змісту епізодів прочитаного тексту; залучати їх до спеціально створюваних ситуацій, які спонукали б їх висловлюватися, виявляти відповідні емоції.

Розширення словника дітей доцільно здійснювати на предметно-практичній основі у процесі живого спілкування, навчання, ситуація та умови якого є вирішальними для добору словесного матеріалу. Робота з лексикою має індивідуальний характер і зорієнтована на збагачення словника кожної дитини, оскільки, залежно від задатків, інтелектуальних можливостей, рівня підготовки дитини лексичний запас на початкових етапах навчання може суттєво різнитися.

Змістова лінія **«Навчаємось читати»** передбачає формування в учнів розуміння прочитаного, а також правильного вимовляння звуків і слів, наголошування слів, інтонування різних за метою висловлювання речень, дотримання пауз як у середині речень, так і між реченнями та частинами тексту. Варто також звернути увагу на добір мовленнєвого матеріалу (зокрема формулювання завдань), який повинен відповідати можливостям дітей (знайомі слова, прості конструкції, адаптовані тексти тощо).

У 2 класах для роботи з читання відведено спеціальні уроки, але й на уроках з української мови цьому виду мовленнєвої діяльності важливо приділяти належну увагу. Специфікою роботи з читання на уроках мови є те, що увагу дітей слід особливо привертати до правильного вимовляння, значення слів, інтонації речень, різних за структурою, змістового поділу речень за допомогою пауз, мелодики та ін.

Змістова лінія **«Взаємодіємо письмово»** спрямована на формування в молодших школярів вміння виконувати вправи: списування, в тому числі вибіркове, нескладних слів, речень, текстів; написання під диктовку (з навчальною, а не контрольною метою).

Змістова лінія **«Навчаємось сприймати медіа»** передбачає формування в учнів умінь сприймати, слухати, розуміти інформацію в медіатекстах (світлина, журнали, презентації).

Типову освітню програму для навчання дітей з порушеннями інтелектуального розвитку для 2-го класу розроблено відповідно до Закону України «Про освіту», Концепції Нової української школи, Державного стандарту початкової освіти (2018 р.), з урахуванням Типових освітніх програм, розроблених під керівництвом Р.Б. Шияна, сучасних досягнень спеціальної педагогіки та психології щодо навчально-пізнавальних можливостей дітей з порушеннями інтелектуального розвитку.

Типова освітня програма для 2 класу для навчання дітей з порушеннями інтелектуального розвитку є логічним продовженням вивчення навчального предмета «Українська мова», що починається у 1 класі з вивчення інтегрованого курсу «Навчання грамоти».

Результати та орієнтовний зміст навчання у 2 класі

Орієнтовний зміст навчального матеріалу	Предметно-орієнтовані компетентності
Змістова лінія «Взаємодіємо усно та з допомогою альтернативних засобів комунікації»	
<p>Формування вербальних та невербальних засобів комунікації.</p> <p>Розвиток слухового сприймання та слухової уваги.</p> <p>Розвиток вміння висловлювати свої прохання вербально або жестово-мімічними засобами, працювати відповідно до інструкцій вчителя; використовувати жести в спілкуванні, під час розв'язання задач побутового або навчального характеру.</p> <p>Розвиток словника, вміння використовувати засоби альтернативної комунікації;</p> <p>Формування усвідомленого розуміння запитань, порад, вказівок вчителя.</p> <p>Розрізнення інтонацій, їх наслідування.</p> <p>Розвиток органів артикуляції.</p> <p>Формування мовленнєвого дихання, сили голосу.</p> <p>Ігрові вправи на звуконаслідування.</p> <p>Розрізнення голосних та приголосних звуків (без визначення поняття).</p> <p>Формування умінь здійснювати звукобуквений аналіз слів.</p>	<p style="text-align: center;">Учень / учениця з допомогою вчителя:</p> <ul style="list-style-type: none"> • <i>сприймає</i> усне мовлення співрозмовника; • <i>*реагує</i> на усне мовлення співрозмовника; • <i>*повторює</i> за вчителем жести, рухи, наслідує міміку; • <i>виконує</i> навчальні та ігрові дії відповідно до прослуханої інструкції; • <i>слухає й розуміє</i> коротке монологічне висловлення; • <i>намагається контролювати</i> правильний артикуляційний уклад під час вимовляння звуків; • <i>наслідуючи</i> вчителя, <i>промовляє</i> слова, словосполучення і прості речення з різною силою голосу та у різному темпі (відповідно до можливостей мовленнєвого розвитку) ; • <i>*наслідуючи</i> вчителя, <i>намагається промовляти</i> слова (відповідно до можливостей мовленнєвого розвитку); • <i>намагається регулювати</i> дихання, силу голосу і темп мовлення у процесі спілкування; • <i>реагує та розрізняє</i> звучання голосу

<p>Сприймання текстів на слух. Ознайомлення зі словами – назвами предметів, словами, що означають дії.</p> <p>Співвідношення предметів та їх дій з опорою на малюнки (хто? що? – що робить?), на основі малюнків.</p> <p>Відтворення основного змісту усного повідомлення на основі почутого.</p> <p>Практичне оволодіння діалогічною формою мовлення.</p> <p>Ознайомлення з етикетними нормами культури спілкування.</p>	<p>різної сили та промовляння у різному темпі;</p> <ul style="list-style-type: none"> • <i>слухає</i> та намагається <i>повторювати</i> за вчителем окремі звуки, звукосполучення, прості за структурою слова (відповідно до можливостей мовленнєвого розвитку); <ul style="list-style-type: none"> • з допомогою вчителя <i>намагається здійснювати</i> звуко-буквений аналіз слова; • уважно <i>слухає</i> та <i>розуміє</i> зміст невеликого тексту, відповідає на запитання за змістом прослуханого (показує малюнки до тексту); <ul style="list-style-type: none"> *<i>співвідносить</i> знайомі слова з малюнками; *з допомогою вчителя <i>добирає</i> малюнки до названих предметів, дій; • <i>знаходить</i> предмети за словесним описом, вказівками вчителя; <ul style="list-style-type: none"> • <i>користується</i> мовленнєвим етикетом в ситуаціях навчального та побутового спілкування (вітання, прощання, вибачення, подяка, звернення з проханням)
Змістова лінія «Навчаємось читати»	
<p>Слухання прочитаного педагогом тексту, розгляд ілюстрацій.</p> <p>Практичне ознайомлення з мовними одиницями. Практичне знайомство із словом як одиницею мовлення: виділення слова з ряду інших слів.</p> <p>Робота з дитячою книжкою, текстами.</p> <p>Робота з сюжетними малюнками, схемами, піктограмами.</p> <p>Робота з малюнками на визначення послідовності подій у тексті.</p>	<p>Учень / учениця з допомогою вчителя:</p> <ul style="list-style-type: none"> • намагається уважно <i>слухати</i> та <i>зрозуміти</i> зміст прочитаного педагогом тексту; • <i>слухає, розуміє і виконує</i> навчальні та ігрові дії відповідно до прослуханої інструкції, продуктивно використовує допомогу; <ul style="list-style-type: none"> *<i>намагається</i> зосередити увагу на змісті тексту, прочитаного педагогом. • з допомогою <i>розрізняє</i> сприйняті на слух слова, виокремлює в ряду інших слів (з допомогою сигнальних карток, або оплесків); • <i>намагається дати відповіді</i> на запитання за змістом прослуханого (<i>про кого? про що йшлося?</i>) (використовує альтернативні засоби комунікації, малюнки, піктограми для відповіді на запитання). <ul style="list-style-type: none"> *<i>намагається дати відповіді</i> на запитання за змістом прослуханого тексту, використовуючи альтернативні засоби комунікації, малюнки, піктограми; • з допомогою вчителя намагається <i>викладати малюнки відповідно до</i>

<p>Розвиток мовленнєвого дихання; подолання артикуляційних труднощів при читанні слів.</p> <p>Розвиток зорового сприймання та зорової уваги. Удосконалення орієнтування на аркуші паперу.</p> <p>Місце звука в слові. Визначення наявності певного звука в даному слові.</p> <p>Розпізнавання складів у слові, за певними візуальними характеристиками. Поділ слів на склади.</p> <p>Робота з розрізної азбукою.</p> <p>Складання з розрізної азбуки і читання слів із двох засвоєних складових структур (ло–ша, пал–ка).</p> <p>Проговорювання, розуміння лексичного значення слів та їх застосування.</p> <p>Читання по складах слів, речень (з двох слів).</p> <p>Практичне знайомство з реченням.</p> <p>Формування умінь глобального читання.</p> <p>Основні правила поводження з книжкою.</p> <p>Формування позитивного ставлення до книжки.</p>	<p><i>послідовності подій</i> у тексті (відповідно до можливостей мовленнєвого розвитку);</p> <ul style="list-style-type: none"> • з допомогою вчителя <i>переказує</i> просту казку за ілюстраціями та запитаннями; <ul style="list-style-type: none"> • з допомогою вчителя <i>відповідає</i> на запитання «що це?», «хто це?», «що робить?» щодо змісту предметних і сюжетних малюнків; (* повторює за вчителем); • <i>співвідносить</i> знайомі слова і реальні предмети (об'єкти); <ul style="list-style-type: none"> • <i>знаходить</i> предмети за словесним описом, вказівками вчителя; (*разом з учителем); • з допомогою вчителя <i>підбирає</i> малюнки до названих предметів, ініційованих дій; (*разом з учителем). • з допомогою вчителя орієнтується на сторінці букваря; <ul style="list-style-type: none"> • <i>зливає</i> звуки у склади; • з допомогою та за завданням учителя <i>визначає</i> місце звука у слові (на початку або в кінці слова); <ul style="list-style-type: none"> • з допомогою вчителя <i>виділяє</i> на слух голосний звук (на початку слова); • <i>розпізнає</i> склади в прочитаних словах (з допомогою вчителя); • з допомогою вчителя пояснює значення слів (з опорою на малюнок тощо); • <i>працює</i> з розрізною азбукою; • <i>читає</i> по складах слова, <i>робить спроби</i> читати прості речення за допомогою вчителя, в тому числі засобами глобального читання; • <i>ознайомлений з правилами</i> збереження книжки та гігієни читання; • <i>виявляє інтерес, позитивне ставлення</i> до книжки, <i>називає</i> своїх улюблених літературних героїв; <p>*добирає малюнки до прочитаних слів (з допомогою вчителя);</p> <p>*<i>називає</i> показані вчителем букви;</p> <p>*<i>намагається</i> читати склади, слова;</p> <p>*<i>виявляє позитивне ставлення</i> до книжки.</p>
Змістова лінія «Взаємодіємо письмово»	
<p>Постава учня під час письма. Правила тримання у руці ручки (олівця, фломастера).</p>	<p>Учень / учениця з допомогою вчителя:</p> <ul style="list-style-type: none"> • під контролем учителя <i>дотримується</i> правильної постави під час письма; • <i>вміє</i> правильно тримати ручку (олівець, фломастер);

<p>Обведення графічного образу букви.</p> <p>Позначення звуків буквами.</p> <p>Букви голосні та приголосні. Їх написання та розрізнення.</p> <p>Складова структура слова.</p> <p>Слово. Місце звука (букви) у слові.</p> <p>Списування слів.</p>	<ul style="list-style-type: none"> • <i>знає</i> вивчені букви, розрізняє їх при читанні; • <i>визначає і промовляє</i> голосні та приголосні звуки; • розрізняє голосні та приголосні букви, називає їх; * повторює за вчителем букви, що позначають голосні та приголосні звуки залежно від мовленнєвих можливостей; • за зразком <i>пише</i> букви, склади; • <i>списує</i> по складах з проговорюванням прочитані та проаналізовані двоскладові слова з вивченими буквами; • з допомогою вчителя <i>визначає</i> місце звука (букви) в слові (на початку, в кінці слова); * за зразком та допомогою вчителя намагається списувати склади, короткі слова.
Змістова лінія «Навчаємось сприймати медіа»	
<p>Ознайомлення з різними джерелами та видами інформації.</p> <p>Робота з медіапродукцією.</p>	<p style="text-align: center;">Учень / учениця з допомогою вчителя:</p> <ul style="list-style-type: none"> • <i>бере участь</i> в обговоренні змісту і форми медіапродуктів; • висловлює почуття з приводу прослуханих / переглянутих простих медіатекстів (світлини, мультфільми, комп'ютерні ігри, реклама тощо); * <i>сприймає</i> прості медіапродукти (світлини, дитячі журнали тощо)
<p style="text-align: center;">Життєва компетентність:</p> <p>Учень/учениця намагається:</p> <ul style="list-style-type: none"> - уважно слухати і розуміти звернене мовлення (питання, завдання, інструкції тощо); *сприймати та розпізнавати звуки довкілля; мовленнєві звуки; - відповідати на поставлені запитання у межах знайомого мовленнєвого матеріалу, повторювати відповідь за вчителем (відповідно до мовленнєвих можливостей учня); - повторювати за вчителем доступні вправи, спрямовані на розвиток мовленнєвого дихання, сили голосу; - з допомогою вчителя переказувати просту казку за ілюстраціями та запитаннями; *сприймати елементи букви та її цілісний графічний образ; - з допомогою вчителя намагається складати й читати прості складові структури; - під контролем учителя дотримуватися правильної постави під час письма; - користуватися мовленнєвим етикетом в ситуаціях навчального та побутового спілкування (вітання, прощання, вибачення, подяка, звернення з проханням); - сприймати медіапродукти. 	

2 клас

Пояснювальна записка

Навчальний предмет «Літературне читання» – є складовою освітньої галузі «Мови і літератури».

Метою даного курсу є розвиток дитячої особистості засобами читацької діяльності, формування читацької компетентності молодших школярів, яка є базовим складником комунікативної і пізнавальної компетентностей. У процесі літературного читання в учнів формуються ключові компетентності: уміння вчитися, загальнокультурна, комунікативна, інформаційна.

Читання є одним з найважливіших способів засвоєння людиною нових знань. При цьому, як один з видів мовлення, читання є складною аналітико-синтетичною діяльністю. Велике значення для успішного оволодіння читанням і письмом має розвиток усної сторони мовлення.

Читацька компетентність є особистісно-діяльним інтегрованим результатом взаємодії знань, умінь, навичок, індивідуального досвіду та ціннісних ставлень учнів, що набуваються у процесі реалізації усіх змістових ліній предмета «Літературне читання».

Навчання читання дітей з порушеннями інтелектуального розвитку передбачає формування у них комунікативно-мовленнєвих умінь, володіння якими в подальшому допоможе їм максимально реалізуватися в самостійному житті.

Програма побудована з урахуванням дидактичних принципів доступності, послідовності, доцільності, достатності, системності, наступності у навчанні від простого до складного, зокрема подача нового матеріалу базується на вже відомому та в тісному зв'язку з ним.

Змістовий матеріал з читання пропонується, зважаючи на: відповідність інтелектуальних особливостей учнів, послідовне засвоєння (практичним шляхом) літературознавчих понять, системне розміщення матеріалу, чим забезпечується адекватність його сприймання, розуміння з подальшим усвідомленням для використання в особистій навчальній діяльності.

Для досягнення мети виконуються такі завдання:

- формування в учнів навичок читання та слухання; ознайомлення учнів з дитячою літературою різної тематики і жанрів;
- формування у дітей соціальних, морально-етичних, естетичних цінностей через зміст і художні образи літературних творів;
- формування у школярів початкових умінь сприймати, розуміти, аналізувати літературні тексти різних видів з використанням літературознавчих понять, визначених програмою;
- розвиток мовлення учнів шляхом формування умінь створювати власні висловлювання за змістом прочитаного (прослуханого);
- формування у школярів вміння працювати з різними типами і видами дитячих книжок;

Специфікою роботи з дітьми з порушеннями інтелектуального розвитку є те, що їх увагу слід особливо привертати до правильного вимовляння, значення слів, інтонації речень, різних за структурою, змістового поділу речень за допомогою пауз, мелодики та ін.

На уроках читання значно підвищується рівень загального розвитку учнів з порушеннями інтелектуального розвитку, розширюються їхні уявлення про навколишній світ. Відбувається знайомство з новими словами, значення яких пояснюються і закріплюються в процесі неодноразового вживання. В процесі навчання розширюються і уточнюються значення вже відомих учням слів, відбувається активізація вже наявних мовленнєвих навичок.

У програмі для 2 класу передбачено читання коротких, сюжетно завершених текстів з подальшим переказом за запитаннями вчителя, за серією послідовно підібраних сюжетних малюнків. Робота із співвіднесення змісту тексту та ілюстрації. Знаходження в тексті слів із заданим звуком, відповідних ілюстрацій. Закріплення навичок правильного читання з дотриманням пауз в кінці речення.

Уміння і навички, індивідуальний досвід читацької діяльності – складники читацької компетентності, які формуються на уроках літературного читання, мають не лише предметний, а й загальнонавчальний характер, є засобом

вивчення практично всіх навчальних предметів, забезпечують їх подальше засвоєння у наступних ланках загальноосвітньої школи.

Формування читацької діяльності здійснюється в міру вивчення складових структур. Велика увага приділяється читанню за підручником, використанню ілюстративного матеріалу для поліпшення розуміння читаного.

Коло читання охоплює доступні цій віковій групі учнів художні твори різних жанрів. Тематика творів сприяє розширенню світогляду дітей, поповненню їхніх знань, засвоєнню найважливіших загальнолюдських цінностей, вихованню найкращих почуттів: любові до рідної землі, мови, природи, шанобливого ставлення до батьків, людей старшого покоління, національних традицій свого народу та культури інших народів.

Формування читацької компетентності учнів здійснюється з використанням міжпредметних зв'язків.

Основою структурування програми є змістові лінії з читання: «Взаємодіємо усно та з допомогою альтернативних засобів комунікації», «Формування й розвиток навички читання», «Коло читання», «Основи літературознавчої пропедевтики».

Змістова лінія **«Взаємодіємо усно та з допомогою альтернативних засобів комунікації»** спрямована на формування у молодших школярів умінь сприймати та розуміти усну інформацію та використовувати її в різних комунікативних ситуаціях, спілкуватися усно з іншими людьми в діалогічній і монологічній формах, а також за допомогою альтернативних засобів комунікації.

Змістова лінія **«Формування й розвиток навички читання»** передбачає формування в учнів навички читання, умінь висловлювати своє ставлення до прочитаного, усвідомлено сприймати художній текст, застосовувати набуті навички та інформацію в навчально-пізнавальних, комунікативних ситуаціях, практичному досвіді.

Змістова лінія **«Коло читання»** охоплює твори різних родів і жанрів для дітей цього віку з кращих надбань української і зарубіжної літератури.

Змістова лінія **«Основи літературознавчої пропедевтики»** передбачає ознайомлення школярів (на початковому рівні, практично) з окремими

літературознавчими поняттями, необхідними їм під час аналізу та інтерпретації твору.

Змістова лінія «**Навчасьмось сприймати медіа**» передбачає формування в учнів умінь сприймати , слухати, розуміти інформацію в медіа текстах (світлина, журнали, презентації тощо).

Орієнтовний зміст навчального матеріалу	Предметно-орієнтовані компетентності
Змістова лінія «Взаємодіємо усно та з допомогою альтернативних засобів комунікації»	
<p>Формування вербальних та невербальних засобів комунікації.</p> <p>Розвиток слухового сприймання та слухової уваги.</p> <p>Розвиток вміння висловлювати свої прохання вербально, або жестово-мімічними засобами, працювати відповідно до інструкцій вчителя; використовувати жести в спілкуванні, під час розв'язання задач побутового або навчального характеру.</p> <p>Розвиток словника, вміння використовувати засоби альтернативної комунікації;</p> <p>Формування усвідомленого розуміння запитань, вказівок вчителя.</p> <p>Розрізнення інтонацій, їх наслідування.</p> <p>Розвиток органів артикуляції. Формування мовленнєвого дихання, сили голосу. Ігрові вправи на звуконаслідування.</p> <p>Сприймання текстів на слух.</p> <p>Відтворення основного змісту усного повідомлення на основі почутого.</p>	<p>Учень / учениця з допомогою вчителя:</p> <ul style="list-style-type: none"> - <i>сприймає</i> усне мовлення співрозмовника; - <i>*реагує</i> на усне мовлення співрозмовника; - <i>*повторює</i> за вчителем жести, рухи, наслідує міміку; - <i>виконує</i> навчальні та ігрові дії відповідно до прослуханої інструкції; - <i>слухає й розуміє</i> коротке монологічне висловлення; - <i>намагається контролювати</i> правильний артикуляційний уклад під час вимовляння звуків; - <i>наслідуючи</i> вчителя, <i>промовляє</i> слова, словосполучення і прості речення з різною силою голосу та у різному темпі (відповідно до можливостей мовленнєвого розвитку) ; <i>*наслідуючи</i> вчителя, <i>намагається промовляти</i> слова (відповідно до можливостей мовленнєвого розвитку); - <i>намагається регулювати</i> дихання, силу голосу і темп мовлення у процесі спілкування; - <i>реагує та розрізняє</i> звучання голосу різної сили та промовляння у різному темпі; - <i>слухає</i> та <i>намагається повторювати</i> за вчителем окремі звуки, звукосполучення, прості за структурою слова (відповідно до
можливостей мовленнєвого розвитку);	

– уважно слухає та розуміє зміст

<p>Практичне оволодіння діалогічною формою мовлення.</p> <p>Формування норм культури спілкування.</p>	<p>невеликого тексту, відповідає на запитання за змістом прослуханого (показує малюнки до тексту);</p> <ul style="list-style-type: none"> - *співвідносить знайомі слова з малюнками; - *з допомогою вчителя добирає малюнки до названих предметів, дій; - знаходить предмети за словесним описом, вказівками вчителя; - користується мовленнєвим етикетом в ситуаціях навчального та побутового спілкування (вітання, прощання, вибачення, подяка, звернення з проханням)
<p>Змістова лінія «Формування й розвиток навички читання»</p>	
<p>Слухання прочитаного педагогом тексту, розгляд ілюстрацій.</p> <p>Практичне ознайомлення з мовними одиницями (слово, словосполучення, речення без назви терміну).</p> <p>Практичне знайомство із словом як одиницею мовлення: виділення слова з ряду інших слів.</p> <p>Формування і розвиток навички читання.</p> <p>Розвиток навички злиття букв у склади.</p> <p>Читання по складах з поступовим переходом на читання</p>	<ul style="list-style-type: none"> - Учень / учениця з допомогою вчителя: - намагається уважно слухати та зрозуміти зміст прочитаного педагогом тексту; - слухає, розуміє і виконує навчальні та ігрові дії відповідно до прослуханої інструкції, продуктивно використовує допомогу; - може виокремити задане слово з ряду слів на слух; - *намагається зосередити увагу на змісті тексту, прочитаного педагогом. - читає слова по складах, робить спроби читати прості речення за допомогою вчителя, в тому числі засобами глобального читання;

<p>дво-трьоскладових слів з простими складовими структурами.</p> <p>Розвиток мовленнєвого дихання; подолання артикуляційних труднощів при читанні слів.</p> <p>Розвиток зорового сприймання та зорової уваги. Удосконалення орієнтування на сторінці книжки.</p> <p>Розпізнавання складів у слові за певними візуальними характеристиками.</p> <p>Читання по складах слів, речень простих за змістом і структурою (з двох – трьох слів).</p> <p>Формування уміння глобального читання.</p>	<p>* <i>знає оптичний образ</i> букви, намагається зливати у склади;</p> <p>– з допомогою вчителя <i>переказує</i> просту казку за ілюстраціями та запитаннями;</p> <p>– з допомогою вчителя орієнтується на сторінці букваря;</p> <p>– *<i>називає</i> показані вчителем букви;</p> <p>– *<i>намагається</i> зливати букви у склади;</p> <p>– *<i>добирає</i> малюнки до прочитаних слів (з допомогою вчителя);</p> <p>– наприкінці навчального року читає вголос цілими словами двоскладові слова, по складах слова (поскладове читання важких слів), речення прості за змістом і структурою (з двох – трьох слів);</p> <p>– <i>володіє</i> початковими уміннями читати мовчки;</p> <p>* <i>знає</i> букви, може зливати у склади (з допомогою вчителя).</p>
--	---

Змістова лінія «Коло читання»

Орієнтовний перелік авторів, які визначені в колі читання, має рекомендований характер і може бути змінений учителем з урахуванням читацьких інтересів та можливостей учнів

<p>Усна народна творчість: загадки, скоромовки, чистомовки, лічилки, співаночки, казки про тварин, прислів'я.</p> <p>Скоромовки: Олена Пчілка, Грицько Бойко, Оксана Кротюк, Любов Відута.</p> <p>Загадки: Леонід Глібов, Тамара Коломієць, Ігор Січовик,</p>	<p>Учень / учениця з допомогою вчителя:</p> <p>- має уявлення про українських письменників, твори яких вивчали (з допомогою вчителя);</p> <p>- <i>впізнає</i> за наочною опорою твір, який вивчався;</p> <p>- <i>може назвати</i> головного героя;</p>
--	---

<p>Дмитро Кузьменко.</p> <p>Вірші: Надія Красоткіна, Наталя Забіла, Грицько Бойко, Платон Воронько, Ганна Чубач, Анатолій Костецькій, Тарас Шевченко, Леся Українка, Олена Пчілка, Олександр Олесь, Марійка Підгірянка, Платон Воронько.</p> <p>Літературні казки, оповідання: Іван Франко, Наталя Забіла, Ніна Найдич, Василь Сухомлинський, Галина Малик, Марина Павленко, Віра Артамонова, Леся Воронина, Оксана Луцкевська, Тетяна Череп-Пероганич.</p>	<p>- <i>може повторити</i> за вчителем скоромовку, чистомовку, лічилочку (частину твору), відповідно до можливостей мовленнєвого розвитку;</p> <p>* <i>добирає ілюстрації до творів, що вивчали (з допомогою вчителя);</i></p>
---	--

Змістова лінія «Основи літературознавчої пропедевтики»

<p>Робота з дитячою книжкою, текстами.</p> <p>Вироблення вміння правильно будувати речення при відповіді на питання.</p> <p>Формування вміння слухати текст, що читає педагог.</p> <p>Формування вміння визначати тему та основну думку твору</p> <p>Визначення героїв, персонажей твору.</p> <p>Робота з сюжетними малюнками, схемами, піктограмами.</p> <p>Робота з малюнками на визначення послідовності подій у</p>	<p align="center">Учень/учениця з допомогою вчителя:</p> <p>- за допомогою вчителя <i>намагається орієнтуватися</i> у книжці;</p> <p>- <i>намагається дати відповіді</i> на запитання за змістом прослуханого (про кого? про що йшлося? (використовує альтернативні засоби комунікації, малюнки, піктограми для відповіді на запитання);</p> <p>- на основі прослуханого тексту <i>малює/добирає</i> ілюстрації;</p> <p>- <i>відповідає на запитання:</i> про кого, про що йдеться у творі?;</p> <p>- <i>може назвати</i> героїв, персонажей твору (з допомогою вчителя);</p> <p>- <i>намагається формує висловлювання</i> щодо прочитаного/прослуханого твору (за допомогою вчителя);</p> <p>- <i>може визначити</i> (за допомогою сюжетних малюнків)</p>
---	---

<p>тексті.</p> <p>Формування вміння переказувати прочитане/прослухане з опорою на картинно-символічний план до кожного твору</p> <p>Формування уявлення про жанр твору: загадка, вірш, казка, оповідання.</p> <p>Заучування невеличких віршів напам'ять за малюнками, опорними словами, мнемотаблицями.</p>	<p>послідовність подій прочитаного/прослуханого твору (за допомогою вчителя);</p> <p>- за допомогою вчителя намагається переказати сюжет прочитане/прослухане з опорою на картинно-символічний план до кожного твору;</p> <p>- висловлює елементарні оцінні судження щодо прочитаного, прослуханого;</p> <p>- має уявлення про жанр твору: загадка, вірш, казка, оповідання;</p> <p>- здатний вивчити напам'ять (за допомогою вчителя) невеличкий вірш (2-4 рядки);</p> <p>* повторює за вчителем рядки вірша;</p> <p>* відповідає на запитання: про кого, про що йдеться у творі? (за допомогою вчителя);</p> <p>- визначає послідовність подій у творі (за допомогою вчителя);</p> <p>- з допомогою вчителя відповідає на запитання «що це?», «хто це?», «що робить?» щодо змісту предметних і сюжетних малюнків;</p> <p>- * повторює за вчителем;</p> <p>- співвідносить знайомі слова і реальні предмети (об'єкти);</p> <p>- знаходить предмети за словесним описом, вказівками вчителя; (*разом з учителем);</p> <p>- з допомогою вчителя підбирає малюнки до названих предметів, ініційованих дій; (*разом з учителем);</p>
---	---

<p>Формування позитивного ставлення до книжки. Вивчення основних правил поведінки з книжкою.</p>	<ul style="list-style-type: none"> - ознайомлений з правилами збереження книжки та гігієни читання; виявля - є інтерес, позитивне ставлення до книжки; - може називати своїх улюблених літературних героїв; *виявляє позитивне ставлення до книжки.
--	--

Змістова лінія «Навчаємось сприймати медіа»

<p>Робота з медіапродукцією (дитячі журнали, розвиваючі програми, фотографії тощо).</p>	<ul style="list-style-type: none"> - сприймає й обговорює прості медіапродукти; - обговорює зміст і форму простих медіапродуктів, - розповідає, про що в них ідеться; - визначає, кому і для чого призначений медіапродукт; - висловлює елементарні судження і почуття з приводу прослуханих / переглянутих медіапродуктів (дитячі журнали, розвиваючі програми, фотографії тощо) за підтримки вчителя; *виявляє позитивне ставлення, сприймає медіапродукцію (дитячі журнали, розвиваючі програми, фотографії тощо) .
---	--

Життєва компетентність:

Учень/учениця намагається:

- уважно слухати і розуміти звернене мовлення (питання, завдання, інструкції тощо);
 - *сприймати та розпізнавати звуки довкілля; мовленнєві звуки;
 - відповідати на поставлені запитання у межах знайомого мовленнєвого матеріалу, повторювати відповідь за вчителем (залежно від мовленнєвих можливостей учня);
 - *слухати та повторювати за вчителем окремі звуки, звукосполучення, прості за структурою слова (відповідно до стану мовленнєвого розвитку);

- з допомогою вчителя переказувати просту казку за ілюстраціями та запитаннями;
- читати слова, робити спроби читати прості речення за допомогою вчителя, в тому числі засобами глобального читання;
- розрізняти голосні та приголосні звуки;
- *співвідносити графічний образ букви з її звучанням;
- *сприймати елементи букви та її цілісний графічний образ;
- виявляти інтерес, позитивне ставлення до книжки;
- знає прізвища двох-трьох українських письменників, твори яких вивчали;
- дотримуватися навичок правильного читання з дотриманням пауз в кінці речення.

МАТЕМАТИЧНА ГАЛУЗЬ

МАТЕМАТИКА

1 клас

Пояснювальна записка

Математика – один з основних предметів, що вивчається у спеціальних закладах загальної середньої освіти I ступеня для дітей з інтелектуальними порушеннями.

Навчання математиці спрямоване на те, щоб сформувати та розвинути в учнів соціально-адаптивні навички та життєву компетентність, що у свою чергу сприятиме підвищенню рівня їхніх адаптаційних можливостей та самостійності, а саме:

- сформувати в учнів кількісні, просторові та часові уявлення; навчити виконувати арифметичні дії;
- ознайомити з найпростішими величинами та одиницями їх вимірювання; навчити застосовувати набуті знання й уміння під час розв'язування арифметичних задач;
- сформувати вміння розв'язувати арифметичні задачі;
- креслити прямі лінії, відрізки, будувати прості геометричні фігури, розпізнавати їх властивості.

Корекційна спрямованість процесу навчання математики безпосередньо пов'язана з розв'язуванням специфічного завдання – корекцією та розвитком пізнавальної діяльності, особистісних якостей дитини, формуванням вміння планувати свою діяльність, здійснювати контроль та

самоконтроль, а також вихованням наполегливості, допитливості, терплячості, працьовитості. Саме тому навчання математики повинно мати практичну спрямованість і бути пов'язаним з іншими навчальними предметами, життям, готувати учнів до

оволодіння професійно-трудовами знаннями і навичками, вчити використовувати математичні знання в життєвих ситуаціях.

З урахуванням особливостей розвитку та навчання дітей з інтелектуальними порушеннями у змісті початкового курсу з математичної освіти відповідно до зазначеної мети і сформульованих завдань виділено такі змістові лінії: **«Дочислові уявлення та поняття»**, **«Числа. Арифметичні дії з числами»**, **«Арифметичні задачі»**, **«Просторові відношення. Геометричні фігури»**, **«Робота з даними»**.

Робота над першим десятком розпочинається з пропедевтичного періоду, змістом якого є формування у дітей дочислових уявлень, які у свою чергу стають основою для засвоєння натуральних чисел. У межах змістової лінії **«Дочислові уявлення та поняття»** здійснюється формування уявлень про кількість, властивості предметів: *уміння порівнювати* групи предметів за кількістю; *виділяти* з групи предметів один чи кілька предметів, яким властиві певні ознаки (форма, розмір, розміщення), *вживати* відповідну термінологію; *знання* способів порівняння предметів за величиною, груп предметів за кількістю.

Навчання передбачає формування в учнів дій з предметами, що спрямовані на об'єднання множин, вилучення частини множини, поділ множин на рівні частини та інші предметно-практичні дії, які сприяють підготовці на рівні частини та інші предметно-практичні дії, які сприяють підготовці школярів до засвоєння таких абстрактних математичних понять, як число і величина.

Одним із важливих прийомів навчання є порівняння, оскільки більшість математичних уявлень і понять мають взаємо обернений характер. Їх засвоєння можливе лише за умови опанування способами знаходження подібностей та відмінностей, виділення суттєвих ознак, абстрагування від несуттєвих,

використання прийомів класифікації та диференціації, встановлення причинно-наслідкових зв'язків між поняттями.

Поряд з формуванням основних математичних понять важливе місце на уроках математики займає формування обчислювальних навичок. В процесі реалізації змістової лінії «*Числа. Арифметичні дії з числами*» здійснюється *формування знань* про правила лічби предметів, кількісні та порядкові числівники, *вміння лічити* предмети, які по-різному розташовані на площині; *формування уявлень* про натуральний ряд чисел, його властивості; *умінь* називати і записувати число «нуль», попереднє і наступне число для будь-якого числа в межах десяти; *формування навичок* прямої та зворотної лічби; *уявлень* про цифру і число, яке позначається нею, *умінь* співвідносити число з цифрою і групою предметів; *розуміння* змісту арифметичних дій додавання, віднімання; *знань* назви компонентів і результатів арифметичних дій.

Вправи з усної лічби є складовою частиною майже кожного уроку математики. Усна лічба сприяє закріпленню знань і забезпечує швидку їх перевірку. Усні обчислення сприяють як розвитку пізнавальних здібностей учнів, так і подоланню їх недоліків. Вправи з усної лічби урізноманітнюють уроки математики і роблять їх цікавими.

Під час ознайомлення школярів з нумерацією чисел у межах 1-го десятка розглядається утворення кожного числа шляхом прилічування одиниці (крім числа і цифри 1), відлічування одиниці з наступного, позначення його цифрою, прямим і зворотним рахунком у межах даного числа, співвіднесення предметної сукупності, числа і цифри, визначення місця числа у натуральному ряді. При цьому числа порівнюються, вивчається їхній склад, відрізок числового ряду, з ними виконуються дії додавання та віднімання, розв'язуються прості арифметичні задачі на знаходження суми та остачі.

Організація роботи на даному етапі передбачає використання значної кількості наочних посібників, оскільки практично кожне нове число або математичне поняття, яке формується у школярів, необхідно унаочнити. Вивчення числа і цифри повинно проходити одночасно.

З арифметичними діями додавання та віднімання, а також знаками цих дій («+», «-», «=») учні знайомляться при вивченні числа і цифри 2. Засвоєння арифметичних дій проходить не ізольовано від вивчення нумерації, а відбувається в комплексі. При цьому школярів спочатку ознайомлюють з додаванням, а потім з аналогічними випадками відніманням.

У цей період учні розв'язують прості арифметичні задачі на знаходження суми і остачі, знайомляться з монетами, вартість яких не перевищує 10 к. (1 к., 2 к., 5 к.), вчать користуватися лінійкою.

У викладанні математики значне місце займають арифметичні задачі. У рамках реалізації змістових ліній «*Арифметичні задачі*» та «*Робота з даними*» учні ознайомлюються із структурними компонентами та загальними прийомами роботи із задачею: формуються початкові уявлення про текстову арифметичну задачу, уміння сприймати текст задачі.

З першого класу учнів ознайомлюють з поняттям «задача» і двома її типами на знаходження суми і остачі.

Формуванню у школярів поняття «задача» передують організація вчителем системи вправ з виконання операцій над множинами, що значною мірою забезпечує чітке усвідомлення учнями сутності дій додавання та віднімання.

Враховуючи конкретність наочно-дійового та наочно-образного мислення дітей з інтелектуальними порушеннями, доцільно оперувати з такими множинами, які діти можуть тримати в руках.

Перші арифметичні задачі, залежно від використання для їх складання наочного матеріалу, діляться на задачі-драматизації та задачі-ілюстрації. Відповіді на запитання таких задач учні бачать, перераховуючи конкретні предмети або їх зображення. Поступово вони навчаються розв'язувати прості текстові арифметичні задачі. На їх основі учні знайомляться з терміном «задача», структурними компонентами задачі: умовою, числовими даними, запитанням, розв'язком та відповіддю. Прості арифметичні задачі є складовою частиною складених задач, тому формування вмінь розв'язувати прості задачі готує школярів до розв'язання складених.

Особлива увага звертається на розуміння учнями ситуації, яка описується

в задачі, встановлення залежностей між числовими даними і шуканим. Для цього проводиться робота над змістом задачі, яка передбачає розбір незрозумілих слів чи виразів в тексті задачі, читання тексту задачі вчителем та учнями, запис умови задачі, повторення її за запитаннями.

Значна увага приділяється пошуку розв'язування задачі, в процесі якого намічається план і послідовність виконання дій. У першому класі, коли діти не знають усіх букв алфавіту, запис здійснюється у вигляді арифметичного виразу без найменування, розміщеного посередині рядка. По мірі вивчення букв алфавіту вводиться називання буквою з крапкою в дужках після числа тих предметів, над якими виконувалося обчислення.

При навчанні розв'язуванню задач необхідно використовувати наочний і дидактичний матеріал, власну діяльність, схеми.

Формування геометричних уявлень відіграє значну роль у розвитку вмінь орієнтуватися у просторі, в корекції моторики, а також таких психічних функцій як мислення, пам'ять, увага, уявлення, спостережливість, мовлення. Саме тому змістова лінія *«Просторові відношення. Геометричні фігури»* спрямована на *формування умінь* визначати напрямки руху, місце розташування предметів відносно іншого, розміщувати предмети на площині й у просторі, вживати відповідну термінологію; *формування уявлень* про найпростіші геометричні фігури; *умінь* розпізнавати, називати та відрізняти геометричні фігури: круг, трикутник, квадрат, прямокутник; *умінь* креслити пряму лінію за допомогою лінійки.

Програма з математики складена з урахуванням принципу концентричності із дотриманням дидактичних вимог доступності, послідовності, науковості, системності навчання.

Результати навчання й орієнтовний зміст

Предметно-орієнтовані компетентності	Орієнтовний зміст навчального матеріалу
Дочислові уявлення та поняття	
<p>Учень/учениця з допомогою вчителя:</p> <ul style="list-style-type: none"> •<i>розрізняє</i> колір, величину, масу, розміри, форму предметів; •<i>наводить приклади</i> предметів означеної властивості; •<i>вибирає</i> предмети за зразком та за словесною інструкцією; •<i>порівнює</i> предмети, групи предметів, кількість рідини, сипучих речовин. •<i>визначає</i> означену кількість предметів; •<i>порівнює</i> множини; •<i>урівнює</i> елементи двох предметних сукупностей; •<i>знає та називає</i> частини доби, їх послідовність; •<i>знає</i> назви днів тижня та поняття: вчора, сьогодні, завтра; •<i>наводить приклади</i> діяльності, яка відбувається в різні частини доби; •<i>вміє порівнювати</i> людей за віком: старий – молодий; * <i>з допомогою вчителя</i> знаходить предмети означеної величини; вибирає за зразком та словесною 	<p>Властивості предметів: Поняття про величину (великий – малий, більший – менший, такий же, однакові; довгий – короткий, довший – коротший, такий же, однакової довжини; широкий – вузький, ширший – вужчий, такий же, однакової ширини; товстий – тонкий, товщий – тонший, такий же, однакової товщини; високий – низький, вищий – нижчий, такий же, однакової висоти). Поняття маси (важкий – легкий, важчий – легший, такий же, однакові, рівні за масою). Поняття про кількість (багато – мало, багато – один, більше – менше, стільки ж, порівну). Часові поняття (ранок, день, вечір, ніч; доба; сьогодні, вчора, завтра; рано, пізно, давно, недавно). Порівняння за віком (старший –</p>

<p>інструкцією; * за вказівкою вчителя знаходить предмет за кольором; * за словесною інструкцією визначає кількість предметів (багатомало); * за допомогою вчителя порівнює предмети за вагою; * ознайомлений</p>	
Числа. Арифметичні дії з числами	
<p>Учень/учениця за допомогою вчителя: •утворює, записує, порівнює числа в межах 10;</p>	<p>Числа 1 – 10. Число 0. Десяток. Пряма і зворотна лічба. Порядкова лічба.</p>
<p>•співвідносить кількість, число і цифру; •користується знаками і позначеннями: $>$, $<$, $+$, $-$, $=$; •рахує в межах 10 в прямому і зворотному порядку, від заданого до заданого числа; •визначає склад чисел в межах 10; •читає та записує приклади на додавання та віднімання в межах 10; •виконує дії додавання та віднімання в межах 10; •утворює число 0, називає його; •записує цифру 0; •знає місце 0 в числовому ряді; •порівнює числа за величиною за допомогою знаків $>$, $<$, $=$; •розпізнає монети: 1 к., 2 к., 5 к., 10 к. * за вказівкою та під контролем</p>	<p>Арифметичні дії додавання і віднімання. Додавання і віднімання чисел у межах 10.</p>

<p>вчителя співвідносить кількість, число і цифру; * за допомогою вчителя лічить елементи множин, які сприймає на слух, дотик, рух в межах 5; * під контролем вчителя здійснює</p>	
Арифметичні задачі. Робота з даними	
<p>Учень/учениця за допомогою вчителя:</p> <ul style="list-style-type: none"> • розпізнає умову, запитання, числові дані, розв'язання і відповідь задачі; • розв'язує задачі на знаходження суми, остачі, виконуючи практичні дії, записує розв'язування задачі у вигляді приклада; • виділяє структурні компоненти арифметичної задачі; • здійснює аналіз умови; 	<p>Прості сюжетні задачі-драматизації та задачі-ілюстрації. Прості текстові арифметичні задачі. Структурні компоненти задачі: умова, числові дані, запитання, розв'язок та відповідь.</p>
<ul style="list-style-type: none"> • встановлює зв'язки між даними та шуканим; • вибирає арифметичну дію; • записує розв'язання задачі у вигляді арифметичного прикладу та її відповідь. <p>* під контролем вчителя намагається виконувати прості сюжетні задачі-драматизації</p>	

<p>та задачі ілюстрації; * ознайомлений із структурними компонентами задачі: умова, числові дані, запитання, розв'язок та відповідь; * за допомогою вчителя намагається виконувати практичні дії під час розв'язування задач; * за допомогою вчителя намагається записувати розв'язування</p>	
--	--

Просторові відношення. Геометричні фігури

<p>Учень/учениця за допомогою вчителя:</p> <ul style="list-style-type: none"> •знає положення предметів у просторі та на площині відносно себе та один одного; слова, що їх позначають; •визначає положення предметів у просторі відносно себе, а також розміщує предмети у зазначене положення; •розпізнає, називає та відрізняє геометричні фігури: круг, трикутник, квадрат, прямокутник; •намагається провести пряму лінію, використовуючи лінійку. •розпізнає геометричну фігуру (круг, трикутник, квадрат) серед інших геометричних фігур; •називає геометричну фігуру •знаходить означену фігуру за зразком; 	<p>Просторові поняття (близько – далеко, ближче – дальше, поруч, біля, тут, там; вгорі – внизу, вище – нижче, на одному рівні; спереду, ззаду, справа, зліва; на, в, всередині, за, перед, над, під, напроти, між, в центрі; крайній, перший, останній; перед, після, слідом за, наступний). Трикутник, квадрат, прямокутник, круг. Точка, пряма, крива.</p>
---	--

•*обводить* шаблони круга, геометричних фігур;
•*складає* геометричні фігури з лічильних паличок за зразком;
•*визначає* форму предметів, форму деталей предметів (будинок, ялинка).
* *за допомогою* вчителя визначає основні положення предметів у просторі, на площині відносно себе, по відношенню один одного;
* *під контролем* вчителя орієнтується на сторінках зошита;
* *за допомогою* вчителя обводить шаблони геометричних фігур.
* *за вказівкою* вчителя розпізнає геометричні фігури (круг, трикутник, квадрат).

Життєва компетентність:

Учень/учениця:

- проявляє інтерес до уроків математики;
- намагається слухати та усвідомлювати вимоги вчителя;
- з допомогою вчителя працює з підручником, з зошитом з математики, з наочністю;
- намагається усвідомлювати кількісні, просторові та часові уявлення;
- з допомогою вчителя рахує, позначає числа цифрами, виконує арифметичні дії додавання та віднімання на предметно-практичній основі в межах програмного матеріалу;
- намагається використовувати доступні засоби комунікації;
- з допомогою вчителя розпізнає, називає та відрізняє геометричні фігури.
- намагається сприймати кількість, простір, величину;
- намагається орієнтуватися та працювати в колективі;
-

МАТЕМАТИКА

2 клас

Пояснювальна записка

Основи математичних знань, умінь, що закладаються у молодших класах, формують математичну компетентність та сприяють успішності подальшої соціалізації учня.

Сформованість кількісних, просторових та часових уявлень, вміння виконувати арифметичні дії, застосовувати набуті знання й уміння під час розв'язування арифметичних задач, знання геометричного матеріалу та його властивостей, величин та одиниць їх вимірювання – основні математичні компетентісні детермінанти адаптаційних можливостей та самостійності дітей з інтелектуальними порушеннями на початковому етапі навчання.

Корекційна спрямованість процесу навчання математики безпосередньо пов'язана з розв'язуванням специфічного завдання – корекцією та розвитком пізнавальної діяльності, особистісних якостей дитини, формуванням вмінь планувати свою діяльність, здійснювати контроль та самоконтроль, а також вихованням наполегливості, допитливості, терплячості, працьовитості. Саме тому навчання математики повинно мати практичну спрямованість і бути пов'язаним з іншими навчальними предметами, життям, готувати учнів до оволодіння професійно-трудовими знаннями і навичками, вчити використовувати математичні знання в життєвих ситуаціях.

З урахуванням особливостей розвитку та навчання дітей з інтелектуальними порушеннями у змісті з математичної освіти 2 класу відповідно до зазначеної мети і сформульованих завдань виділено такі змістові лінії: **«Числа, арифметичні дії з числами. Величини»**, **«Арифметичні задачі. Робота з даними»**, **«Просторові відношення. Геометричні фігури»**.

Вивчення чисел другого десятка і дій над ними починається в 2-ому класі і закінчується в 3-ому.

В процесі вивчення нумерації чисел 2-го десятка увага звертається на утворення чисел, на засвоєння учнями назв чисел, їх десяткового складу,

формування вміння співвідносити число з певною кількістю предметів, порівнювати числа у числовому ряді.

Усна і письмова нумерація вивчається одночасно. При вивченні чисел в межах 20 учні вперше знайомляться зі значенням місця цифри у числі (на першому місці пишуться одиниці, а на другому – десятки), формується уявлення про одноцифрові та двоцифрові числа.

Усна лічба сприяє закріпленню знань і забезпечує швидку їх перевірку. Саме тому вправи з усної лічби є складовою частиною майже кожного уроку математики. Вони урізноманітнюють уроки математики і роблять їх цікавими для школярів.

При вивченні арифметичних дій додавання і віднімання чисел в межах 20 значна увага приділяється ознайомленню учнів з обчислювальними прийомами, в основі яких лежать знання десяткового складу числа.

Вивчення дій додавання та віднімання здійснюється за такою послідовністю:

- на основі знань властивостей натурального ряду чисел:
 $13+1$, $13-1$;
- на основі знань десяткового складу числа: $10+5$, $15-5$, $15-10$;
- додавання одно- та двоцифрового числа, коли сума менша 20: $17+2$, $2+17$;
- додавання одно- та двоцифрового числа, коли сума дорівнює 20: $16+4$, $4+16$;
- віднімання одноцифрового числа від двоцифрового: $19-5$;
- віднімання одноцифрового числа від 20: $20-6$;
- віднімання двоцифрових чисел: $19-14$;
- віднімання двоцифрового числа від 20: $20-14$;

В процесі вивчення додавання та віднімання в межах 20 учнів навчають практично користуватися переставною властивістю додавання, продовжують знайомити з розв'язуванням простих арифметичних задач на знаходження суми та остачі, а також із задачами на збільшення і зменшення числа на декілька одиниць.

Одночасно з вивченням чисел учні продовжують знайомитися з величинами (вартість, довжина, маса, місткість) та одиницями їх вимірювання.

Основою для оволодіння прийомами вимірювання за довжиною, масою, місткістю є ті доматематичні уявлення, якими учні оволодівають у 1-ому класі.

Програма з математики складена з урахуванням принципу концентричності із дотриманням дидактичних вимог доступності,

послідовності, науковості, системності навчання та передбачає необхідність диференційованого підходу в навчанні.

Результати навчання й орієнтовний зміст

Орієнтовний зміст навчального матеріалу	Предметно-орієнтовані компетентності
Числа, арифметичні дії з числами. Величини	
<p>Числа першого десятка та дії з ними (повторення). Утворення чисел другого десятка. Нумерація в межах 20. Десятковий склад. Числовий ряд 1-20. Місце числа в числовому ряді. Числа одноцифрові та двоцифрові. Порівняння чисел. Додавання і віднімання в межах 20 без переходу через десяток. Нуль як компонент дії додавання. Міри вартості. Монети. Міри довжини. Сантиметр. Дециметр. Маса. Одиниця маси – кілограм. Час. Одиниці часу – година, доба, тиждень.</p>	<p>Учень/учениця з допомогою вчителя:</p> <ul style="list-style-type: none"> • <i>утворює, читає, записує, порівнює</i> числа в межах 20; • <i>рачує</i> в межах 20 в прямому і зворотному порядку, від заданого до заданого числа, рівними числовими групами; • <i>визначає</i> десятковий склад числа; • <i>читає</i> та <i>записує</i> приклади на додавання та віднімання в межах 20 без переходу через розряд; • <i>виконує</i> дії додавання та віднімання в межах 20 без переходу через розряд; • <i>розв'язує</i> приклади на одну арифметичну дію; • <i>користується</i> позначеннями: см, дм, кг, год.; • <i>називає</i> порядок днів тижня, кількість діб у тижні; • <i>розрізняє</i> стрілки годинника, <i>визначає</i> час у годинах; <p>* з допомогою вчителя на конкретному матеріалі додає та віднімає в межах 10; * під контролем вчителя читає та записує числа другого десятка; * за вказівкою вчителя відкладає ці числа на рахівниці; * з допомогою вчителя показує на циферблаті час; * під контролем вчителя на лінійці показує кількість сантиметрів; * за словесною інструкцією називає місяці; * з допомогою вчителя розв'язує приклади</p>

	на збільшення та зменшення числа на декілька одиниць.
Арифметичні задачі. Робота з даними	
<p>Прості текстові арифметичні задачі збільшення (зменшення) чисел на декілька одиниць.</p> <p>Структурні компоненти задачі: умова, числові дані, запитання, розв'язок та відповідь.</p> <p>Диференціація понять «збільшення на...», «зменшення на...».</p>	<p>Учень/учениця з допомогою вчителя:</p> <ul style="list-style-type: none"> • <i>розв'язує</i> прості арифметичні задачі на знаходження суми, остачі, які мають відношення «менше на...», «більше на...»; <p>* <i>за допомогою вчителя</i> намагається записувати розв'язування задачі у вигляді приклада.</p>
Просторові відношення. Геометричні фігури	
<p>Промінь. Відрізок.</p> <p>Прямий кут. Гострий кут. Тупий кут.</p> <p>Креслення.</p> <p>Прямокутник. Квадрат. Трикутник.</p> <p>Порівняння фігур.</p>	<p>Учень/учениця з допомогою вчителя:</p> <ul style="list-style-type: none"> • <i>вимірює</i> за допомогою лінійки довжину відрізка в сантиметрах, дециметрах; • <i>вміє будувати</i> відрізок даної довжини; • <i>вміє креслити</i> трикутник, прямокутник, квадрат за даними вершинами; • <i>називає, розпізнає, креслить</i> кути: прямий, гострий, тупий; <p>* <i>знає</i> та <i>за допомогою вчителя розрізняє</i> геометричні фігури: трикутник, квадрат, прямокутник.</p> <p>* <i>ознайомлений</i> з поняттям кут.</p>
Життєва компетентність:	
<p>Учень/учениця:</p> <ul style="list-style-type: none"> - проявляє інтерес до уроків математики; - намагається самостійно організувати власне робоче місце; - розуміє та користується обчислювальними прийомами; - з допомогою вчителя виконує арифметичні дії додавання та віднімання на предметно-практичній основі в межах 20; - намагається самостійно орієнтуватися на площині та у просторі; - під контролем вчителя може розв'язувати прості арифметичні задачі в межах програмного матеріалу; - порівнює предмети оточуючої дійсності з геометричними фігурами. - з допомогою вчителя проговорює послідовність дій на уроці; - намагається оцінювати власну діяльність. 	

**«Громадянська та історична», «Соціальна та
здоров'язбережувальна», «Природничча» освітні галузі**

1 клас

Пояснювальна записка

Зазначені освітні галузі можуть реалізовуватись окремими предметами або в інтегрованому курсі за різними видами інтеграції (тематична, процесуальна, міжгалузєва; в межах однієї галузі; на інтегрованих уроках, під час тематичних днів, в процесі проектної діяльності) за активного використання міжпредметних зв'язків, організації різних форм взаємодії учнів. Для розв'язання учнями практичних завдань у життєвих ситуаціях залучаються навчальні результати з інших освітніх галузей.

Метою навчальної програми «Я досліджую світ» є ознайомлення молодших школярів з інтелектуальними порушеннями з навколишнім світом у процесі засвоєння різних видів соціального досвіду, що охоплює систему інтегрованих знань про природу і суспільство, ціннісні орієнтації в різних сферах життєдіяльності та соціальної практики, способи дослідницької поведінки, які характеризують здатність учнів розв'язувати практичні задачі.

Досягнення поставленої мети передбачає досягнення таких **завдань**:

- формування доступних способів пізнання себе, предметів і явищ природничого і суспільного життя (спостереження, обстеження, дослід, практична робота, вимірювання, систематизація, класифікація, встановлення логічної та часової послідовності подій, оцінка побаченого (почутого), встановлення зв'язків і залежностей в природі і суспільстві, станом докільця і діяльністю людини, впливу поведінки на здоров'я та безпеку, аналіз наслідків ризикованої поведінки, залежності результату від докладених зусиль);

- формування на доступному рівні цілісної природничо-наукової картини світу, яка відображає закони і закономірності природи та місце в ній людини;

- формування практичних умінь і навичок поведінки у природі і соціальному середовищі;

- виховування активної позиції щодо громадянської і соціально-культурної належності себе і своєї родини до України, інтересу до пізнання історії свого

краю і країни; пошани до символів держави, ініціативної поведінки у громадських акціях, у відзначенні пам'ятних дат і подій;

- розвиток ціннісного ставлення до життя інших людей, усвідомлення правової відповідальності у ситуаціях застосування норм і правил життя в розвиток розумових здібностей учнів, їх емоційно-вольової сфери, пізнавальної активності та самостійності, здатності до творчості, самовираження і спілкування.

- Вирішення завдань курсу забезпечується відповідними змістовими лініями побудови навчального матеріалу, як освітнього, так і корекційно-розвивального характеру. Так, освітня мета реалізується за допомогою наступних змістових ліній:

- суспільстві, інші соціальні навички щодо взаємодії і співпраці в різних видах діяльності;

- дотримання правил природоохоронної поведінки, ощадливого використання природних ресурсів;

- **Людина** (пізнання себе, своїх можливостей; здорова і безпечна поведінка);

- **Людина в суспільстві** (стандарти поведінки в сім'ї, в суспільстві; моральні норми; навички співжиття і співпраці; громадянські права та обов'язки як члена суспільства. Пізнання свого краю, історії, символів держави. Внесок українців у світові досягнення);

- **Людина і природа** (цілісність природи, взаємозв'язок об'єктів і явищ, відповідальна діяльність людини у природі, залежність між діяльністю людини і станом довкілля).

Змістова лінія програми «Людина» спрямована на формування у школярів з порушеннями інтелектуального розвитку вмінь орієнтуватись у своєму тілі та світі людей (а саме: у найближчому оточенні людей, їх статі і віку), уявлень про статево-рольові і культурні стандарти поведінки у родині, поваги до батьків та однолітків та здорового способу життя. Тематична реалізація цієї лінії спрямовується на розвиток у дітей умінь орієнтуватись у біологічних ознаках людини (будові тіла, органах чуття, статі і віку), формування прагнення до самостійності, навичок самообслуговування та бажання брати участь у суспільному житті, виконуючи корисні посильні дії; на засвоєння знань, які

розкривають правила поведінки та взаємодії людей (у сім'ї, колективі, суспільстві); на формування вмінь учнів спілкуватися в сумісній навчально-пізнавальній, ігровій і побутовій діяльності з дорослим та іншими дітьми;

Змістова лінія «Людина і суспільство» спрямована на формування у школярів елементарних уявлень про об'єкти найближчого оточення: школа, магазин, парк, храм, лікарня, тощо, а також знання про рідний край, місто, село, в якому живеш, про символи України, ознайомлення з національними традиціями, звичаями.

Змістова лінія «Людина і природа» спрямована на формування у школярів уявлень про об'єкти та явища природи, прищеплення навичок культурної поведінки серед природи та здорового способу життя. Робота з даного напрямку передбачає формування в дітей вміння орієнтуватися у різноманітності рослинного і тваринного світу, впізнаючи їх найпоширеніших представників і розрізняючи групи рослин (дерева, кущі, трави; овочі, фрукти, ягоди) і тварин (звірі, птахи, риби, комахи; дикі та свійські); будові живих організмів, сезонних змінах в природі. Дана змістова лінія представлена навчальними темами: об'єкти неживої природи, частини доби, погода, пори року, жива природа (рослини, тварини).

Відповідно до **корекційно-розвиткової мети**, матеріал будується за такими змістовими напрямами:

- **Сенсомоторний розвиток**: виділяти характерні властивості предметів і об'єктів живої та неживої природи (колір, розмір, смак, температура, вага та ін.); мати уявлення про власні органи відчуття (очі, вуха, шкіра, ніс, язик) за допомогою яких сприймаються властивості та якості навколишнього світу.

- **Мовленнєвий розвиток**: розповідати про рідний край, Україну; повідомляти про погоду та природу під час спостережень, розповідати про тварини і рослини, господарчу діяльність рідного краю; повідомляти про правила співжиття та взаємодію людей у родині, колективі, суспільстві, про головні історичні події, традиції і звичаї українського народу; висловлювати прохання, бажання, ставити запитання та відповіді.

- **Пізнавальний розвиток:** спостерігати та розуміти сезонні зміни ужитті рослин, тварин та господарчій діяльності людини; здійснювати групування предметів і явищ живої і неживої природи за суттєвими ознаками; здійснювати аналіз, планування, організацію, власне виконання та самоконтроль діяльності під час проведення практичних робіт у класі, у живому куточку, присадибній ділянці; усвідомлювати неповторність і самоцінність кожної людини; спостерігати традиції і звичаї українського народу; дотримуватись правил поведінки у родині, колективі, суспільстві.

- **Особистісний розвиток:** позитивно і бережливо ставитись до самого себе, до людей, до природи, до Батьківщини; опанувати навички поведінки у соціальному середовищі і природі.

Типова навчальна програма дає змогу вчителеві самостійно обирати й формувати інтегрований та автономний спосіб подання змісту із освітніх галузей, добирати дидактичний інструментарій, орієнтуючись на індивідуальні пізнавальні запити і можливості учнів (рівень навченості, актуальні стани потреб, мотивів, цілей, сенсорного та емоційно-вольового розвитку). Особливого значення у дидактико-методичній організації навчання надається його зв'язку з життям, з практикою застосування здобутих уявлень, знань, навичок поведінки в життєвих ситуаціях. Обмеженість відповідного досвіду учнів потребує постійного залучення й аналізу їхніх вражень, чуттєвої опори на результати дослідження об'єктів і явищ навколишнього світу.

Педагогічна стратегія, яка опиралась на наслідувальні механізми у розвитку пізнавальних процесів молодших школярів, і передбачала пріоритетне використання зразків, алгоритмів, поетапного контролю й корекції, збагачується полісенсорним підходом, що зумовлює дослідницьку поведінку учнів, сприйняття ними властивостей і якостей предметів і явищ природного і соціального оточення, спрямовуються у сферу пошукової діяльності.

На основі Типової програми вчитель може створювати різні варіанти інтегрованої програми за таким алгоритмом:

- визначення цілей навчання

- створення картки понять з інших предметів (асоціативної павутинки, курсів, галузей, які допоможуть досягти цілей)
- структурування програми за темами
- вибір діяльності учнів, яка забезпечить інтегроване навчання

- розроблення показників досягнення очікуваних результатів
Можливі засоби інтеграції в процесі реалізації програми «Я досліджую світ» передбачають включення учнів в практику виконання різноманітних завдань дослідницького характеру, як от дослідження-розпізнавання (Що це? Яке воно? Обстеження за допомогою органів чуття, опис, порівняння з іншими предметами, явищами; спільне – відмінне, до якого цілого воно належить)
- дослідження-спостереження (Як воно діє? Що з ним відбувається? Для чого призначене?)
- дослідження-пошук (запитування, передбачення, встановлення часової і логічної послідовності явищ, подій; встановлення причинно – наслідкових зв'язків (Чому? Яким чином? Від чого залежить? З чим пов'язано?), висновок-узагальнення).

Результати навчання й орієнтовний зміст навчання

Предметно-орієнтовані компетентності	Орієнтовний зміст навчального матеріалу
Змістова лінія «Людина»	
<p>Учень/учениця: запитанням за і вчителя називає: власне ім'я і прізвище, імена матері, батька, найближчих родичів; відповідає на запитання: Чим органи ми бачимо? Що ми бачимо? (відповідно до всіх органів відчуття); за допомогою вчителя пояснює: призначення рук, ніг людини; призначення і розташування предметів побуту; замалюнком наводить приклади: предметів та істот, які належать до природи; родинних стосунків; домашніх приміщень: кухня, спальня, ванна, коридор. дотримується правил: поведінки у сім'ї; природі; за запитаннями вчителя називає: власне ім'я; на запитання: -Чим ми бачимо? -Чим ми чуємо? показує відповідні органи чуття; за запитаннями вчителя показує: руки, ноги людини; предмети побуту; домашні приміщення: кухня, спальня, ванна, коридор.</p>	<p>Людина – частина природи і суспільства. Власне ім'я та прізвище. Ознайомлення з тілом людини та його будовою. Органи чуття. Турбота про органи тіла, гігієнічні навички. Склад родини. Культура родинних стосунків. Квартира (дім): назва та призначення домашніх приміщень,</p>
Змістова лінія «Людина в суспільстві»	
<p>Учень/учениця: за запитаннями вчителя називає свою країну;</p>	<p>Батьківщина: назва країни, прапор, герб. Місце проживання, безпечна поведінка вдома і на вулиці Школа. Відомості про школу: імена учнів, вчителів, вихователів,</p>

<p>знаходить на малюнку державні символи.</p> <p>орієнтується у найближчому просторі;</p> <p>за запитаннями вчителя називає: імена своїх товаришів; імена працівників школи;</p> <p>за допомогою вчителя пояснює:</p> <p>зміст професій вчителя, вихователя, кухаря, лікаря;</p> <p>правила доброзичливого ставлення до шкільних товаришів;</p> <p>за малюнками розповідає пропризначення шкільних приміщень;</p> <p>дотримується правилповедінки у шкільних приміщеннях.</p> <p>за запитаннями вчителя знаходить на малюнку державнісимволи.</p> <p>орієнтується у найближчому просторі;</p> <p>за запитаннями вчителя називає: імена працівниківшколи;</p> <p>дотримується правилповедінки у шкільних приміщеннях.</p>	<p>інших працівників школи, назви і зміст їх професій (вчитель, вихователь, кухар, лікар);</p> <p>призначення шкільних приміщень; правила поведінки у школі. Правила товаришування.</p>
<p>Змістова лінія «Людина і природа»</p>	

<p>Учень/учениця:</p> <p>за малюнком наводить приклади: предметів неживої і живої природи, рукотворних об'єктів;</p> <p>має уявлення про значення сонячного світла і тепла на землі; про повітря, воду, ґрунт, їх властивості; про добові та сезонні зміни в природі;</p> <p>дотримується правил поведінки в природі, бере посильну участь в природоохоронній діяльності;</p> <p>фіксує результати досліджень</p>	<p>Що належить до природи. Жива і нежива природа. Сонце і його вплив на живу і неживу природу. Пори року. Уявлення про погоду. Погодні явища, їх назви.</p> <p>Спостереження зарослинами, тваринами, діяльністю людей у різні пори року. Охорона і збереження природи.</p>
--	--

(експериментів);	
------------------	--

<p><i>за малюнком наводить приклади:</i> предметів неживої і живої природи, рукотворних об'єктів; <i>має уявлення</i> про правила поведінки в природі, бере посильну участь в природоохоронній діяльності;</p>	
<p>Життєва компетентність:</p> <p>Учень/учениця</p> <ul style="list-style-type: none"> - усвідомлює можливості власних органів відчуття, рук та ніг; дотримується правил гігієни; дотримується безпечної поведінки вдома, в школі, на вулиці, у громадських місцях; - дотримується встановлених правил поведінки у родині, колективі, суспільстві; розрізняє позитивні та негативні риси характеру людини; виявляє готовність наслідувати моральні якості та позитивні риси характеру у повсякденному житті; - розрізняє рукотворні та природні об'єкти; використовує знання про особливості будови та життєдіяльності живих організмів у повсякденному житті; - використовує знання про будову, особливості предметів неживої природи у повсякденному житті; - підбирає власний одяг у відповідності до погоди; - дотримується елементарних правил поведінки у природі. 	

2 клас

Пояснювальна записка

Метою навчальної програми «Я досліджую світ» є ознайомлення молодших школярів з порушеннями інтелектуального розвитку з навколишнім світом у процесі засвоєння різних видів соціального досвіду, що охоплює систему інтегрованих знань про природу і суспільство, ціннісні орієнтації в різних сферах життєдіяльності та соціальної практики, способи дослідницької поведінки, які характеризують здатність учнів розв'язувати практичні задачі.

Досягнення поставленої мети передбачає досягнення таких **завдань**:

- формування доступних способів пізнання себе, предметів і явищ природничого і суспільного життя (спостереження, обстеження, дослід, практична робота, вимірювання, систематизація, класифікація, встановлення

логічної та часової послідовності подій, оцінка побаченого (почутого), встановлення зв'язків і залежностей в природі і суспільстві, станом довкілля і діяльністю людини, впливу поведінки на здоров'я та безпеку, аналіз наслідків ризикованої поведінки, залежності результату від докладених зусиль);

– формування на доступному рівні цілісної природничо-наукової картини світу, яка відображає закони і закономірності природи та місце в ній людини;

– формування практичних умінь і навичок поведінки у природі і соціальному середовищі;

– виховування активної позиції щодо громадянської і соціально-культурної належності себе і своєї родини до України, інтересу до пізнання історії свого краю і країни; пошани до символів держави, ініціативної поведінки у громадських акціях, у відзначенні пам'ятних дат і подій;

– розвиток ціннісного ставлення до життя інших людей, усвідомлення правової відповідальності у ситуаціях застосування норм і правил життя в суспільстві, інші соціальні навички щодо взаємодії і співпраці в різних видах діяльності;

– дотримання правил природоохоронної поведінки, ощадливого використання природних ресурсів;

– розвиток розумових здібностей учнів, їх емоційно-вольової сфери, пізнавальної активності та самостійності, здатності до творчості, самовираження і спілкування.

Вирішення завдань курсу забезпечується відповідними змістовими лініями побудови навчального матеріалу, як освітнього, так і корекційно-розвиткового характеру. Так, **освітня мета** реалізується за допомогою наступних змістових ліній:

– **Людина** (пізнання себе, своїх можливостей; здорова і безпечна поведінка);

– **Людина в суспільстві** (стандарти поведінки в сім'ї, в суспільстві; моральні норми; навички співжиття і співпраці; громадянські права та обов'язки як члена суспільства. Пізнання свого краю, історії, символів держави. Внесок українців у світові досягнення);

- **Людина і природа** (цілісність природи, взаємозв'язок об'єктів і явищ, відповідальна діяльність людини у природі, залежність між діяльністю людини і станом довкілля).

Змістова лінія програми «Людина» спрямована на формування у школярів з порушеннями інтелектуального розвитку вмінь орієнтуватись у своєму тілі та світі людей (а саме: у найближчому оточенні людей, їх статі і віку), уявлень про статево-рольові і культурні стандарти поведінки у родині, поваги до батьків та однолітків та здорового способу життя. Тематична реалізація цієї лінії спрямовується на розвиток у дітей вмінь орієнтуватись у біологічних ознаках людини (будові тіла, органах чуття, статі і віку), формування прагнення до самостійності, навичок самообслуговування та бажання брати участь у суспільному житті, виконуючи корисні посильні дії; на засвоєння знань, які розкривають правила поведінки та взаємодії людей (у сім'ї, колективі, суспільстві); на формування вмінь учнів спілкуватися в сумісній навчально-пізнавальній, ігровій і побутовій діяльності з дорослим та іншими дітьми;

Змістова лінія «Людина і суспільство» спрямована на формування у школярів елементарних уявлень про об'єкти найближчого оточення: школа, магазин, парк, храм, лікарня, тощо, а також знання про рідний край, місто, село, в якому живеш, про символи України, ознайомлення з національними традиціями, звичаями.

Змістова лінія «Людина і природа» спрямована на формування у школярів уявлень про об'єкти та явища природи, прищеплення навичок культурної поведінки серед природи та здорового способу життя. Робота з даного напрямку передбачає формування в дітей вміння орієнтуватися у різноманітності рослинного і тваринного світу, впізнаючи їх найпоширеніших представників і розрізняючи групи рослин (дерева, кущі, трави; овочі, фрукти, ягоди) і тварин (звірі, птахи, риби, комахи; дикі та свійські); будові живих організмів, сезонних змінах в природі. Дана змістова лінія представлена навчальними темами: об'єкти неживої природи, частини доби, погода, пори року, жива природа (рослини, тварини).

Відповідно до **корекційно-розвиткової мети**, матеріал будується за такими змістовими напрямками:

Сенсомоторний розвиток: виділяти характерні властивості предметів і об'єктів живої та неживої природи (колір, розмір, смак, температура, вага та ін.); мати уявлення про власні органи відчуття (очі, вуха, шкіра, ніс, язик) за допомогою яких сприймаються властивості та якості навколишнього світу.

Мовленнєвий розвиток: розповідати про рідний край, Україну; повідомляти про погоду та природу під час спостережень, розповідати про тварини і рослини, господарчу діяльність рідного краю; повідомляти про правила співжиття та взаємодію людей у родині, колективі, суспільстві, про головні історичні події, традиції і звичаї українського народу; висловлювати прохання, бажання, ставити запитання та відповіді.

Пізнавальний розвиток: спостерігати та розуміти сезонні зміни у житті рослин, тварин та господарчій діяльності людини; здійснювати групування предметів і явищ живої і неживої природи за суттєвими ознаками; здійснювати аналіз, планування, організацію, власне виконання та самоконтроль діяльності під час проведення практичних робіт у класі, у живому куточку, присадибній ділянці; усвідомлювати неповторність і самоцінність кожної людини; спостерігати традиції і звичаї українського народу; дотримуватись правил поведінки у родині, колективі, суспільстві.

Особистісний розвиток: позитивно і бережливо ставитись до самого себе, до людей, до природи, до Батьківщини; опановувати навички поведінки у соціальному середовищі і природі.

Освітні галузі («Громадянська та історична», «Соціальна та здоров'язбережувальна», «Природничка») можуть реалізовуватись окремими предметами або в інтегрованому курсі за різними видами інтеграції (тематична, процесуальна, міжгалузєва; в межах однієї галузі; на інтегрованих уроках, під час тематичних днів, в процесі проектної діяльності) за активного використання міжпредметних зв'язків, організації різних форм взаємодії учнів. Для розв'язання учнями практичних завдань у життєвих ситуаціях залучаються навчальні результати з інших освітніх галузей.

Типова навчальна програма дає змогу вчителєві самостійно обирати й формувати інтегрований та автономний спосіб подання змісту з освітніх галузей, добирати дидактичний інструментарій, орієнтуючись на індивідуальні пізнавальні запити і можливості учнів (рівень навченості, актуальні стани

потреб, мотивів, цілей, сенсорного та емоційно-вольового розвитку). Особливого значення у дидактико-методичній організації навчання надається його зв'язку з життям, з практикою застосування здобутих уявлень, знань, навичок поведінки в життєвих ситуаціях. Обмеженість відповідного досвіду учнів потребує постійного залучення й аналізу їхніх вражень, чуттєвої опори на результати дослідження об'єктів і явищ навколишнього світу.

Інтегрований курс «Я досліджую світ» займає особливе місце проміж навчальних предметів початкової школи, оскільки пізнання дітьми навколишнього світу не обмежується рамками уроку, це те, що завжди поруч з дитиною. Власне зміст інтегрованого курсу являє собою системоутворюючий стрижень процесу пізнання дитиною навколишнього світу. Традиційно вивчення живої та неживої природи викликає інтерес школярів з порушеннями інтелектуального розвитку, що пояснюється безпосередньо змістом та формою подання навчальної інформації: спостереження предметів та явищ природи, натуральних об'єктів та їх зображень, демонстрації різноманітної наочності, цікавих оповідань, різноманітних за формою та змістом вправ та завдань, використання власного досвіду учнів, виконання практичних робіт тощо. З іншого боку, природничо-науковий зміст є об'єктивно складним для учнів з порушеннями розумового розвитку, у зв'язку з великим вмістом абстракції, часом відсутністю можливості використати власний досвід, кількістю нових термінів, назв. Матеріал, який повинні засвоїти учні у відповідності до вимог програми, часом складний для розуміння, запам'ятовування та відтворення, тому навчальна програма побудована за концентричним принципом: зміст кожного року навчання розширює та поглиблює отримані знання, уточнюється новими повідомленнями.

У процесі підготовки до уроків природознавства, обираючи методи та прийоми навчання, підбираючи засоби навчання, завдання та вправи, необхідно враховувати рівень знань учнів, їх готовність до сприймання учбового матеріалу, сформованість таких психічних процесів, як сприймання, пам'ять, увага, мислення. Це дозволить передбачити типові помилки, уникнути їх та сформулювати міцні та усвідомленні предметні зв'язки.

Результати навчання й орієнтовний зміст навчання

Орієнтовний зміст навчального матеріалу	Предметно-орієнтовані компетентності
Змістова лінія «Людина»	
<p>Ознайомлення із власним тілом та його будовою. Пізнання функцій та можливостей людського тіла. Турбота про здоров'я, гігієнічні навички.</p> <p>Стандарти і навички співжиття і співпраці в сім'ї. Домашні обов'язки.</p> <p>Професії батьків та інші професії.</p> <p>Чому і як треба берегти речі. Побутова техніка. Дозвілля в сім'ї (іграшки, організація вихідного дня).</p> <p>Безпечна поведінка вдома і на вулиці.</p> <p>Організація досліджень.</p>	<p>Учень/учениця:</p> <ul style="list-style-type: none"> - за запитаннями вчителя називає: імена матері, батька, найближчих родичів; - за допомогою вчителя пояснює: <ul style="list-style-type: none"> • зовнішню будову і функції людського тіла; • правила гігієни; - розпізнає здорові і шкідливі звички; - за допомогою вчителя пояснює: <ul style="list-style-type: none"> • призначення і розташування предметів побуту; • правила безпечної поведінки з побутовою технікою; - за малюнком наводить приклади: <ul style="list-style-type: none"> • домашніх обов'язків; • безпечної та небезпечної поведінки вдома та на вулиці; - дотримується правил: поведінки у сім'ї; * за запитаннями вчителя називає: імена батьків і близьких людей; * за запитаннями вчителя показує: <ul style="list-style-type: none"> • руки, ноги людини; предмети побуту; домашні приміщення.
Змістова лінія «Людина в суспільстві»	
<p>Батьківщина. Рідний край – міста і села. Чим відрізняється місто від села. Матеріальні і культурні здобутки рідного краю: театри, кінотеатри, ігрові майданчики, парки і т.п. Домашня адреса.</p> <p>Транспорт міста /села. Правила вуличного руху, перехід вулиці. Світлофор і його сигнали.</p> <p>Школа. Склад шкільного товариства: діти, які вчаться, та дорослі, які працюють. Імена учнів, вчителів, вихователів класу, працівників школи (вчителі, вихователі, лікар, кухар та ін.).</p> <p>Правила поведінки людини у суспільстві.</p> <p>Організація спостережень.</p> <p>Розв'язання ситуацій морального вибору.</p>	<p>Учень/учениця:</p> <ul style="list-style-type: none"> - за запитаннями вчителя називає свою країну, столицю, рідне місто/село; домашню адресу; - знаходить на малюнку державні символи. - орієнтується у найближчому просторі; - за запитаннями вчителя називає: імена своїх товаришів; імена працівників школи; - за допомогою вчителя пояснює: зміст професій водія, машиніста, тракториста та ін; - дотримується правил доброзичливого ставлення до шкільних товаришів, працівників школи; - за малюнками розповідає про транспорт міста і села; - дотримується правил дорожнього руху; - орієнтується у знаках світлофору; * за запитаннями вчителя знаходить

	<p>на малюнку державні символи.</p> <ul style="list-style-type: none"> * орієнтується у шкільному просторі; * за запитаннями вчителя називає: імена працівників школи; * дотримується відповідних правил поведінки у шкільних приміщеннях.
Змістова лінія «Людина і природа»	
<p>Жива і нежива природа. Що з чого виготовляють?</p> <p>Чому буває літо, осінь, зима, весна; ранок, день, вечір, ніч (значення сонця у природі та його висота над землею).</p> <p>Об'єкти неживої природи: повітря. Значення кисню для дихання рослин, тварин, людини. Погода щодня. Погода у різні пори року. Пори року та їх ознаки. Особливості життя рослин та тварин у різні пори року. Господарча діяльність людини у різні пори року.</p> <p>Спостереження за добовими змінами та рослинами, тваринами, діяльністю людей у різні пори року.</p> <p>Рослини: овочі, фрукти. Користь рослин (продукти харчування, ліки, деревина, папір тощо). Кущі, дерева, трави. Основні зовнішні органи рослини: коріння, стовбур, гілки, листя.</p> <p>Практичні роботи: вирощування цибулі, миття листя і поливання кімнатних рослин.</p> <p>Різноманітність тваринного світу: звірі, птахи, комахи, риби, плазуни.</p> <p>Свійські тварини. Дикі тварини.</p> <p>Експерсії : на ферму, у зоопарк.</p> <p>Охорона і збереження природи.</p> <p>Організація досліджень.</p>	<p>Учень/учениця:</p> <ul style="list-style-type: none"> - має уявлення за малюнком наводить приклади: предметів неживої і живої природи, рукотворних об'єктів; - має уявлення про значення сонячного світла і тепла на землі; про добові та сезонні зміни в природі; про повітря і його властивості; - за запитаннями вчителя і малюнками називає пори року та відповідні явища у живій та неживій природі у різні пори року; - наводить приклади вирощування рослин, - фіксує результати досліджень (експериментів); - наводить приклади свійських та диких тварин; - класифікує тварин за видами; - дотримується правил поведінки в природі, бере посильну участь в природоохоронній діяльності; <ul style="list-style-type: none"> * має уявлення про сезонні зміни у природі; * має уявлення про правила поведінки в природі, * бере посильну участь в природоохоронній діяльності;
Життєва компетентність	
<p>Учень/учениця:</p> <ul style="list-style-type: none"> - усвідомлює можливості власних органів відчуття, рук та ніг; дотримується правил гігієни; - дотримується безпечної поведінки вдома, в школі, на вулиці, у громадських місцях; - дотримується встановлених правил поведінки у родині, колективі, суспільстві; розрізняє позитивні та негативні риси характеру людини; виявляє готовність наслідувати моральні якості та позитивні риси характеру у повсякденному житті; - використовує знання про особливості будови та життєдіяльності живих організмів у повсякденному житті; - підбирає власний одяг у відповідності до погоди; - дотримується елементарних правил поведінки у природі. 	

ТЕХНОЛОГІЧНА ГАЛУЗЬ

ТРУДОВЕ НАВЧАННЯ

1 клас

Пояснювальна записка

Метою технологічної освітньої галузі для загальної середньої освіти є формування у школяра здатності до зміни навколишнього світу засобами сучасних трудових технологій, до використання технологій для власної самореалізації, культурного й національного самовияву.

Відповідно до окресленої мети, головними **завданнями** технологічної освітньої галузі у початковій школі для дітей з інтелектуальними порушеннями є: залучення учнів до різних видів трудової діяльності, формування вмінь для створення виробу від творчого задуму до його втілення в готовий результат; формування в учнів культури праці та побуту, навичок раціонального ведення домашнього господарства, задоволення власних потреб та потреб інших, відповідальності за результати власної діяльності; формування вміння ефективно використовувати природні матеріали з турботою про навколишнє середовище; створення умов для практичного і творчого застосування традицій і сучасних ремесел.

Зміст освітньої галузі «Технології» для навчання дітей з порушеннями інтелектуального розвитку реалізується через навчальний предмет «Трудове навчання».

Трудове навчання є однією з ланок неперервної технологічної освіти, що продовжує дошкільну освіту, створює базу для успішного опанування учнями технологій основної школи та виконує пропедевтичну функцію щодо подальшого професійно-трудового навчання.

Метою «Трудового навчання» в початковій школі для дітей з порушеннями інтелектуального розвитку є формування і розвиток в межах пізнавальних можливостей предметно-перетворювальної компетентності учнів, яка дає можливість їм вирішувати предметно-практичні та побутові задачі, виконувати

доступні види діяльності, пов'язані з найпоширенішими галузями народного господарства.

Для досягнення зазначеної мети передбачається виконання наступних загальноосвітніх та корекційно-розвивальних завдань.

До загальноосвітніх завдань відносяться:

ознайомлення школярів з основами трудового процесу;

формування техніко-технологічних знань, умінь та навичок трудових дій з дотримання безпечних прийомів ручної праці та економного використання матеріалів;

розвиток пізнавальних здібностей, формування елементів графічної грамоти;

набуття досвіду предметно-перетворювальної та побутової практичної діяльності, алгоритмів і способів предметно-практичних дій ручними техніками для оволодіння в основній школи доступними основами технологій;

виховання в учнів ціннісного ставлення до себе як суб'єкта предметно-перетворювальної діяльності, шанобливого ставлення до людей праці та їх професії, трудових традицій українського народу та інших народів світу.

Корекційно-розвиткові завдання спрямовуються на забезпечення:

пізнавального розвитку (формування явлень про послідовність та поетапне виготовлення виробу з опорою на зразок та предметно-інструкційну карту; розв'язування в процесі трудової діяльності пізнавальних задач в наочно-дійовому та наочно-образному плані; формування умінь виконувати завдання на основі словесної інструкції з опорою на наочність, дотримання етапів діяльності (аналіз, планування та організація виготовлення виробу, самоконтроль);

мовленнєвого розвитку (на основі використання техніко-технологічної термінології у процесі розвитку зв'язного мовлення, формування умінь давати вербальний звіт про власну діяльність у вигляді фіксуючого, супроводжуючого та плануючого мовлення);

сенсомоторного розвитку (формування умінь визначати форму, розмір, колір, розташування деталей предметів та їх властивостей, предметів на

основі зорової, тактильної, слухової чутливості; розвиток дрібної моторики; навичок вправно володіти інструментами під час виконання практичних завдань);

особистісного розвитку (формування позитивного ставлення до праці, готовності доводити виконання трудового завдання до завершення; усвідомленої навчально-практичної діяльності, цілеспрямованості, організованості, охайності та інших важливих для праці якостей особистості).

Зміст технологічної освітньої галузі в початкових класах для дітей з порушеннями інтелектуального розвитку структурується за такими **змістовими лініями**: *«Світ технологій»*, *«Світ ремесел та декоративно-ужиткового мистецтва»*, *«Основи конструювання»*, *«Основи побуту»*.

Змістова лінія **«Світ технологій»** має на меті формувати в учнів здатність планувати власну діяльність у процесі вивчення різних видів матеріалів та опанування техніко-технологічними операціями у процесі виконання робіт з пластичними, природними, текстильними матеріалами, папером. Учні навчають розпізнавати конструкційні матеріали, добирати для створення виробу, виконувати найпростіші способи їх обробки. Важливою умовою засвоєння цієї лінії є формування в учнів здатності розуміти і дотримуватися послідовності у виготовленні виробів.

У процесі роботи з різними видами матеріалів школярі навчаються опановувати провідні техніко-технологічні операції (розминання, ліплення, різання ножицями, склеювання тощо).

Пропоновані умови: наявність конструкційних матеріалів, технологічних карток (схем), необхідних для виготовлення виробу, інструментів та пристосувань, довідникових посібників (книжки з ілюстраціями до творів, набори малюнків тощо). Організація екскурсій, перегляд відео-фрагментів, презентацій.

Змістова лінія **«Світ ремесел та декоративно-ужиткового мистецтва»** має на меті формувати в учнів ставлення до творів декоративно-ужиткового мистецтва та ремесел як культурної спадщини українського народу, а також вміння створювати та оздоблювати прості вироби за зразком та допомогою

педагога чи власним задумом, із застосуванням традиційних ремесел або технік декоративно-ужиткового мистецтва. У процесі роботи провідними операціями будуть: різання ножицями, склеювання, зв'язування, ліплення тощо.

Пропоновані умови: демонстрація наочних зразків, виробів, виготовлених традиційними та сучасними ремеслами; матеріалів, інструментів та пристосувань, каталогів, фотографій тощо. Перегляд та обговорення фільмів (мультфільмів), у яких висвітлюються технології традиційних та сучасних ремесел. Відвідування (реально чи віртуально) майстерень народних умільців, музеїв декоративно-ужиткового мистецтва.

Змістова лінія «**Основи конструювання**» спрямована на залучення учнів до творчої діяльності у процесі конструювання та моделювання під час самостійної або колективної роботи з конструктором. Процес конструювання з готових деталей (моделей) конструктора має на меті сприяти розвитку просторової уяви, мислення учнів, через зіставлення малюнків, наочних зразків, за якими учні складатимуть конструкції. Учні вчать конструювати з різних видів конструкторів за зразком та інструкцією, з використанням дидактичних ігор та вправ.

Пропоновані умови: наявність різних видів конструкторів, відповідних наочних зразків конструкцій; матеріалів для виготовлення та оздоблення виробу.

Змістова лінія «**Основи побуту**» має на меті формувати практичні навички організації власної життєдіяльності, розв'язувати практичні завдання у власному побуті, планувати та реалізовувати найпростіші трудові дії (організація робочого місця, догляд за рослинами, домашніми тваринами; приготування елементарних страв та сервірування столу; догляд за одягом та взуттям).

Пропоновані умови: наявність побутових матеріалів, інструментів та пристосувань; об'єктів (іграшок, книжок тощо). Перегляд та обговорення фільмів (мультфільмів), у яких висвітлюються найпростіші дії щодо самостійності в побуті.

Трудове навчання базується на практичній діяльності учнів. На кожному занятті передбачено виконання практичної роботи. Об'єкти праці для виготовлення педагог добирає, спираючись на можливості та інтереси учнів.

Основоположна роль у трудовому навчанні відводиться **формуванню життєвої компетентності учнів**, яка розглядається як здатність застосовувати на практиці знання, досвід, суспільні цінності, базові навички комунікації і соціально-побутової адаптації, набуті у процесі навчання та комплексної реабілітації.

(гігієнічні вимоги, правила безпеки праці та ін.) у його повсякденній життєдіяльності.

У процесі трудового навчання вчитель максимально застосовує свій творчий потенціал та значну увагу має приділяти підтримці позитивної мотивації в учнів, усвідомленості ними техніко-технологічних знань, умінь та навичок, формуванню життєвої компетентності школярів.

Програму розроблено з урахуванням принципів доступності, достатності, послідовності, науковості, системності навчання.

Розподіл навчальних годин за темами, добір об'єктів праці вчитель визначає самостійно, враховуючи умови навчання та педагогічну доцільність.

Результати навчання й орієнтовний зміст навчання

Предметно-орієнтовані компетентності	Орієнтовний зміст навчального матеріалу
Змістова лінія «Світ технологій»	
Учень / учениця: <ul style="list-style-type: none"> •має уявлення про властивості пластиліну (глини, солоного тіста); •*має елементарні уявлення про властивості пластиліну (глини, солоного тіста); 	Робота з глиною та пластиліном (солоним тістом) Техніко-технологічні відомості Властивості пластиліну: пластилін – твердий, м'який. Тісто м'яке. Кольори пластиліну.

- має уявлення про призначення засобів праці (стеки, підкладної дошки), називає (показує) їх за пред'явленням;
- має уявлення про використання глини та пластиліну, солоного тіста;
- розуміє необхідність підготовки глини та пластиліну (солоного тіста) до роботи;
- *має елементарне уявлення про види ліплення;
- називає (*показує) вироби, зроблені із глини та пластиліну, солоного тіста за запитаннями вчителя;
- *розрізняє засоби праці;
- *має елементарні уявлення про послідовність дій при закріпленні деталей з пластиліну на картоні, підставці;
- виконує за наслідуванням (*з допомогою педагога) трудові операції з розминання пластиліну, розкачування, скачування, сплющування, примазування, зліплення частин;

Властивості глини: глина – тверда, м'яка.

Підготовка пластиліну – розминання.

Види ліплення: площинне (наліплювання на картон) та об'ємне.

Розташування деталей з глини чи пластиліну на підставці з цупкого паперу.

Закріплення деталей на підставці та його послідовність.

Засоби праці, їх призначення та правила користування: стека, підкладна дошка.

Трудові операції

Поділ цілого шматка пластиліну (глини, солоного тіста) на частини.

Розминання, відщипування, розкочування пластиліну долонями на підкладній дошці та між долонями.

Скочування, сплющування між долонями. Вдавлювання поверхні.

Примазування. Витягування між долонями. Зліплювання кінців паличок. Згинання країв.

З'єднання частин (щільно притискувати одну

Орієнтовні об'єкти виготовлення. Предмети з розкачаних паличок (горщик, метелик, букви і цифри). Картинки-мозаїки з маленьких кульок. Предмети круглої, овальної форми, пірамідка, посуд, неваляшка, жабка,

бджілка, зайчик, кошеня, ведмедик, білочка, рибка, їжачок, качечка, сніговик тощо

Учень / учениця:

- має уявлення про властивості природних матеріалів;
- має уявлення про способи з'єднання деталей виробів із природних матеріалів (пластиліном).
- має уявлення про способи прикріплення листя та іншого матеріалу до паперу,
- розрізняє засоби праці;
- *розпізнає природні матеріали;
- дотримується правил безпечної праці під контролем вчителя;
- наносить клей пензликом на папір,
- прикріплює до паперу засушене листя, насіння за допомогою вчителя (за наслідуванням);
- *виконує трудові операції під керівництвом учителя: з'єднує природні матеріали пластиліном.

Робота з природними матеріалами

Техніко-технологічні відомості

Природні матеріали: листя, квіти, насіння, плоди дерев – каштани, горіхи, жолуді, шишки, шкаралупа волоського горіха, ракушки, – в залежності від місцевих природних умов. Властивості природних матеріалів. Способи з'єднання деталей, частин. Способи прикріплення засушеного природного матеріалу (листя та квітів) до паперу. Засоби праці та правила користування (клей, пензлик). Правила безпечної праці та санітарно-гігієнічні вимоги.

Трудові операції

Збирання природного матеріалу. Прикріплення засушеного листя, насіння, квітів до паперу за допомогою пластиліну. Наклеювання на папір засушеного листя, насіння та квітів. З'єднання природних матеріалів пластиліном способом примазування, вдавлювання природних

	матеріалів у пластилін.
<p>Орієнтовні об'єкти виготовлення. Композиції (орнаменти) з листя, насіння. Грибочки, пташки, звірі. Човник, черепаха, їжак, дикобраз, бабка, дерева, квіти та ін. (на вибір вчителя).</p>	
<p>Учень / учениця:</p> <ul style="list-style-type: none"> •*має елементарні уявлення про види та властивості паперу; •знає кольори паперу, називає (показує за запитаннями) їх з допомогою вчителя; •використовує інструменти та приладдя для роботи з папером (ножиці, олівець, шаблон, пензлик, клей) під контролем вчителя; •наклеює деталі на аркуш паперу (з допомогою); •складає аплікації з різних геометричних форм з допомогою; •виконує трудові операції за наслідуванням – розриває папір навпіл, по згину з допомогою; •вирізує деталі ножицями по прямій лінії, наносить клей пензликом на папір, наклеює деталі на папір за зразком та допомогою; •*розрізняє геометричні фігури з допомогою вчителя; •*наклеює елементи аплікації (під контролем з допомогою). 	<p>Робота з папером Техніко-технологічні відомості Види паперу за призначенням: газетний, для писання, малювання, обгортковий, побутовий. Властивості паперу: мнеться, згинається, розривається, ріжеться, всмоктує вологу. Кольори паперу. Засоби праці та приладдя для роботи з папером, їх призначення та правила користування: ножиці, шаблон, олівець, пензлик, клей. Техніка безпеки при користуванні ножицями. Аплікація, деталі аплікації. Використання шаблону. Прийоми різання ножицями по прямих лініях. Наклеювання деталей аплікації на аркуш паперу. Складання аплікації з різних геометричних форм, підготовлених вчителем. Трудові операції Згинання паперу навпіл. Розривання паперу по згину. Складання паперу з різка на різок. Згинання квадрата по діагоналі.</p>

	<p>Різання ножицями по прямих лініях. Розмічання деталей по шаблону та їх вирізання. Використання мірки. Нанесення клею пензликом на папір. Наклеювання деталей аплікації на аркуш паперу.</p>
<p>Орієнтовні об'єкти виготовлення. <i>Іграшки з паперу: будинок, човник, літак. Геометричні фігури із смужок кольорового паперу (квадрати, трикутники, прямокутники). Аплікації із деталей геометричних фігур (будинок, ялинка, сова, квітка, рибка тощо). Аплікація з готових деталей геометричних форм (повітряні кульки, лялька, сніговик тощо). Аплікація з вирізаних учнями за шаблоном деталей (човник, пірамідка, собачка).</i></p>	
<p>учень / учениця: *має уявлення про використання ниток у побуті (для шиття, вишивання, в'язання), знає властивості – колір, товщина, довжина. •<i>визначає</i> властивості ниток, розрізняє колір, розмір (довгакоротка) з допомогою вчителя; •*<i>визначає</i> кольори ниток з допомогою; •<i>відрізає</i> нитку ножицями під контролем та допомогою; •<i>намотує</i> нитки на картон з допомогою</p>	<p>Робота з текстильними матеріалами (нитками) Техніко-технологічні відомості Види та призначення ниток у побуті: для шиття, вишивання, в'язання. Властивості ниток: товщина (товсті, тонкі, міцні, легко рвуться), довжина (довга нитка, коротка), можна розірвати, відрізати ножицями, скрутити, сплести, зв'язати, наклеїти; нитки мають колір. Організація робочого місця. Трудові операції Шнурування на макетах, зав'язування шнурків на бантик; намотування ниток у моталки та клубки; відмірювання та відрізання</p>

	тонких ниток. Відкриття та закриття застібок різного виду на тренажерах. Відривання та відрізування нитки заданої довжини. Приклеювання ниток на картон.
Орієнтовні об'єкти виготовлення. Намотані у моталки та клубки нитки; зашнуроване взуття.	
Змістова лінія «Світ ремесел та декоративно-ужиткове мистецтва»	
<p>Учень / учениця:</p> <ul style="list-style-type: none"> •має уявлення про вироби, виготовлені виготовленими народними майстрами •має уявлення про важливість відродження та збереження традиційних ремесел; •виготовляє та оздоблює виріб із допомогою дорослих, застосовуючи елементи традиційних та сучасних ремесел (використання різних технік для виготовлення та оздоблення виробі •*виготовляє виріб спільно з дорослим, застосовуючи елементи традиційних та сучасних ремесел (використання різних технік для 	<p>Світ професій. Ознайомлення з традиційними та сучасними ремеслами. Ознайомлення з виробами, виготовленими народними майстрами (відео-фрагменти, мультимедійні презентації, наочні вироби, спостереження під час екскурсії до музеїв з декоративно-ужиткового мистецтва). Створення та оздоблення виробу, застосовуючи технології традиційних ремесел або технік декоративноужиткового мистецтва.</p>
Орієнтовні об'єкти праці: вироби з ниток, тканини, природних матеріалів, комбіновані вироби тощо.	
Змістова лінія «Основи конструювання»	
<p>Учень / учениця:</p> <ul style="list-style-type: none"> •вміє за допомогою вчителя 	Техніко-технологічні відомості:

<p>організувати робоче місце для роботи з конструктором та проведення дидактичних ігор;</p> <ul style="list-style-type: none"> •<i>має поняття</i> про види конструкторів та конструкторських наборів; •<i>називає (показує)</i> основні деталі різних конструкторів за запитаннями вчителя; •<i>дотримується</i> послідовності роботи за допомогою вчителя; •<i>виконує</i> побудову з елементарних деталей конструктора за словесною інструкцією вчителя з показом прийомів складання за зразком; • <i>дотримується</i> послідовності роботи за допомогою вчителя; 	<p>Правила організації робочого місця при роботі з конструктором.</p> <p>Види конструкторів (набір будівельних кубиків, великий конструктор типу „Лего”, мозаїки, великі пазли).</p> <p>Деталі конструктора.</p> <p>Види з'єднання деталей конструктора.</p> <p>Правила роботи з різними видами конструкторів.</p> <p>Трудові операції:</p> <p>Дидактичні ігри.</p> <p>Складання мозаїки, пазлів, кубиків, деталей конструктора.</p> <p>Виконання конструкції за зразком.</p>
<p>Орієнтовні об'єкти праці: різні види мозаїчних малюнків. Об'єкти з будівельного матеріалу.</p>	
<p align="center">Змістова лінія «Основи побуту»</p>	
<p>Учень / учениця:</p> <ul style="list-style-type: none"> •<i>виконує</i> найпростіші дії щодо самостійності у побуті (упорядкування особистих речей). •спільно з дорослими <i>організовує</i> та прибирає робоче місце відповідно до власних потреб та визначених завдань. Організація особистого побуту. 	<p>Організація робочого місця. Упорядкування особистих речей (шкільного приладдя). Складання шкільного приладдя та приготування до уроку трудового навчання. Прибирання робочого місця після уроку. Ознайомлення з санітарногігієнічними нормами (миття рук після виконання виробу, витирання рушником).</p>
<p>Життєва компетентність: Учень/учениця:</p>	

- має елементарні уявлення про організацію робочого місця;
- має елементарні уявлення про застосування ручних технік обробки матеріалів (паперу, глини, пластиліну, солоного тіста, природного матеріалу, ниток);
- здійснює із допомогою та контролем вчителя елементарні технологічні операції у процесі власної предметно-практичної діяльності;
- використовує під контролем вчителя техніко-технологічні навички у спільному процесі виготовлення виробів з різних матеріалів;
- сприймає звернене мовлення,
- розуміє інструкції у процесі предметно-практичної діяльності;
- має елементарні уявлення про важливість самообслуговування (дотримання санітарно

2 клас

Пояснювальна записка

Трудове навчання є однією з ланок неперервної технологічної освіти, що створює базис для успішного опанування учнями технологій основної школи та виконує пропедевтичну функцію щодо подальшого професійно-трудового навчання.

Метою «Трудового навчання» в початковій школі для дітей з порушеннями інтелектуального розвитку є формування і розвиток загальнотрудової компетентності учнів, яка дає можливість їм вирішувати предметно-практичні та побутові задачі, виконувати доступні види діяльності, пов'язані з найпоширенішими галузями народного господарства.

Загальноосвітні завдання для досягнення зазначеної мети передбачають ознайомлення школярів з основами трудового процесу; формування техніко-технологічних знань, умінь та навичок; розвиток пізнавальних здібностей, формування елементів графічної грамоти; набуття досвіду предметно-практичної діяльності, алгоритмів і способів предметно-практичних дій ручними техніками; виховання в учнів ціннісного ставлення до себе як суб'єкта предметно-перетворювальної діяльності, шанобливого ставлення до людей

праці та їх професії, трудових традицій українського народу та інших народів світу.

Корекційно-розвиткові завдання спрямовуються на забезпечення:

- пізнавального розвитку (формування явлень про послідовність та поетапне виготовлення виробу з опорою на зразок та предметно-інструкційну карту; розв'язування в процесі трудової діяльності пізнавальних задач в наочно-дійовому та наочно-образному плані; формування умінь виконувати завдання на основі словесної інструкції з опорою на наочність, дотримання етапів діяльності (аналіз, планування та організація виготовлення виробу, самоконтроль);
- мовленнєвого розвитку (на основі використання техніко-технологічної термінології у процесі розвитку зв'язного мовлення, формування умінь давати вербальний звіт про власну діяльність у вигляді фіксуючого, супроводжуючого та плануючого мовлення);
- сенсомоторного розвитку (формування умінь визначати форму, розмір, колір, розташування деталей предметів та їх властивостей, предметів на основі зорової, тактильної, слухової чутливості; розвиток дрібної моторики; навичок вправно володіти інструментами під час виконання практичних завдань);
- особистісного розвитку (формування позитивного ставлення до праці, готовності доводити виконання трудового завдання до завершення; усвідомленої навчально-практичної діяльності, цілеспрямованості, організованості, охайності та інших важливих для праці якостей особистості).

Зміст технологічної освітньої галузі **в2класі** для дітей з порушеннями інтелектуального розвитку структурується за такими **змістовими лініями**: *«Світ технологій», «Світ ремесел та декоративно-ужиткового мистецтва», «Основи конструювання», «Основи побуту».*

Змістова лінія **«Світ технологій»** спрямована на формування в учнів здатності планувати власну діяльність у процесі вивчення різних видів матеріалів та опанування техніко-технологічними операціями у процесі

виконання робіт з пластичними, природними, текстильними, матеріалами, папером, конструктором. В учнів удосконалюються вміння розпізнавати

конструкційні матеріали, добирати їх для створення виробу, виконувати найпростіші способи їх обробки. Важливою умовою засвоєння цієї лінії є формування в учнів здатності розуміти і дотримуватися послідовності у виготовленні виробів

Пропоновані умови: наявність конструкційних матеріалів, технологічних карток (схем), необхідних для виготовлення виробу, інструментів та пристосувань, довідникових посібників (книжки з ілюстраціями до творів, набори малюнків тощо). Організація екскурсій, перегляд відеофрагментів, презентацій.

Змістова лінія **«Світ ремесел та декоративно-ужиткового мистецтва»** має на меті формування в учнів ставлення до творів декоративно-ужиткового мистецтва та ремесел як культурної спадщини українського народу, а також вміння створювати та оздоблювати прості вироби за зразком та допомогою педагога чи власним задумом, із застосуванням традиційних ремесел або технік декоративно-ужиткового мистецтва.

Пропоновані умови: демонстрація наочних зразків, виробів, виготовлених традиційними та сучасними ремеслами; матеріалів, інструментів та пристосувань, каталогів, фотографій тощо. Перегляд та обговорення фільмів (мультфільмів), у яких висвітлюються технології традиційних та сучасних ремесел. Відвідування (реально чи віртуально) майстерень народних умільців, музеїв декоративно-ужиткового мистецтв

Змістова лінія «**Основи конструювання**» спрямована на подальший розвиток творчої діяльності у процесі конструювання та моделювання під час самостійної або колективної роботи з конструктором. Процес конструювання з готових деталей (моделей) конструктора сприятиме розвитку просторової уяви, мислення учнів, через зіставлення малюнків, наочних зразків, за якими діти складатимуть конструкції. Учні вчаться конструювати з різних видів конструкторів за зразком та інструкцією, на основі виконання дидактичних ігор та вправ.

Пропоновані умови: наявність різних видів конструкторів, відповідних наочних зразків конструкцій; матеріалів для виготовлення та оздоблення виробу.

Змістова лінія «**Основи побуту**» має на меті формувати практичні навички організації власної життєдіяльності, розв'язувати практичні завдання у власному побуті, планувати та реалізовувати найпростіші трудові дії (організація робочого місця, догляд за рослинами, домашніми тваринами; приготування елементарних страв та сервірування столу; догляд за одягом та взуттям).

Пропоновані умови: наявність побутових матеріалів, інструментів та пристосувань; об'єктів (іграшок, книжок тощо). Перегляд та обговорення фільмів (мультфільмів), у яких висвітлюються найпростіші дії щодо самостійності в побуті.

Основоположна роль у трудовому навчанні відводиться **формуванню загальної трудової компетентності учнів**, яка розглядається як здатність застосовувати на практиці предметно-практичні знання, досвід, суспільні

цінності, базові навички комунікації і соціально-побутової адаптації, набуті у процесі трудового навчання.

Добір змісту трудового навчання дітей з порушеннями інтелектуального розвитку здійснюється з урахуванням компетентнісного та особистісно орієнтованого підходів, на основі принципів достатності (необхідності) для навчання праці і корекції порушень розвитку у дітей зазначеної категорії з метою їх підготовки до самостійного життя та доступності для сприймання і засвоєння.

Продовжується ознайомлення учнів з елементами комп'ютерної грамоти: ознайомлення з основними частинами комп'ютера(ноутбука)у процесі вчительської презентації до уроку, демонстрації на комп'ютері виробів з різних матеріалів, використання фотографій та малюнків об'єктів праці. Це сприятиме формуванню уявлень про комп'ютер (ноутбук) та створить підґрунтя для вивчення курсу інформатики у основній ланці школи.

Засвоєння навичок самообслуговування відбувається у процесі дотримання під час уроків з трудового навчання санітарно-гігієнічних норм та вимог, правил організації робочого місця. Зміст навчання, перелік трудових операцій, об'єктів виробів у типовій освітній програмі з трудового навчання є орієнтовним. Вчитель самостійно розподіляє години між розділами програми для кожного класу залежно від інтересів учнів, їх психофізичних можливостей, матеріально-технічної бази школи.

Програму розроблено з урахуванням принципів доступності, достатності, послідовності, науковості, системності навчання.

Результати навчання й орієнтовний зміст навчання

Орієнтовний зміст навчального матеріалу	Предметно-орієнтовані компетентності
Змістова лінія «Світ технологій»	

<p>Робота з глиною, пластиліном, солоним тістом</p> <p><i>1) Техніко-технологічні відомості.</i> Застосування глини – виготовлення посуду (чайний, столовий, декоративний – кашпо), горщиків, іграшок. Засоби праці для роботи з глиною: різак, стека, лінійка. Стилізовані фігурки тварин, їх пропорції. Поняття про деталі, частини. Ціле і частини. Макет. Просторове розташування деталей на макеті (зліва, справа, посередині, перед, за, біля). Правила безпечної праці та санітарно-гігієнічні вимоги.</p> <p>Організація робочого місця.</p> <p><u>Трудові операції</u></p> <p>Ліплення посуду способом вдавлювання і розплющування стінок виробу пальцями. Обробка виробу стекою. Оздоблення виробу кольоровим пластиліном. Аналіз стилізованої скульптурної фігурки за окремими частинами. З'єднання виліплених деталей в одне ціле способом примазування. Визначення просторового розташування предметів на макеті. Закріплення деталей макета на підставці. Визначення змісту макета.</p>	<p>Учень / учениця:</p> <ul style="list-style-type: none"> - має уявлення про використання глини для посуду різного призначення, горщиків, іграшок; - розрізняє посуд за призначенням (за малюнками); - розпізнає тварин на стилізованих фігурках, визначає деталі, частини; - має уявлення про просторове розташування деталей (зліва, справа, посередині, перед, біля); - *має елементарні уявлення про властивості глини та пластиліну, засоби праці – називає (показує) їх; - *дотримується правил безпечної праці; працює стекою, з'єднує деталі примазуванням; - *виконує трудові операції вдавлювання, розплющування пальцями з допомогою; - оздоблює виріб з допомогою; - *виконує операції з'єднання окремих деталей способом примазування під контролем вчителя; - визначає просторове розташування предметів на макеті, закріплює їх на підставці
<p>Орієнтовні об'єкти виготовлення.<i>Предмети циліндричної форми: кухоль, стакан для олівців. Предмети конічної форми: відерце, горщик для квітів. Чайний посуд: чашка і блюдце, десертні тарілки, чайник для заварювання.</i> <i>Стилізовані фігурки птахів і тварин.</i> <i>Композиція «Колобок і лисиця», «Лисиця і журавель» та ін.</i></p>	
<p>Робота з природними матеріалами</p> <p><u>Техніко-технологічні відомості.</u> Властивості засушених природних матеріалів: листя, квітів, трави, моху, пір'я, соломи, насіння. Прикріплювання природного матеріалу наклеюванням. Правила складання макета (визначення місця розташування кожного об'єкта, визначення способу закріплення).</p>	<p>Учень / учениця:</p> <ul style="list-style-type: none"> - називає властивості природного матеріалу за запитаннями (назва, колір, форма та ін.); - *розрізняє засоби праці та матеріали для з'єднання деталей з допомогою; - *дотримується правил безпечної праці під контролем вчителя; - розташовує кожний об'єкт на макеті, закріплює на підставці з допомогою та зразком;

<p>Організація робочого місця. Правила безпечної праці.</p> <p><u>Трудові операції</u> З'єднання деталей клеєм, паличками, пластиліном, нитками.</p> <p>Наклеювання природного матеріалу.</p> <p>Закріплення окремих деталей та фігур (пташок, тварин) на підставці.</p>	<ul style="list-style-type: none"> - <i>дотримується</i> правил організації робочого місця; - <i>з'єднує</i> деталі клеєм, паличками, нитками за вказівкою та допомогою вчителя; - <i>*наклеює</i> природний матеріал на основу з допомогою; - <i>закріплює</i> окремі деталі та фігури пташок, тварин на підставці;
<p>Орієнтовні об'єкти виготовлення. Фігурки тварин: пташка із жолудів, пір'я та паличок, заєць із жолудів, паличок, крилаток ясеня; рибка, черепашка з персикової кісточки. Порося, каченя з кукурудзяного качана, ялинкової шишки, паличок та гарбузового насіння. Декоративні візерунки з насіння, сюжетні композиції до казок, оповідань. Макети до знайомих дітям казок «Лисичка і журавель», «Колобок» та ін.</p>	
<p>Робота з папером</p> <p><u>Техніко-технологічні відомості</u></p> <p>Призначення і застосування картону. Властивості картону та паперу. Засоби роботи з картоном і папером: ножиці, шаблон, олівець, пензлик. Правила різання ножицями по прямих лініях і колу. Виготовлення оригамі, виробів із смужок паперу, виробів за шаблоном.</p> <p><u>Трудові операції</u></p> <p>Розмічання паперу і картону за шаблоном. Різання ножицями по лінії розмітки. Наклеювання деталей на основу. Склеювання зігнутих під прямим кутом частин виробу. Оригамі. Складання і вирізування з паперу різних фігур, форм тощо.</p>	<p>Учень / учениця:</p> <ul style="list-style-type: none"> - <i>називає</i> властивості картону та паперу, знає засоби праці (називає їх за показом учителя); - <i>має уявлення</i> про папір, технології оригамі; - <i>*розрізняє</i> предмети, матеріали та їх призначення за запитаннями вчителя; - <i>розмічає</i> разом з вчителем картон за шаблоном та ріже ножицями по лініях розмітки, змазує клеєм картон по всій поверхні; - <i>виконує</i> трудові операції технікою оригамі з допомогою вчителя; - <i>*намагається</i> різати ножицями по лінії розмітки, склеювати частини виробу під контролем вчителя
<p>Орієнтовні об'єкти виготовлення. Лічильний матеріал у формі смужок, квадратів, кружечків, трикутників, овалів. Закладки.</p> <p>Ліхтарики. Виготовлення елементарних паперових виробів технікою оригамі. Виготовлення виробів із смужок паперу: ялинки, квітки, новорічної кульки, тощо. Виготовлення виробів за шаблоном: ліхтарик, ромашка, півник, котик та ін.</p>	

<p>Робота з текстильними матеріалами (нитками) <u>Техніко-технологічні відомості</u></p> <p>Тасьма, шпагат, нитки (повторення). Гудзики, їх види, отвори на них.</p> <p>Тканина у житті людини. П ризначення тканин – для одягу, білизни, оббивки меблів, вишивання та ін.</p> <p><u>Трудові операції</u></p> <p>Намотування ниток на картон, зв'язування ниток. Відбір гудзиків.</p>	<p>Учень / учениця:</p> <ul style="list-style-type: none"> - <i>називає</i> властивості ниток, їх призначення, має уявлення про гудзики (призначення, отвори); - <i>*має елементарне уявлення про</i> призначення тканини; - <i>розрізняє</i> (вибирає) нитки, гудзики за розміром, кольором. - <i>намотує</i> нитки на картон, - <i>зв'язує</i> нитки (за показом учителя, за зразком та допомогою); - <i>вибирає</i> гудзики за розміром, кольором;
<p>Орієнтовні об'єкти виготовлення. Виготовлення плетених з ниток виробів. Закладки з картону, на яких наклеєні деталі з тканини.</p>	
<p>Сільськогосподарські роботи.</p> <p>1) <i>Техніко-технологічні відомості.</i> Кімнатні рослини. Догляд за кімнатними рослинами. Висаджування рослин у ґрунт. Посівний матеріал. Вимоги до посівного матеріалу. Насіння, його пророщування. Посів. Догляд за посівом.</p> <p><u>Трудові операції.</u> Посів, догляд за посівом. Поливання квітів. Висаджування рослин. Догляд за рослинами.</p>	<p>Учень:</p> <ul style="list-style-type: none"> - <i>*має уявлення про</i> догляд за кімнатними рослинами; - <i>має уявлення про</i> підготовку насіння до пророщування; - <i>*добирає</i> посівний матеріал; висіває, висаджує рослини з допомогою; - <i>здійснює</i> догляд за посівом, рослинами з допомогою вчителя;
<p>Об'єкти праці. Кімнатні рослини. Насіння. Горщики з розсадою. Висадження рослин на грядку.</p>	
<p>Змістова лінія «Світ ремесел та декоративно-ужиткове мистецтва»</p>	
<p>Світ професій. Ознайомлення з традиційними та сучасними ремеслами.</p>	<p>Учень / учениця:</p> <ul style="list-style-type: none"> • <i>має уявлення про</i> вироби, виготовлені

<p>Ознайомлення з виробами, виготовленими народними майстрами (відео-фрагменти, мультимедійні презентації, наочні вироби, спостереження під час екскурсії до музеїв з декоративно-ужиткового мистецтва).</p> <p>Створення та оздоблення виробу, застосовуючи технології традиційних ремесел та декоративно-ужиткового мистецтва.</p>	<p>виготовленими народними майстрами</p> <ul style="list-style-type: none"> • має уявлення про важливість відродження та збереження традиційних ремесел; • виготовляє та оздоблює виріб із допомогою дорослих, застосовуючи елементи традиційних та сучасних ремесел (використання різних технік для виготовлення та оздоблення виробів); • *виготовляє виріб спільно з дорослим, застосовуючи елементи традиційних та сучасних ремесел (використання різних технік для виготовлення та оздоблення виробів).
--	---

Орієнтовні об'єкти праці: вироби з ниток, тканини, природних матеріалів, комбіновані вироби тощо.

Змістова лінія «Основи конструювання»

<p><u>Техніко-технологічні відомості:</u> Правила організації робочого місця при роботі з конструктором. Види конструкторів (набір будівельних кубиків, великий конструктор типу „Лего”, мозаїки, великі пазли). Деталі конструктора. Види з'єднання деталей конструктора. Правила роботи з різними видами конструктору.</p> <p><u>Трудові операції:</u> Складання мозаїки, пазлів, кубиків, конструктору. Складання виробу за зразком.</p>	<p>Учень / учениця:</p> <ul style="list-style-type: none"> - *розрізняє види конструкторів; - *має уявлення про деталі різних конструкторів; - має елементарні уявлення про сполучення деталей; - володіє елементарними прийомами з'єднання деталей конструктора; - відбирає для виробу потрібні деталі з допомогою; - *складає виріб разом з учителем;
---	--

Орієнтовні об'єкти праці: Різні іграшкові будівлі з дерев'яного конструктора. Різні види мозаїчних малюнків.

Змістова лінія «Основи побуту»

<p>Організація робочого місця. Упорядкування особистих речей (шкільного приладдя).</p> <p>Сервірування столу. Культура поведінки за столом.</p>	<p>Учень / учениця:</p> <ul style="list-style-type: none"> • *виконує найпростіші дії щодо самостійності у побуті (упорядкування особистих речей). • спільно з дорослими організовує та прибирає робоче місце відповідно до власних потреб та визначених завдань. • з допомогою вчителя сервірує стіл (*за покроковою інструкцією спільно з педагогом); • .
---	--

Життєва компетентність:

Учень/учениця:

- має уявлення про організацію робочого місця;
- має елементарні уявлення про застосування ручних технік обробки матеріалів (паперу, глини, пластиліну, солоного тіста, природного матеріалу, ниток);
- здійснює із допомогою та контролем вчителя елементарні технологічні операції у процесі власної предметно-практичної діяльності;
- використовує під контролем вчителя техніко-технологічні навички у спільному процесі виготовлення виробів з різних матеріалів;
- сприймає звернене мовлення;
- розуміє інструкції у процесі предметно-практичної діяльності;
- має елементарні уявлення про важливість самообслуговування (дотримання санітарно-гігієнічних правил та норм).

МИСТЕЦЬКА ГАЛУЗЬ

МИСТЕЦТВО

1 клас

Пояснювальна записка

Метою навчання мистецтва у спеціальній школі є всебічний художньо-естетичний розвиток особистості дитини з інтелектуальними порушеннями, освоєння нею культурних цінностей у процесі пізнання мистецтва; плекання пошани до вітчизняної та зарубіжної мистецької спадщини.

Реалізація поставленої мети здійснюється за **змістовими лініями**: «художньо-творча діяльність», «сприймання та інтерпретація мистецтва», «комунікація через мистецтво», які окреслюють одну з моделей досягнення загальних цілей освітньої галузі та розкривають основну місію загальної мистецької освіти.

Змістова лінія **«Художньо-творча діяльність»** націлює на розвиток мистецьких здібностей учнів з інтелектуальними порушеннями через практичне освоєння основ художньої мови різних видів мистецтва та способів художньо-творчого самовираження. Ця змістова лінія реалізується через формування в них умінь застосовувати різні виразні засоби творення художніх образів та естетичного перетворення довкілля.

Змістова лінія **«Сприймання та інтерпретація мистецтва»** спрямована на пізнання цінностей, що відображають твори мистецтва. Її реалізація передбачає розвиток емоційної сфери учнів спеціальної школи, збагачення естетичного досвіду, формування в них умінь сприймати, аналізувати,

інтерпретувати, оцінювати мистецтво, виявляючи до нього емоційно-ціннісне ставлення.

Реалізація змістової лінії «**Комунікація через мистецтво**» націлена на соціалізацію учнів з інтелектуальними порушеннями через мистецтво, усвідомлення ними свого «Я» (своїх мистецьких досягнень і можливостей). Змістова лінія передбачає формування в них уміння взаємодіяти з іншими через мистецтво у середовищі, зокрема у різних культурно-мистецьких заходах, а також формування уявлень про можливість і способи регулювати свій емоційний стан завдяки мистецтву.

Корекційна спрямованість освітнього процесу передбачає формування життєтворчості особистості на основі використання засобів навчання, які сприяють удосконаленню вищих психічних функцій, виробленню їх усвідомленості та довільності.

Основними корекційно-розвитковими напрямками у формуванні мистецьких знань є розвиток пізнавальної, сенсомоторної, особистісної сфер дитини, що передбачає формування естетичного смаку, емоційної сфери, розширення соціального та естетичного досвіду. Процес навчання відбувається на основі активізації творчої діяльності особистості, що сприятиме цілісному та всебічному розвитку учнів.

Мистецька освітня галузь може реалізуватися через інтегровані курси або предмети вивчення за окремими видами мистецтва: наприклад, музичне мистецтво, образотворче мистецтво тощо за умови реалізації упродовж циклу навчання всіх очікуваних результатів галузі.

Предметно-орієнтовані компетентності	Орієнтовний зміст навчального матеріалу
Змістова лінія «Художньо-творча діяльність»	
Учень/учениця: • співає вокальні вправи, дитячі пісні (зокрема музичний фольклор); • дотримується правил співу	Спів. Відтворення рухами характеру, темпу, ритму музики Інсценізація пісень, створення театралізованих образів. Гра на музичних інструментах (трикутник, бубни, барабан,

<p>(постава, дихання)</p> <ul style="list-style-type: none"> • <i>створює</i> елементарний ритмічний супровід до пісні; • <i>відтворює</i> (намагається відтворювати) прості ритмічні послідовності; • <i>добирає</i> (за допомогою вчителя) інструмент (трикутник, бубни, барабан, сопілка, ксилофон тощо) для передачі відповідного образу; • <i>намагається грати з</i> допомогою елементарні композиції (трикутник, бубни, барабан, сопілка (за умови дотримання гігієни користування), ксилофон тощо); • <i>імпровізує</i> голосом (музичні, мовленнєві інтонації), на музичних інструментах; • <i>відтворює</i> прості форми предметів і об'єктів довкілля фарбами (акварель, гуаш), графічними та пластичними матеріалами; • <i>розміщує</i> пропорційно зображення, використовуючи всю площину аркуша; • <i>компонує</i> (з допомогою учителя) зображення у форматі (вертикальний, горизонтальний); • <i>створює</i> елементарний 	<p>сопілка, ксилофон тощо): створення елементарного ритмічного супроводу до пісні, ритмічних послідовностей тощо. Використання музичної діяльності для поліпшення психоемоційного стану. Використання різних ліній, плям, форм, кольорів і їх відтінків для створення візуальних образів. Організація робочого місця. Створення зображень графічними матеріалами, фарбами. Елементарне компонування елементів композиції (площинної, об'ємної). Вирізування, конструювання з паперу. Робота з природними матеріалами. Елементарна стилізація форм оздоблювальних елементів різних видів декоративноприкладного мистецтва (народна іграшка, розпис, витинанка, писанка тощо). Ліплення з пластичних матеріалів. Дотримання охайності та правил техніки безпеки. незвичайних об'єктів для створення художніх образів. Використання образотворчої діяльності для поліпшення психоемоційного стану. Інсценізація (виконання нескладних ролей),</p>
--	--

<p>стрічковий візерунок, прості декоративні розписи;</p> <ul style="list-style-type: none">•<i>використовує</i> у роботі основні, похідні, теплі й холодні кольори;•<i>змішує та розбавляє</i> водою фарби для отримання різних відтінків кольорів;•<i>користується фарбами</i> (акварель, гуаш), олівцями (кольоровими, восковими), пластиліном, фломастерами, палітрою, пензлями, стеками, ножицями тощо;•<i>спостерігає</i> різноманітність і красу природних форм, рослин, птахів, тварин у навколишньому середовищі;•<i>досліджує (за допомогою вчителя)</i> і виявляє цікаве, незвичайне у довкіллі;•<i>має уявлення про</i> геометричної подібності природних та штучних об'єктів•<i>працює</i> (вирізує, конструює) з папером, з природнім матеріалом;•<i>дотримується</i> правил техніки безпеки;•<i>прикрашає</i> (за допомогою дорослого) середовище, в якому живе і навчається;•<i>виконує</i> нескладні ролі, етюдинаслідування;•<i>вправляється</i> над інтонацією мовлення, чіткістю дикції,	<p>етюдинаслідування. Відтворення елементарних танцювальних елементів. Інсценізація засобами пантоміми (міміка, жести).</p>
---	---

<p>виразністю міміки і жесту, перевтілюючись у різних персонажів;</p> <ul style="list-style-type: none"> •має уявлення про правила поведінки в театрі; •рухається в ритмі і темпі музики, •узгоджує свої рухи з музичним супроводом (співом); •орієнтується у просторі; •використовує засоби пантоміми (міміка, жести) під керівництвом педагога; •виконує твори мистецтва (співає, малює, танцює), які подобаються в межах своїх можливостей; •називає свої уподобання у мистецтві 	
--	--

Змістова лінія «Сприймання та інтерпретація мистецтва»

<p>Учень/учениця з допомогою вчителя:</p> <ul style="list-style-type: none"> •сприймає твір мистецтва, добирає із запропонованих слів (малюнків, піктограм) співзвучні (відповідні) особистим емоціям; •добирає (*в межах можливостей та з допомогою) із запропонованих слів (малюнків, піктограм) співзвучні (відповідні) особистим емоціям; •визначає темп (повільно, швидко); динаміку (гучно, тихо) з допомогою, •визначає колорит (теплий, 	<p>Сприймання творів різних видів мистецтва. Добір із запропонованих слів характеристик (малюнків, піктограм), що співзвучні (відповідають) особистим емоціям та враженням. Визначення засобів виразності твору мистецтва. Порівняння природних форм, образів довкілля з їх художнім (декоративним) трактуванням. Знайомство з деякими видами театру та кіномистецтва.</p>
--	--

<p>холодний) творів мистецтва та учнівських робіт; •<i>порівнює</i> музичні та візуальні образи з допомогою педагога; •<i>помічає</i> красу в довкіллі; •<i>має уявлення про</i> види театру (ляльковий, музичний) та кінематографу (кінофільм, мультфільм).</p>	
Змістова лінія «Комунікація через мистецтво»	
<p>Учень/учениця: •<i>презентує</i> результати власної творчості (співає пісні, виконує танцювальні рухи, демонструє власні роботи з образотворчого мистецтва тощо); • <i>*(в межах можливостей та з допомогою) бере участь у колективному виконанні творчого задуму; у шкільних мистецьких заходах (концертах, виставках, інсценізаціях тощо),</i> •<i>дотримується</i> правил творчої співпраці</p>	<p>Колективне виконання творчого задуму (оформлення класної кімнати, створення колективних художніх композицій тощо). Проведення шкільних мистецьких заходів (концертів, виставок, інсценізацій тощо). Ознайомлення і упровадження правил творчої співпраці, взаємодії, комунікації.</p>

МИСТЕЦТВО 2 КЛАС

Пояснювальна записка

Метою навчання мистецтва є художньо-естетичний розвиток школярів, формування в них емоційно-ціннісного ставлення до мистецтва у процесі сприймання, розуміння та відтворення художніх образів, плекання пошани до культурних цінностей, формування основ загальнокультурної компетентності.

Відповідно до окресленої мети, головними **завданнями** мистецької освітньої галузі (мистецтво) у початковій школі для дітей з інтелектуальними порушеннями є:

1. Формування початкових знань про мистецтво, його образну мову та основні засоби виразності, особливості взаємозв'язку музичного та візуального мистецтва з синтетичними мистецтвами (хореографія, театр, кіно, цирк, мультиплікація), ознайомлення з роллю мистецтва у житті людей.
2. Розвиток художньо-естетичного сприймання, уміння аналізу художньої мови різних видів мистецтва та оцінювання мистецьких творів.
3. Формування адекватного емоційно-естетичного ставлення до предметів і явищ навколишнього світу й творів мистецтва, уміння зв'язно висловлювати особистісні враження, формування активного інтересу та потреби до різних видів художньо-творчої діяльності.
4. Опанування елементарними практичними вміннями та навичками, набуття початкового досвіду зі створення художніх образів у процесі власної художньо-творчої діяльності.
5. Корекція порушень пізнавальної діяльності, моторно-рухової сфери, розвиток сенсорних здібностей.
6. Виховання основних моральних якостей особистості, морального ставлення до оточуючого світу, елементарних світоглядних уявлень і ціннісних орієнтацій, пошани до української культури.

Реалізація зазначеної мети та сформульованих завдань здійснюється на основі досягнення особистісно і компетентісно зорієнтованої освітньої (засвоєння елементарних художньо-естетичних знань та оволодіння практичними вміннями і навичками) та корекційно-розвивальної (розвиток і корекція інтелектуальної, емоційно-чуттєвої, сенсорної сфери особистості дитини) цілей та забезпечується відповідними змістовими лініями: **«художньо-творча діяльність»**, **«сприймання та інтерпретація мистецтва»**, **«комунікація через мистецтво»**, які розкривають основну місію загальної мистецької освіти.

Змістова лінія **«Художньо-творча діяльність»** спрямовує на розвиток художньо-практичних здібностей учнів з порушеннями інтелектуального розвитку через прикладне освоєння основ художньої мови різних видів мистецтва та способів художньо-творчого самовираження, набуття початкового досвіду посиленого створення художніх образів у процесі власної елементарної творчості. Ця змістова лінія реалізується через формування умінь застосовувати

різні виразні засоби творення художніх образів.

Змістова лінія «**Сприймання та інтерпретація мистецтва**» спрямована на пізнання цінностей, що відображають сигнали художньо-естетичної інформації. Її реалізація передбачає формування у дитини з порушеннями інтелектуального розвитку художньо-естетичного ставлення до мистецтва та дійсності; розвиток вміння цілеспрямовано й цілісно сприймати, відчувати, розуміти й адекватно оцінювати прекрасне в різноманітних його виявах, як-то: мистецтві, природі, суспільних стосунках, вчинках людей; розвиток таких особистісних якостей, як почуття краси, гармонії, здатності емоційно адекватно відкликатися на різноманітні прояви естетичного в оточуючому світі, формування потреби у спогляданні та милуванні.

Реалізація змістової лінії «**Комунікація через мистецтво**» спрямована на соціалізацію учнів з інтелектуальними порушеннями через мистецтво, усвідомлення ними свого «Я» (власних творчих здібностей, нахилів, можливостей й досягнень), формування вміння вільно і правильно висловлювати власні думки і враження, спілкуватися з однолітками і дорослими у процесі сприймання та відтворення творів образотворчого мистецтва та об'єктів і явищ оточуючого світу шляхом створення умов для елементарно-пошукової діяльності, її цілеспрямованості і завершеності, прояву ініціативності, позитивних емоцій, елементів уяви та фантазії учнів. Змістова лінія передбачає розвиток в учнів комунікативних умінь через створення ситуацій успіху і радості творчості у процесі образотворчої діяльності, формування уявлень про можливість і способи регулювати свій емоційний стан завдяки розумінню мови образотворчого мистецтва, розвитку навичок його цілісного сприймання та адекватної емоційно-естетичної оцінки, культури почуттів.

Опанування мистецтва учнями з порушеннями інтелектуального розвитку ґрунтується на засадах компетентнісного, ціннісного, особистісно зорієнтованого, діяльнісного, ігрового та інтегративного підходів. В основу програми покладено такі **принципи**: від простого до складного, від дійсності через мистецтво до життя, єдність пізнавально-репродуктивної та елементів творчої діяльності, розвиток здібностей емоційно-естетичного сприймання художнього образу в мистецтві та житті і посиленого відтворення його у самостійних роботах з

урахуванням вікових та психофізичних особливостей розвитку і практичного досвіду учнів.

Зміст навчального предмету побудовано за моделлю **поліцентричної інтеграції** мистецьких знань, що передбачає інтегрування домінантних змістових ліній – музичної та образотворчої, які органічно поєднуються в єдиний тематичний цикл на основі естетико-світоглядної орієнтації. Спільними для цих видів мистецтва є відображення в художніх образах закономірностей людського буття, що зумовлює єдину тематичну структуру програми «Мистецтво», логіку об'єднання навчального матеріалу в цілісні тематичні блоки. Особливості спільних тем, споріднених художньо-мовних аспектів змісту мистецької галузі зумовлюють процес застосування інтегративних художньо-педагогічних технологій.

Рівень художньо-естетичного розвитку учнів з порушеннями інтелектуального розвитку залежить від ефективності **корекційної спрямованості навчального процесу**, що передбачає використання таких засобів навчання, які сприяють удосконаленню вищих психічних функцій, виробленню їх усвідомленості та довільності. Художньо-естетичний розвиток включає відпрацювання й корекцію довільної уваги, образної та логічної пам'яті, інтелектуальної та емоційно-чуттєвої сфери особистості в їх системній єдності, розвиток цілісності, осмисленості й узагальненості сприймання, мовленнєвих навичок, формування елементів творчої уяви та свідомого емоційно-особистісного ставлення до прекрасного, вироблення вмінь адекватно мотивувати оцінку результатів практично-творчої діяльності істотними ознаками тощо. Шляхом систематичного і цілеспрямованого розвитку аналізувати художню мову різних видів мистецтва, адекватно оцінювати зміст і виражальні засоби мистецьких творів, знаходити суттєві ознаки, встановлювати логічні зв'язки, визначати послідовність роботи у процесі практичної діяльності, здійснювати контроль за своєю роботою, відповідно оцінювати її результати поступово відбувається розвиток і корекція інтелектуальних, емоційно-чуттєвих, ціннісних компонентів естетичної свідомості та елементів художньо-творчої діяльності, адже лише планомірне організоване залучення школярів до різноманітної художньо-естетичної діяльності з урахуванням індивідуально-диференційованого

підходу здатне оптимально розвинути в них естетичне сприймання, естетичний смак, естетичні почуття й потреби.

Планування інтегрованих **уроків мистецтва** має відповідати основним дидактичним вимогам із врахуванням художньо-естетичної специфіки предмета та психофізичних порушень учнів. Заняття з мистецтва передбачають активізацію пізнавальної діяльності, розвиток емоційно-чуттєвої та моторно-рухової сфери школярів, створення на уроці особливої атмосфери творчості і радості, що зобов'язує вчителя обирати найбільш оптимальні шляхи подання навчального матеріалу та творчого структурування уроку. На уроці доцільно використовувати роботу в малих групах, командну та індивідуальну практично-творчу роботу учнів, адже відчуття спільноти сприяє розвитку соціальних навичок, поєднуючи соціальний, емоційний та когнітивний розвиток кожного учня, формуванню загальнолюдських цінностей: милосердя, чуйності, доброзичливості, вихованню поваги до ближнього і бажання бути кращим.

Складаючи **календарний план на рік**, учитель має творчо підходити до розподілу тем, зважаючи на поступове ускладнення завдань, місцеві кліматичні умови, традиційні для певної місцевості види народного мистецтва. Вчителю надається можливість самостійно обирати варіанти завдань, замінювати їх за своїм бажанням, але з урахуванням навчально-виховних та корекційно-розвиткових завдань, зазначених у програмі.

Результати навчання та орієнтовний зміст навчання

Орієнтовний зміст навчального матеріалу	Предметно-орієнтовані компетентності
Художньо-творча діяльність	
<p>Виконання пісень різного емоційного змісту і характеру.</p> <p>Створення темброво-ритмічних супроводів до пісень і танців.</p> <p>Пластичне інтонування характеру музики, виконання ритмічно-танцювальних рухів, дитяча гра.</p> <p>Музикування на дитячих музичних інструментах.</p> <p>Основи створення елементарного</p>	<p>Учень/учениця:</p> <ul style="list-style-type: none"> • <i>відтворює</i> характер пісні (*за допомогою вчителя); • <i>дотримується правил</i> співу та поведінки в музичному класі (*за нагадуванням вчителя); • <i>створює</i> простий ритмічний супровід плесканням, вистукуванням, тупотінням тощо (*за допомогою вчителя); • <i>узгоджує</i> ритмічний супровід із словами тексту пісні або ритмом танцю, власні ритмічні дії з діями колективу (*за допомогою вчителя); • <i>виконує</i> елементарні ритмічно-

<p>реалістичного малюнка різноманітними засобами і техніками.</p> <p>Спостереження зображуваного об'єкта, визначення його форми, будови, кольору і розмірів окремих деталей і їх взаємного розташування.</p> <p>Орієнтування на площині аркуша паперу та у готовій геометричній формі (смузі, квадраті, колі).</p> <p>Дослідження довкілля для створення художніх образів.</p> <p>Інсценізація пісень, створення театралізованих образів (виконання нескладних ролей).</p> <p>Фантазії засобами танцю і пантоміми (міміка, жести).</p> <p>Використання художньо-творчої діяльності для поліпшення психоемоційного стану.</p>	<p>танцювальні рухи (*за допомогою вчителя);</p> <ul style="list-style-type: none"> • <i>намагається</i> дотримуватися правил елементарного музикування (*за нагадуванням вчителя); • <i>відтворює</i> у малюнку будову предмета, форму, пропорції й забарвлення його частин графічними матеріалами та фарбами (*в межах можливостей за допомогою); • <i>вибирає</i> положення аркуша паперу залежно від форми і розмірів зображуваних об'єктів; • <i>складає</i> та <i>розташовує</i> на площині (в просторі) окремі елементи зображень (форм) у просту композицію, зокрема декоративну (*намагається за допомогою вчителя); • <i>підбирає</i> кольори залежно від змісту зображення (*за допомогою вчителя); • <i>додержується</i> контурів окремих елементів у процесі розфарбування; • <i>визначає</i> етапи виконання художньо-творчих завдань (*за нагадуванням вчителя); • <i>контролює</i> власні практичні дії (*в межах можливостей); • <i>розуміє</i> правила поведінки в закладах культури та мистецтва; • <i>називає</i> свої уподобання у мистецтві; • <i>прикрашає</i> (за допомогою дорослого) середовище, в якому живе і навчається.
--	--

Сприймання та інтерпретація мистецтва

<p>Знайомство з деякими видами і жанрами мистецтва, їх аналіз та інтерпретація.</p> <p>Сприймання творів різних видів мистецтва. Обговорення вражень, емоцій, які вони викликали. Добір із запропонованих слів-характеристик, що співзвучні особистим емоціям та враженням.</p> <p>Визначення засобів виразності твору мистецтва.</p> <p>Аналіз образів довкілля та порівняння з їх художнім трактуванням.</p> <p>Знайомство з деякими видами театру, кіномистецтва.</p> <p>Використання творів різних видів мистецтва для отримання задоволення.</p>	<p>Учень/учениця:</p> <ul style="list-style-type: none"> • емоційно <i>позитивно відгукується</i> на прояви прекрасного в навколишній дійсності – предметному світі, творах музичного та візуального мистецтва; • <i>сприймає</i> твір мистецтва та <i>висловлює</i> власні враження, <i>добирає</i> із запропонованих слів <i>співзвучні</i> особистим емоціям; • <i>розпізнає</i> та <i>називає</i> (*за допомогою вчителя) у творах образотворчого мистецтва (або репродукціях) зображення знайомих предметів, об'єктів, явищ, тварин, рослин, під керівництвом учителя <i>порівнює</i> їх за формою, забарвленням, розміром, <i>називає</i> персонажів (діючих осіб) ілюстрацій до художніх творів, <i>порівнює</i> їх; • <i>визначає</i> у творах музичного мистецтва темп (повільно, помірно, швидко);
---	---

	<p>динаміку (гучно, тихо), <i>характеризує</i> мелодію (*за допомогою вчителя);</p> <ul style="list-style-type: none"> • <i>розпізнає</i> деякі види театру (ляльковий, музичний) та кінематографу (кінофільм, мультфільм); • <i>помічає</i> красу в довкіллі; • <i>отримує задоволення</i> від спілкування з мистецькими творами.
Комунікація через мистецтво	
<p>Презентація та характеристика власних творчих досягнень.</p> <p>Проведення шкільних мистецьких заходів (концертів, виставок, інсценізацій тощо).</p> <p>Ознайомлення і впровадження елементарних правил художньо-естетичної співпраці, взаємодії, комунікації.</p>	<p>Учень/учениця:</p> <ul style="list-style-type: none"> • <i>презентує</i> результати власної художньо-творчої діяльності тощо (*намагається за допомогою вчителя); • <i>бере участь</i> у шкільних мистецьких заходах, в обговореннях власних вражень від творів мистецтва тощо (*частково бере участь); • <i>вербально описує</i> свій художньо-творчий задум; <i>визначає</i>, що вдалося чи не вдалося у його виконанні (*за нагадуванням вчителя); • <i>дотримується</i> правил взаємодії у художньо-творчій співпраці (*у межах можливостей).
Життєва компетентність	
<p>Учень/учениця:</p> <ul style="list-style-type: none"> - <i>емоційно позитивно відгукується</i> на прояви прекрасного в навколишній дійсності – предметному світі, творах музичного та візуального мистецтва; - <i>сприймає</i> твір мистецтва та <i>висловлює</i> власні враження, добирає із запропонованих слів співзвучні особистим емоціям; - <i>намагається</i> розпізнавати зміст та основні виразні засоби музичних і візуальних творів (*за допомогою вчителя); - <i>розрізняє</i> на слух характер яскраво виражених пісенних, танцювальних, маршових творів (*за допомогою вчителя); - <i>намагається</i> правильно відтворити ритм найпростіших вправ, дитячих пісень тощо (*відповідно до інструкції вчителя); - <i>використовує</i> найпростіші навички гри в ансамблі (*за допомогою вчителя); - <i>дотримується правил</i> елементарного музикування (*за нагадуванням вчителя); - <i>узгоджує</i> ритмічний супровід із словами тексту пісні або ритмом танцю (*за допомогою вчителя); - <i>узгоджує</i> власні ритмічні дії з діями колективу (*за допомогою вчителя). - <i>розрізняє</i> та <i>називає</i> форми квадратних, прямокутних, округлих та трикутних предметів, види і типи ліній, кольори (*за допомогою вчителя); - у певній послідовності <i>аналізує</i> основні особливості наочно сприйнятого матеріалу (*за запитаннями вчителя); - <i>визначає</i> суттєві ознаки предмета шляхом розчленування відносно складної форми; 	

- *орієнтується* на площині аркуша паперу, у готовій геометричній формі (смузі, квадраті, колі) відповідно до інструкції вчителя: посередині, зверху, знизу, праворуч, ліворуч, проміж;
- *користується* орієнтирами, що подав учитель, або опорними точками і відповідності з ними розташовує зображення на аркуші паперу;
- на елементарному рівні від руки *відображає* в малюнках основну форму предметів та об'єктів, їх просторові відношення та забарвлення (*разом з вчителем);
- експериментує з художніми матеріалами, інструментами, образотворчими техніками (пуантилізм, малювання ватними палочками, плямографія, колаж, малювання пензлем, олівцем, сіллю та ін.) у ході створення виразних образів;
- *дотримується* послідовності виконання художньо-творчих завдань (*під керівництвом учителя);
- *викладає* основний зміст створеного образу у словесній формі (*намагається за допомогою вчителя);
- емоційно позитивно *відгукується* на прояви прекрасного в навколишній дійсності – предметному світі, творах музичного, візуального, театрального та кіномистецтва.

МИСТЕЦЬКА ГАЛУЗЬ ОБРАЗОТВОРЧЕ МИСТЕЦТВО

1 клас

Пояснювальна записка

Метою навчання образотворчого мистецтва у спеціальній школі є всебічний художньо-естетичний розвиток учнів з інтелектуальними порушеннями, формування в них особистісно-ціннісного ставлення до мистецтва у процесі його пізнання та художньо-практичної діяльності, виховання потреби й здатності до художньо-творчої самореалізації.

Відповідно до окресленої мети, головними **завданнями** мистецької освітньої галузі (образотворче мистецтво) у початковій школі для дітей з порушеннями розумового розвитку є:

1. Формування уявлень про образотворче мистецтво, його специфічні засоби художньої виразності, образну мову різних видів і жанрів візуального мистецтва, ознайомлення з його роллю у житті людей.

2. Засвоєння основ образотворчого мистецтва й оволодіння елементами художньо-образотворчої грамоти й засобами виразності у процесі практичної діяльності.

3. Розвиток адекватного емоційно-естетичного ставлення до предметів і явищ навколишнього світу й творів образотворчого мистецтва, інтересу та потреби до художньо-творчої діяльності, здатності до сприймання, розуміння і відтворення художніх образів.

4. Корекція недоліків пізнавальної діяльності, моторно-рухової сфери, розвиток сенсорних здібностей.

5. Виховання основних моральних якостей особистості, морального ставлення до оточуючого світу, до людей, до себе.

Реалізація зазначеної мети та сформульованих завдань здійснюється на основі досягнення освітньої (засвоєння елементарних художньо-естетичних знань та оволодіння графічно-практичними вміннями і навичками) та корекційно-розвивальної (інтелектуальний, емоційно-чуттєвий, сенсорний розвиток) цілей та забезпечується відповідними **змістовими лініями**: «художньо-творча діяльність», «сприймання та інтерпретація мистецтва», «комунікація через

мистецтво», які окреслюють контент досягнення загальних цілей освітньої галузі та розкривають основну місію загальної мистецької освіти.

Змістова лінія «**Художньо-творча діяльність**» націлює на розвиток художньо-практичних здібностей учнів з інтелектуальними порушеннями через прикладне освоєння основ художньої мови різних видів і жанрів образотворчого мистецтва та способів художньо-творчого самовираження, набуття початкового досвіду посильного створення художніх образів у процесі власної елементарної творчості. Ця змістова лінія реалізується через формування умінь застосовувати різні художні матеріали і техніки у процесі створення художніх образів та естетичного перетворення довкілля.

Змістова лінія «**Сприймання та інтерпретація мистецтва**» спрямована на пізнання цінностей, що відображають сигнали художньо-естетичної інформації. Її реалізація передбачає формування у дитини з порушеннями інтелектуального розвитку художньо-естетичного ставлення до мистецтва та дійсності; розвиток вміння цілеспрямовано й цілісно сприймати, відчувати, розуміти й адекватно оцінювати прекрасне в різноманітних його виявах, як-то: мистецтві, природі, суспільних стосунках, вчинках людей; розвиток таких особистісних якостей, як почуття краси, гармонії, здатності емоційно адекватно відкликатися на різноманітні прояви естетичного в оточуючому світі, формування потреби у спогляданні та милуванні.

Реалізація змістової лінії «**Комунікація через мистецтво**» націлена на соціалізацію учнів з інтелектуальними порушеннями через мистецтво, усвідомлення ними свого «Я» (власних художньо-образотворчих здібностей, нахилів, можливостей й досягнень), забезпечення єдності у процесі сприймання творів образотворчого мистецтва, об'єктів і явищ оточуючого світу емоційно-чуттєвої, інтелектуальної та сенсорної сфер духовного життя учнів, розвиток творчої активності школярів комунікативними засобами на основі взаємодіяння думки, почуття й практичної дії. Змістова лінія передбачає розвиток в учнів уміння взаємодіяти з іншими через образотворче мистецтво у середовищі, формування уявлень про можливість і способи регулювати свій емоційний стан завдяки розумінню мови образотворчого мистецтва, розвитку навичок його сприймання та емоційно-естетичної оцінки, культури почуттів.

В основу програми покладено такі **принципи**: від простого до складного (від елементарної вправи до тематичної композиції); від дійсності через мистецтво до життя; єдність пізнавально-репродуктивної та творчої діяльності; систематичний розвиток здібностей емоційного сприймання художнього образу в мистецтві та житті і посиленого відтворення його у самостійних роботах з урахуванням вікових та психофізичних особливостей розвитку і практичного досвіду учнів.

Рівень художньо-естетичного розвитку учнів залежить від ефективності **корекційної спрямованості освітнього процесу**, що передбачає використання таких засобів навчання, які сприяють удосконаленню вищих психічних функцій, виробленню їх усвідомленості та довільності. Художньо-естетичний розвиток включає відпрацювання й корекцію довільної уваги, образної та логічної пам'яті, інтелектуальної та емоційно-чуттєвої сфери особистості в їх системній єдності, розвиток цілісності, осмисленості й узагальненості сприймання, вдосконалення мовленнєвих навичок, формування елементів творчої уяви та свідомого емоційно-особистісного ставлення до прекрасного, вироблення вмінь адекватно мотивувати оцінку результатів практично-творчої діяльності істотними ознаками тощо. Шляхом систематичного розвитку вмінь розпізнавати і визначати форму, будову, розміри та пропорції окремих частин, забарвлення, просторове розташування предметів у навколишній дійсності й в

творих мистецтва, аналізувати, порівнювати предмети і явища, знаходити суттєві ознаки, встановлювати логічні зв'язки, визначати послідовність роботи у процесі практичної діяльності, здійснювати контроль за своєю роботою, адекватно оцінювати її результати поступово відбувається розвиток і корекція інтелектуальних, емоційно-чуттєвих, ціннісних компонентів естетичної свідомості та елементів художньо-творчої діяльності, адже лише цілеспрямовано організоване залучення школярів до різноманітної художньо-естетичної діяльності здатне оптимально розвинути в них естетичне сприймання, естетичний смак, естетичні почуття й потреби.

Планування уроків образотворчого мистецтва має відповідати **основним дидактичним вимогам** із врахуванням художньо-естетичної специфіки предмета та психофізичного розвитку учнів. Заняття з образотворчого мистецтва передбачають активізацію пізнавальної активності, розвиток емоційної сфери школярів та створення на уроці особливої атмосфери творчості, що зобов'язує вчителя обирати найбільш оптимальні шляхи подання навчального матеріалу та творчого структурування уроку мистецтва.

Плануючи **урок образотворчого мистецтва**, вчитель повинен передбачати єдність таких **компонентів**: навчально-виховні та корекційно-розвивальні завдання; тема або об'єкт роботи; вид роботи (декоративне малювання, малювання з натури, тематичне малювання, бесіди з образотворчого мистецтва); матеріально-технічні та інформаційно-комунікативні засоби; основні поняття, які учні повинні засвоїти на певному уроці.

Складаючи **календарний план на рік**, вчитель має творчо підходити до розподілу тем, зважаючи на поступове ускладнення завдань, місцеві кліматичні умови, традиційні для певної місцевості види декоративно-прикладного мистецтва. Вчителю надається можливість самостійно обирати варіанти завдань, замінювати їх за своїм бажанням, але з урахуванням навчально-виховних та корекційно-розвивальних цілей, зазначених у програмі.

Уроки образотворчого мистецтва бажано проводити у спеціальних кабінетах (кабінетах образотворчого мистецтва або естетичного виховання), обладнаних необхідними навчальними посібниками, наочними засобами, технічною апаратурою.

Система **оцінювання навчальних досягнень** школярів ґрунтується винятково на позитивному ставленні до кожного учня, незалежно від його природних здібностей до образотворчої діяльності. Оцінюється не рівень недоліків, а рівень досягнень учня у порівнянні з його попередніми досягненнями.

Предметно-орієнтовані компетентності	Орієнтовний зміст навчального матеріалу
Змістова лінія «Художньо-творча діяльність»	
Учень/учениця:	
<ul style="list-style-type: none"> • <i>дотримується правил</i> користування основними художніми матеріально-технічними засобами (м'яким олівцем, гумкою, гуашшю, фломастером та ін.); • <i>проводить</i> від руки лінії різного виду і типу, довільно регулює силу натискування, темп прямування (його уповільнення і прискорення), припинення прямування в потрібній точці (*намагається за допомогою вчителя); • <i>дотримується</i> напрямку штрихів під час фарбування малюнку (поверх униз, зліва праворуч, навскіс), не залишає прогалин, не виходить за межі контуру окремих елементів; • <i>підбирає</i> кольори залежно від змісту мистецтва зображення (*намагається за допомогою вчителя); • <i>орієнтується</i> на площині аркуша паперу (*при необхідності – за допомогою вчителя); • <i>компонуює</i> (за допомогою учителя) зображення у форматі (вертикальний, горизонтальний); • <i>зображує</i> предмети різноманітної (квадратної, прямокутної, круглої, трикутної) форми за допомогою ліній графічними матеріалами (*намагається за допомогою вчителя); • <i>визначає</i> (за допомогою вчителя) послідовність виконання художньо-образотворчих завдань; • <i>оцінює</i> (на елементарному рівні) свої роботи шляхом порівняння з натурою або зразком; • <i>дотримується</i> правил організації робочого місця; 	<p>Використання різних ліній, плям, форм, кольорів для створення візуальних образів. Організація робочого місця. Створення зображень графічними матеріалами, фарбами.</p> <p>Елементарне komponування елементів площинної композиції.</p> <p>Елементарна стилізація форм оздоблювальних елементів різних видів декоративно-</p> <p>Дотримання охайності та правил техніки безпеки.</p> <p>Дослідження довкілля, аналіз об'єктів для створення художніх образів.</p> <p>Використання образотворчої діяльності для поліпшення психоемоційного стану.</p>

<ul style="list-style-type: none"> • <i>прикрашає</i> (за допомогою дорослого) середовище, в якому живе і навчається. 	
--	--

Змістова лінія «Сприймання та інтерпретація мистецтва»

Учень/учениця:

<ul style="list-style-type: none"> • <i>розрізняє</i> основні геометричні фігури і тіла, види і типи ліній, предмети за формою, розміром, забарвленням (*робить спроби сприймати і розрізнити за допомогою вчителя); • <i>розпізнає</i> кольори: червоний, жовтий, зелений, синій, коричневий, жовтогарячий, фіолетовий, чорний, білий (*під контролем вчителя); • <i>сприймає</i> твір мистецтва, добирає із образотворчого мистецтва запропонованих слів (малюнків, піктограм) співзвучні (відповідні) особистим емоціям; • <i>порівнює</i> візуальні образи за допомогою запропонованих слів-педагога (*повторює за вчителем); • <i>помічає</i> красу в довкіллі за допомогою піктограм), що співзвучні вчителя (*емоційно, словесно, рухами); • <i>має уявлення про</i> види кінематографу емоціям та враженням. (кінофільм, мультфільм) (*розуміє та реагує на мультфільм); • <i>називає</i> свої уподобання у мистецтві. 	<p>Порівняння геометричних фігур і тіл, видів і типів ліній, предметів за формою, розміром, забарвленням</p> <p>Аналіз форм, образів довкілля та порівняння з їх художнім (декоративним) трактуванням.</p> <p>Сприймання творів</p> <p>Обговорення вражень, емоцій, які вони викликали. Добір із запропонованих слів-характеристик (малюнків, піктограм), що співзвучні (відповідають) особистим емоціям та враженням.</p> <p>Знайомство з деякими видами кіномистецтва.</p> <p>Використання творів образотворчого мистецтва для отримання задоволення.</p>
---	---

Змістова лінія «Комунікація через мистецтво»

Учень/учениця:

<ul style="list-style-type: none"> • <i>презентує</i> (у межах можливостей) результати власної творчості, демонструє власні роботи з образотворчого мистецтва тощо (*намагається за допомогою вчителя); • <i>бере участь</i> у колективному виконанні композицій тощо). творчого задуму; у шкільних мистецьких шкільних виставках, в обговореннях власних вражень від творів образотворчого мистецтва, зокрема, змісту анімаційних фільмів тощо (*частково бере участь). 	<p>Колективне виконання творчого задуму (оформлення класної кімнати, створення колективних художніх композицій)</p> <p>Проведення мистецьких виставок.</p> <p>Ознайомлення і упровадження правил творчої співпраці, взаємодії, комунікації.</p>
--	---

Життєва компетентність

Учень/учениця:

<ul style="list-style-type: none"> - <i>розрізняє</i> основні геометричні фігури і тіла (коло, овал, квадрат, прямокутник, трикутник, куля, куб), види і типи ліній (вертикальна, горизонтальна, пряма, похила, хвиляста, довга, коротка тощо), назви кольорів (червоний, жовтий, зелений, синій, коричневий, жовтогарячий, 	
--	--

фіолетовий, чорний, білий), правила організації робочого місця (*робить спроби сприймати і розрізняти за допомогою вчителя);

- має уявлення про правила користування основними художніми та матеріально-технічними засобами (*має елементарні уявлення);
- аналізує основні особливості наочно сприйнятого матеріалу(форму,будовускладових частин, їх взаємне розташування, просторові відношення, забарвлення) та послідовність роботи під час малювання;
- здатний проводити вільно,від руки прямі вертикальні,горизонтальні,похилі,замкнуті лінії графічними інструментами, пензлем, довільно регулюючи силу натискування, темп прямування (його уповільнення і прискорення), припинення прямування в потрібній точці;
- *користується трафаретами, шаблонами, опорними точками під час малювання;
- орієнтується на площині аркуша паперу,визначає зображення стосовноаркуша паперу (*разом з вчителем);
- дотримується під керівництвом вчителя певної послідовності під часмалювання простих предметів і об'єктів, орнаментів з рослинних та геометричних форм тощо (*під контролем учителя);
- посилено відтворює в малюнках під керівництвом вчителя основну формупредметів та елементів декоративного оформлення, їх будову, розмір, взаємне розташування, забарвлення, розмір, просторові відношення;
- організує своє робоче місце та прибирає його після уроку(*намагається за допомогою вчителя);
- здатний оцінити на елементарному рівні свої роботи та роботи однолітківшляхом порівняння з натурою або зразком, попереднім задумом;
- емоційно адекватно відгукується на прояви прекрасного в оточуючійдійсності, предметному світі, творах образотворчого мистецтва (*за допомогою вчителя висловлює враження від побаченого);
- проявляє позитивне ставлення до художньо-творчої діяльності,акуратність,самостійність в роботі (*виявляє інтерес до образотворчої діяльності).

2 клас

Пояснювальна записка

Метою вивчення образотворчого мистецтва є художньо-естетичний розвиток школярів, формування в них емоційно-ціннісного ставлення до мистецтва у процесі сприймання, розуміння та відтворення художніх образів, формування основ загальнокультурної компетентності.

Відповідно до окресленої мети, головними **завданнями** мистецької освітньої галузі (образотворче мистецтво) у 2-му класі початкової школи для дітей з порушеннями інтелектуального розвитку є:

1. Формування початкових знань про образотворче мистецтво, його основні засоби художньої виразності, ознайомлення з творами візуального мистецтва.

2. Засвоєння основ образотворчого мистецтва й оволодіння елементами художньо-образотворчої грамоти у процесі художньо-практичної діяльності на уроках декоративного малювання, малювання з природи та тематичного малювання.

3. Розвиток адекватного емоційно-естетичного ставлення до предметів і явищ навколишнього світу й творів образотворчого мистецтва, вміння висловлювати особистісне враження, формування інтересу та потреби до художньо-творчої діяльності.

4. Корекція порушень пізнавальної діяльності, моторно-рухової сфери, розвиток мовлення та сенсорних здібностей.

5. Виховання позитивних рис особистості.

Реалізація зазначеної мети та сформульованих завдань здійснюється на основі досягнення особистісно і компетентісно зорієнтованої освітньої (засвоєння елементарних художньо-естетичних знань та оволодіння графічно-практичними вміннями і навичками) та корекційно-розвиткової (розвиток і корекція інтелектуальної, емоційно-чуттєвої, сенсорної сфери особистості дитини) цілей та забезпечується відповідними **змістовими лініями**: **«художньо-творча діяльність»**, **«сприймання та інтерпретація мистецтва»**, **«комунікація через мистецтво»**, які окреслюють контент досягнення загальних цілей освітньої галузі та розкривають основну місію загальної мистецької освіти.

Змістова лінія **«Художньо-творча діяльність»** спрямовує на розвиток художньо-практичних здібностей учнів з інтелектуальними порушеннями через прикладне освоєння основ художньої мови різних видів і жанрів образотворчого мистецтва та способів художньо-творчого самовираження, набуття початкового досвіду посиленого створення художніх образів у процесі власної елементарної творчості. Ця змістова лінія реалізується через формування умінь застосовувати різні художні матеріали і техніки у процесі створення художніх образів та естетичного перетворення довілля.

Змістова лінія **«Сприймання та інтерпретація мистецтва»** спрямована на пізнання цінностей, що відображають сигнали художньо-естетичної інформації. Її реалізація передбачає формування у дитини з порушеннями інтелектуального розвитку художньо-естетичного ставлення до мистецтва та дійсності; розвиток вміння цілеспрямовано й цілісно сприймати, відчувати, розуміти й адекватно оцінювати прекрасне в різноманітних його виявах, як-то: мистецтві, природі, суспільних стосунках, вчинках людей; розвиток таких особистісних якостей, як почуття краси, гармонії, здатності емоційно адекватно відкликатися на різноманітні прояви естетичного в оточуючому світі, формування потреби у спогляданні та милуванні.

Реалізація змістової лінії **«Комунікація через мистецтво»** спрямована на соціалізацію учнів з порушеннями інтелектуального розвитку через мистецтво, усвідомлення ними свого «Я» (власних художньо-образотворчих здібностей, нахилів, можливостей і досягнень), формування вміння вільно і правильно висловлювати власні думки і враження, спілкуватися з однолітками і дорослими у процесі сприймання та відтворення творів образотворчого мистецтва та об'єктів і явищ оточуючого світу шляхом створення умов для елементарно-пошукової діяльності, її цілеспрямованості і завершеності, прояву ініціативності, позитивних емоцій, елементів уяви та фантазії учнів. Змістова лінія передбачає розвиток в учнів комунікативних умінь через створення ситуацій успіху і радості творчості у процесі образотворчої діяльності, формування уявлень про можливість і способи регулювати свій емоційний стан завдяки розумінню мови образотворчого мистецтва, розвитку навичок його цілісного сприймання та адекватної емоційно-естетичної оцінки, культури почуттів.

В основу програми покладено такі **принципи**: від простого до складного (від елементарної вправи до тематичної композиції); від дійсності через мистецтво до життя; єдність пізнавально-репродуктивної та елементів творчої діяльності; розвиток здібностей емоційного сприймання художнього образу в мистецтві та житті і посиленого відтворення його у самостійних роботах з урахуванням вікових та психофізичних особливостей розвитку і практичного досвіду учнів.

Рівень художньо-естетичного розвитку учнів з порушеннями інтелектуального розвитку залежить від ефективності **корекційної спрямованості навчального процесу**, що передбачає використання таких засобів навчання, які сприяють формуванню в учнів навичок спостереження, удосконаленню прийомів обстеження зображуваного об'єкта, розвитку цілісного сприймання, а саме, уміння бачити предмет цілісно, в єдності його властивостей, формуванню довільних уявлень про предмети і явища навколишнього світу, розвитку зорової та рухової пам'яті, поліпшенню різних способів зображення предметів; розвитку мисленнєвих операцій та мовлення. Шляхом систематичного і цілеспрямованого розвитку вмінь розпізнавати і визначати форму, будову, розміри та пропорції окремих частин, забарвлення, просторове розташування предметів у навколишній дійсності й в творах мистецтва, аналізувати, порівнювати предмети і явища, знаходити суттєві ознаки, встановлювати логічні зв'язки, визначати послідовність роботи у процесі практичної діяльності, здійснювати контроль за своєю роботою, адекватно оцінювати її результати поступово відбувається розвиток і корекція інтелектуальних, емоційно-чуттєвих, ціннісних компонентів естетичної свідомості та елементів художньо-творчої діяльності, адже лише планомірне організоване залучення школярів до різноманітної художньо-естетичної діяльності з урахуванням індивідуально-диференційованого підходу здатне оптимально розвинути в них естетичне сприймання, естетичний смак, естетичні почуття й потреби.

Реалізація компетентнісного підходу в навчанні учнів з порушеннями інтелектуального розвитку передбачає застосування спектра різних форм його організації, загальнодидактичних та спеціальних методів і способів навчальної взаємодії у поєднанні урочної діяльності з позаурочною.

Планування **уроків образотворчого мистецтва** має відповідати основним дидактичним вимогам із врахуванням художньо-естетичної специфіки предмета та психофізичних недоліків учнів. Заняття з образотворчого мистецтва передбачають активізацію пізнавальної діяльності, розвиток емоційно-чуттєвої та моторно-рухової сфери школярів, створення на уроці особливої атмосфери творчості і радості, що зобов'язує вчителя обирати найбільш оптимальні шляхи подання навчального матеріалу та творчого структурування уроку.

На уроці доцільно використовувати роботу в малих групах, командну та індивідуальну практично-творчу роботу учнів, адже відчуття спільноти сприяє розвитку соціальних навичок, поєднуючи соціальний, емоційний та когнітивний розвиток кожного учня, формуванню загальнолюдських цінностей: милосердя, чуйності, доброзичливості, вихованню поваги до ближнього і бажання бути кращим. Плануючи урок образотворчого мистецтва, вчитель повинен передбачати єдність таких компонентів: навчально-виховні та корекційно-розвиткові завдання; тема або об'єкт роботи; вид роботи (*декоративне малювання, малювання з натури, тематичне малювання, бесіди зобразотворчого мистецтва*); матеріально-технічні та інформаційно-комунікативні засоби; основні поняття, які учні повинні засвоїти на певному уроці.

Серед методів навчання мають домінувати практичні вправи, пізнавальні ігри, створення ситуацій зацікавленості, метод синектики та інші, а діапазон навчальної взаємодії школярів має розширюватися поступово: у 1 – 2 -х класах – це переважно індивідуальна робота. У класі у навчальному осередку художньо-творчої діяльності необхідно розмістити стенд для змінної виставки учнівських робіт.

Із метою закріплення учнями здобутих у процесі образотворчої діяльності знань, умінь і навичок у позаурочний час можуть організовуватися різноманітні виховні заходи. У випадках, коли програмовий матеріал різних навчальних предметів дозволяє інтегрувати його в межах одного навчального дня, можуть організовуватися так звані «тематичні дні», коли всі уроки за розкладом спрямовують на реалізацію єдиної виховної мети, що знаходить логічне продовження у виховному заході.

Складаючи **календарний план на рік**, учитель має творчо підходити до розподілу тем, зважаючи на поступове ускладнення завдань, місцеві кліматичні умови, традиційні для певної місцевості види декоративно-прикладного мистецтва. Вчителю надається можливість самостійно обирати варіанти завдань, замінювати їх за своїм бажанням, але з урахуванням навчально-виховних та корекційно-розвивальних цілей, зазначених у програмі.

Система **оцінювання навчальних досягнень** школярів ґрунтується винятково на створенні ситуації успіху та позитивному ставленні до кожного

учня, незалежно від його природних здібностей до образотворчої діяльності. Оцінюється не рівень недоліків, а рівень досягнень учня у порівнянні з його попередніми досягненнями.

Результати навчання й орієнтовний зміст навчання

Орієнтовний зміст навчального матеріалу	Предметно-орієнтовані компетентності
Змістова лінія «Художньо-творча діяльність»	
<p>Основи створення елементарного реалістичного малюнка.</p> <p>Спостереження зображуваного об'єкта, визначення його форми, будови, кольору і розмірів окремих деталей і їх взаємного розташування.</p> <p>Орієнтування на площині аркуша паперу та у готовій геометричній формі (смузі, квадраті, колі).</p> <p>Створення зображень різноманітними засобами і техніками.</p> <p>Дослідження довкілля для створення художніх образів.</p> <p>Використання образотворчої діяльності для поліпшення психоемоційного стану.</p>	<p>Учень/учениця:</p> <ul style="list-style-type: none"> • <i>відтворює</i> у малюнку будовупредмета, форму, пропорції й забарвлення його частин графічними матеріалами та фарбами (в межах можливостей за допомогою); • <i>орієнтується</i> на площині аркушапаперу; • <i>вибирає</i> положення аркуша паперузалежно від форми і розмірів зображуваних об'єктів; • <i>складає</i> та <i>розташовує</i> на площині (в просторі) окремі елементи зображень (форм) у просту композицію, зокрема декоративну (*намагається за допомогою вчителя); • <i>підбирає</i> кольори залежно відзмісту зображення (*за допомогою вчителя); • <i>додержується</i> контурів окремих елементів у процесі розфарбування; • <i>визначає</i> етапи виконанняхудожньо-образотворчих завдань; • <i>контролює</i> власні практичні дії(вмежах можливостей); • <i>дотримується</i> правил організаціїробочого місця й безпечного користуванняосновними
	<p>художніми матеріалами та інструментами (*під контролем учителя);</p>

	<i>прикрашає</i> (за допомогою дорослого) середовище, в якому живе і навчається.
Змістова лінія «Сприймання та інтерпретація мистецтва»	
<p>Порівняння геометричних фігур і тіл, видів і типів ліній, предметів за формою, розміром, забарвленням.</p> <p>Аналіз образів довкілля та порівняння з їх художнім трактуванням.</p> <p>Знайомство з деякими видами і жанрами образотворчого мистецтва, їх аналіз та інтерпретація.</p> <p>Сприймання творів образотворчого мистецтва. Обговорення вражень, емоцій, які вони викликали. Добір із запропонованих слів-характеристик (малюнків, піктограм), що співзвучні (відповідають) особистим емоціям та враженням.</p> <p>Використання творів образотворчого мистецтва для отримання задоволення.</p>	<p>Учень/учениця: (*за</p> <ul style="list-style-type: none"> • <i>розпізнає та називає</i> (за допомогою вчителя) у художніх творах (або репродукціях) зображення знайомих предметів, об'єктів, явищ, тварин, рослин, під керівництвом учителя порівнює їх за формою, забарвленням, розміром; • <i>називає</i> персонажів(діючих осіб) ілюстрацій до художніх творів, порівнює їх; емоційно <i>позитивно відгукується</i> на прояви прекрасного в навколишній дійсності – предметному світі, творах візуального мистецтва.
Змістова лінія «Комунікація через мистецтво»	
<p>Презентація та характеристика власних творчих досягнень.</p> <p>Проведення шкільних мистецьких виставок.</p> <p>Ознайомлення і упровадження правил творчої співпраці, взаємодії, комунікації.</p>	<p>Учень/учениця:</p> <ul style="list-style-type: none"> • <i>презентує</i> (у межах можливостей) результати власної образотворчої діяльності тощо (*намагається за допомогою вчителя); • <i>бере участь</i> у шкільних мистецьких виставках, в обговореннях власних вражень від творів образотворчого мистецтва тощо (*частково бере участь); <i>вербально описує</i> свій художньо-творчий задум; <i>визначає</i>, що вдалося чи не вдалося у його виконанні.
Життєва компетентність	
<p>Учень/учениця:</p> <ul style="list-style-type: none"> • <i>розрізняє та називає</i> форми квадратних, прямокутних, округлих та трикутних 	

предметів, види і типи ліній, кольори (*за допомогою вчителя);
у певній послідовності *аналізує* основні особливості наочно сприйнятого матеріалу за запитаннями вчителя;
порівнює зразок з формою-еталоном;
визначає суттєві ознаки предмета шляхом розчленування відносно складної форми;
орієнтується на площині аркуша паперу, у готовій геометричній формі (смузі, квадраті, колі) відповідно до інструкції вчителя: посередині, зверху, знизу, праворуч, ліворуч, проміж;
користується орієнтирами, що подав учитель, або опорними точками і у відповідності з ними розташовує зображення на аркуші паперу;
дотримується послідовності виконання художньо-образотворчих завдань (*під керівництвом учителя);
на елементарному рівні від руки *відображає* в малюнках основну форму предметів та об'єктів, їх просторові відношення та забарвлення;
визначає потрібні кольори залежно від змісту зображення;
розфарбовуючи зображення, рівномірно накладає штрихи без надлишкового натиску в одному напрямку, *додержує* контурів (*разом з вчителем);
експериментує з художніми матеріалами, інструментами, образотворчими техніками (пуантілізм, малювання ватними палочками, плямографія, колаж, малювання пензлем, олівцем, сіллю та ін.) в ході створення виразних образів;
перевіряє правильність виконання зображення шляхом порівняння результату з натурою або зразком;
викладає основний зміст створеного зображення у словесній формі (*намагається за допомогою вчителя).
називає в художніх творах(або репродукціях) зображення предметів, об'єктів, явищ, тварин, рослин, під керівництвом учителя *порівнює* їх за формою, забарвленням, розміром;
називає персонажів(діючих осіб) ілюстрацій до художніх творів, порівнює їх (*намагається за допомогою вчителя);

емоційно позитивно *відгукується* на прояви прекрасного в навколишній дійсності – предметному світі, творах візуального мистецтва.

МИСТЕЦЬКА ГАЛУЗЬ «МУЗИЧНЕ МИСТЕЦТВО»

1 клас

Пояснювальна записка

Метою музичної освіти в початковій школі є формування і розвиток вучнів комплексу ключових, предметних та міжпредметних компетентностей у процесі опанування музичними цінностями та способами музичної діяльності шляхом здобуття власного естетичного досвіду й ціннісного ставлення до мистецтва, а також формування елементарної музичної освідченості та культури як важливої і невід'ємної частини їхньої духовності у процесі сприймання та інтерпретації кращих зразків української та світової культури.

Завдання (освітні, виховні та розвивальні) спрямовані на формування базових освітніх компетентностей та загальний естетичний розвиток учнів:

- розвиток чуттєво-емоційного сприйняття навколишнього світу скрізь призму музичного мистецтва, прилучення учнів до животворного джерела людських почуттів і переживань, втілених в музиці;
- збагачення емоційно-естетичного досвіду учнів, підведення їх до розуміння художньо-образної суті музичного мистецтва в його найпростіших втіленнях;
- сприяння розвитку образного мислення, уяви, загальних та музичних здібностей учнів;
- виховання ціннісного ставлення до музичного мистецтва, введення учнів у світ добра й краси, що є у музичних творах, засвоєння ними знань про особливості художньо-образної мови музичного мистецтва.

Корекційна спрямованість музично-естетичного навчання полягає у наступному:

- корекція недоліків пізнавальної діяльності учнів шляхом систематичного, цілеспрямованого розвитку умінь слухати і визначати джерела музичних звуків, музичні інструменти, типи, жанри і форми музики;
- розвиток різних функцій мовлення дитини в процесі опанування виконавської і творчої діяльності;
- виправлення недоліків моторно-рухової сфери в процесі музикування та виконання в русі;
- розвиток емоційно-естетичного ставлення дітей до творів музичного мистецтва в процесі їх сприймання, розуміння та відтворення;
- виховання основних моральних та комунікативних якостей особистості, зокрема формування основ національної свідомості.

Змістове наповнення програми передбачає формування в учнів ціннісно-орієнтаційних, навчально-пізнавальних, творчо-діяльнісних компетентностей, що досягається через сприймання та інтерпретацію творів народного і професійного музичного мистецтва.

В основу програми покладені грані музики: **змістова лінія «Музика в школі»**, **змістова лінія «Про що розповідає музика»**. Теми програми мають не тільки навчальний, але й музично-естетичний характер і відкривають можливість досягнення цілісності та єдності навчального процесу не лише в межах одного уроку, але й протягом семестру, навчального року. Зміст і послідовність тем визначаються необхідністю розвитку в учнів здатності до співпереживання тих почуттів і станів, що виражає музика; до досягнення художньо-образної суті музичного мистецтва у найпростіших виявах, засвоєння елементів музичної мови, можливості усвідомлення зв'язків музики з життям, набуттям ними практичного досвіду. Уміннями сприймати, аналізувати і виконувати музику учні оволодівають у тісному зв'язку із засвоєнням конкретної теми.

Змістова лінія «Музика в школі» передбачає: формування уявлень про музику та елементарні правила слухання музики, організацію слухової уваги, уміння позитивно реагувати на музичні звуки, корекцію звуковимови, розвиток фонематичного слуху, уваги, пам'яті, мислення на основі знайомства з джерелами музичних звуків, збагачення словникового запасу на основі вивчення назв музичних інструментів, формування організованості, дисциплінованості та зосередженості в процесі слухання музики.

Змістова лінія «Про що розповідає музика» передбачає:

- формування уявлень про музику як мистецтво, про елементарні правила співу та правила слухання, зосередженості в процесі слухання, правильної співочої постави, уваги та уміння зосереджуватися в процесі вивчення деригенських жестів, навички правильного дихання, певних знань, умінь та навичок співу;
- розвиток вміння розрізняти джерела музики, позитивно реагувати на об'єкти слухання та джерела музики.

Відповідно до змісту навчання музики подаються державні вимоги щодо рівня загальноосвітньої підготовки, а саме їхні навчальні досягнення, тобто ті знання й уміння, якими вони мають опанувати в результаті засвоєння навчального матеріалу.

Результати навчання й орієнтовний зміст навчання

Предметно-орієнтовані компетентності	Орієнтовний зміст навчального матеріалу
Змістова лінія «Музика в школі»	
Учень/учениця:	
<ul style="list-style-type: none"> • має уявлення про музику як навчальний предмет у школі; • за уточненням вчителя розуміє мовлення вчителя; • з допомогою вчителя називає і визначає місцезнаходження музичних об'єктів, своє робоче місце. <p>* ознайомлений з кабінетом музики; * за підказкою вчителя показує музичні об'єкти, що розташовані у класі.</p>	Музика як урок та як вид мистецтва. Кабінетом музики. Способи орієнтування у навчальному просторі.
Учень/учениця:	
<ul style="list-style-type: none"> • має уявлення про основні джерела музики (*без засвоєння термінології); • слухає музичні звуки. <p>* має уявлення про основні джерела музики без засвоєння термінології; * під контролем вчителя слухає музичні звуки.</p>	Джерела музичних звуків (музичні інструменти та технічні засоби).
Учень/учениця:	
<ul style="list-style-type: none"> • під контролем вчителя слухає звуки живої природи; • за допомогою вчителя розрізняє звуки живої природи; • за підказкою вчителя розрізняє звуки музики і живої природи. • впізнає фрагменти знайомих мелодій; 	Звуки живої природи.

<p>* за підказкою вчителя емоційно реагує на звуки живої природи та знайому мелодію.</p>	
<p>Учень/учениця:</p> <ul style="list-style-type: none"> • <i>слухає</i> звуки голосу вчителя, учнів; • <i>реагує</i> та <i>визначає</i> голос, повертаючись у бік того, хто говорить; <p>*за підказкою вчителя визначає голос, повертаючись у бік того, хто говорить; *під контролем учителя емоційно реагує на звуки глосу.</p>	<p>Звук голосу.</p>
<p>Учень/учениця:</p> <ul style="list-style-type: none"> • <i>має уявлення</i> про дитячі шумові та музичні інструменти на вибір вчителя; • за допомогою вчителя <i>повторює</i> назви інструментів; • за допомогою вчителя <i>розрізняє</i> музичні інструменти за зовнішнім виглядом, <i>розрізняє</i> їх звучання; • за підказкою вчителя <i>впізнає</i> інструмент на ілюстрації, фото; • <i>слухає</i> звучання інструменту; • за допомогою вчителя <i>впізнає і називає</i> дитячі шумові, музичні інструменти та українські народні інструменти; <p>*<i>має уявлення беззасвоєння</i> термінології про дитячі шумові та музичні інструменти на вибір вчителя; * за допомогою вчителя <i>показує</i> інструмент на ілюстрації, фото; * під контролем вчителя <i>слухає</i> звучання інструменту.</p>	<p>Дитячі шумові (металофон, брязкальця, бубон, барабан, дзвіночки тощо) та музичні інструменти (фортепіано, баян, сопілка тощо). Українські народні інструменти: бандура, сопілка, бубон, особливості їх звучання.</p>
<p>Учень/учениця:</p> <ul style="list-style-type: none"> • <i>має уявлення</i> про правила слухання музики; • за вказівкою вчителя <i>слухає</i> музичні твори; • <i>впізнає</i> фрагменти знайомих мелодій; • <i>намагається виконувати</i> правила слухання (не розмовляти, не перебивати 	<p>Правила слухання музики. Елементарні правила слухання музики. Емоційне реагування на музичні звуки (радість, смуток, співпереживання, страх)</p>

<p>зауваженнями та вигуками, не відволікатися, не заважати слухати іншим);</p> <ul style="list-style-type: none"> * <i>емоційно реагує</i> на звуки музики; * <i>має уявлення</i> про правила слухання музики без засвоєння термінології; * <i>під контролем вчителя</i> слухає музичні композиції; * за нагадуванням вчителя намагається дотримуватися правил слухання музики. 	
<p>Учень/учениця:</p> <ul style="list-style-type: none"> • <i>має уявлення</i> про правила охорони голосу та співу; • <i>під контролем вчителя виконує</i> правила охорони голосу (співає спокійно, не викрикує звуки, не напружує голос, не перекрикує товаришів, відчуває інтонацію); • <i>під контролем вчителя дотримується</i> елементарних правил співу і правильного дихання; • за нагадуванням вчителя <i>дотримується</i> правил співацької постави <ul style="list-style-type: none"> * без засвоєння термінології <i>має уявлення</i> про правила охорони голосу та співу; * за нагадуванням вчителя намагається співати спокійно, не викрикувати; * під контролем вчителя <i>намагається дотримуватися</i> елементарних правил співу і правильного дихання; 	<p>Правила охорони голосу та співу. Охоронний співочий режим. Правильна співоча постава.</p>

Змістова лінія «Про що розповідає музика»

<p>Учень/учениця:</p> <ul style="list-style-type: none"> • за уточненням вчителя <i>розуміє</i> мовлення вчителя; • <i>має уявлення</i> про роль музики в житті людини; • <i>має уявлення</i> про основні джерела музики; • за допомогою вчителя <i>називає і розрізняє</i> на слух звучання дитячих шумових і музичних інструментів; 	<p>Музика в житті людини. Роль музики в житті людини. Житті</p> <p>Музика як мистецтво. Музика вокальна та інструментальна.</p>
--	---

<ul style="list-style-type: none"> • за підказкою вчителя <i>розрізняє</i> на слух вокальну та інструментальну музику; * без засвоєння термінології <i>масуявлення</i> про роль музики в житті людини; * за допомогою вчителя емоційно реагує на звучання дитячих шумових і музичних інструментів. 	
<p>Учень/учениця:</p> <ul style="list-style-type: none"> • має уявлення про правила співу, охорони голосу та співу, співочої постави, навички правильного дихання, диригентські жести тощо; • за підказкою вчителя виконує закінчення). правила охорони голосу та співу; <i>дотримується</i> правильної співочої постави; • <i>намагається</i> правильно дихати; • за вказівкою вчителя <i>реагує</i> на диригентські жести; • за нагадуванням вчителя <i>співає</i> округлим та протяжним звуком; <p>* без засвоєння термінології <i>масуявлення</i> про правила співу, охорони голосу та співу, співочої постави, навички правильного дихання;</p> <p>* за нагадуванням вчителя та під його контролем <i>намагається дотримуватися</i> правил охорони голосу та співу;</p> <p>* під контролем вчителя <i>намагається співати</i>.</p>	<p>Правила співу. Навички правильного дихання. Диригентські жести (увага, вступ,</p>

<p>Учень/учениця:</p> <ul style="list-style-type: none"> • має уявлення про особливості музичних звуків; • під керівництвом вчителя <i>слухає</i> (високі й низькі, довгі та короткі, гучні й тихі) музичні звуки; • <i>повторює</i> за вчителем назви висоти звучання музичних звуків (високо - низько); тривалість їх звучання (довгі - короткі); їх динамічні відтінки (гучно - тихо); • за допомогою вчителя <i>намагається розпізнавати</i> висоту, тривалість та динамічні відтінки музичних звуків; <p>* без засвоєння термінології має уявлення про особливості музичних звуків;</p> <p>* під контролем учителя <i>слухає</i> музичні звуки.</p>	<p>Особливості музичних звуків (високі й низькі, довгі та короткі, гучні й тихі).</p> <p>Слухова увага та зосередженість в процесі слухання музичних звуків. Позитивні емоції (радість, задоволення) в процесі слухового сприймання музичних звуків.</p>
<p>Учень/учениця:</p> <ul style="list-style-type: none"> • під керівництвом вчителя <i>розрізняє</i> звуки голосу (вчителя, учнів, інших); • за підказкою вчителя <i>розрізняє</i> звуки голосів у класі; • <i>слухає</i> звучання музичних інструментів (*під контролем учителя); • за допомогою вчителя <i>розрізняє</i> на слух звук голосу та звуки музичних інструментів; <p>* під контролем вчителя <i>слухає та визначає</i> звуки голосу (вчителя, учнів, інших);</p> <p>* під контролем вчителя <i>слухає</i> звучання музичних інструментів</p>	<p>Забарвлення звучання голосу людини та музичних інструментів.</p>

Учень/учениця:

- має уявлення про українські народні пісні (*без засвоєння термінології); Українська народна пісня (назва,
- за допомогою вчителя *впізнає і називає* пісню, яка звучала на уроці; Колискові, щедрівки
- за допомогою вчителя *визнає* характер пісні;
- за допомогою вчителя *добирає* до змісту пісні відповідний малюнок, картинку, картку тощо;

* ознайомлений про українські народні пісні;

* під контролем учителя *слухає* народну пісню.

Учень/учениця:

- має уявлення про українські народні танці; Український народний танець.
- *слухає* звучання українських народних танців (*під контролем учителя); Ритмічність народного танцю. Гопак, козачок.
- за допомогою вчителя *впізнає і називає* танець, який звучав на уроці.

* ознайомлений з характерними особливостями українського народного танцю;

* під контролем учителя *слухає* звучання українських народних танців.

Учень/учениця

- під контролем вчителя *створює* простий ритмічний супровід до пісень і танців. Ритмічний супровід танців. Темпоритмічна діяльність.
- плесканням, вистукуванням, тупотінням тощо;
- під керівництвом вчителя *реагує* на різні ритмічні супроводи;
- за допомогою вчителя *узгоджує* ритмічний супровід із словами тексту;
- *узгоджує* власні ритмічні дії з колективом;

* ознайомлений з особливостями темпоритмічної діяльності;

* за допомогою вчителя намагається створити простий ритмічний супровідплесканням, вистукуванням,

тупотінням

Орієнтовний матеріал для сприймання:

Українські народні пісні, «Ходить гарбуз по городу»; «Щедрик-ведрик», «Зайчику, зайчику», Я.Степовий;

«Котику сіренький»; «Мак» (обр. Я.Степовий),

«Осінь ходить по лісах», О.Тилічєєва;

«Що у осені в кошику?», О.Тилічєєва;

«На місточку», А.Філіпенко, Г.Бойко;

«Гарний танець гопачок», А.Філіпенко;

українські народні танці, «Козачок»; «Гопак»;

В.Моцарт, Балет «Маленькі дрібнички», № 10, Gavotte;

Й.Бах, Оркестрова сюїта № 3, Арія;

П.Чайковський, Дитячий альбом, «Марш дерев'яних солдатиків», «Баба-Яга»;

І.Штраус, «Марш Радецького»;

Орієнтовний матеріал для виконання:

Українські народні пісні, «Налетіли журавлі»; «Щедрик-ведрик»,

«Як діждали літа»;

«Зозуля», Я.Степовий;

«Збирай урожай», А.Філіпенко, Т.Волгіна;

«По малину в сад підемо», А.Філіпенко, Т.Волгіна;

«Про ведмедика», А.Філіпенко, Т.Волгіна;

«Новорічна», А.Філіпенко, Г.Бойко; «Зимонька-

снігуронька», Я.Степовий, «На місточку»

А.Філіпенко, Г.Бойко; «Киця», В.Вітліна,

Н.Найдьонова; «Калачі», А.Філіпенко, Г.Демченко.

Українські народні пісні, «Налетіли журавлі»; «Щедрик-ведрик»,

«Як діждали літа»;

«Зозуля», Я.Степовий;

Орієнтовний матеріал для музикування та виконання в русі:

Українські народні пісні, «Іди, іди дощику»; «Я коза ярая»;

«Ладки-ладки», В.Верховинець;

«Дрібушечки», Я.Степовий;

«Гроза», С.Бублей;

«Гоп, гоп, ту-ту-ту», «Сорока-ворона»,

«Вийди, вийди, сонечко»;

«Дрібушечки», Я.Степовий.

Вчитель може додавати або самостійно добирати інші музичні твори для сприймання, виконання та музикування з урахуванням сучасних напрацювань та особливостей інтелектуального розвитку учнів.

Життєва компетентність:

Учень /учениця:

- має елементарні уявлення про уроки музики та правила поведінки на уроках;
- з допомогою вчителя здійснює підготовку до уроку музики;
- має уявлення про елементарні правила слухання музики;
- позитивно реагує на музичні звуки;
- під керівництвом вчителя сприймає, слухає, ідентифікує та розрізняє звуки музики і живої природи;
- за підказкою вчителя використовує у мовленні вивчені назви музичних об'єктів, розташованих у класі;
- за підтримки дорослого може зосереджуватися в процесі слухання;
- за підказкою вчителя намагається контролювати власні емоції;
- намагається бути уважним в процесі відтворення ритмічних малюнків;
- має уявлення про способи розвитку співочого дихання;
- під контролем вчителя застосовує навички правильного дихання; певних знань, умінь та навичок співу.
- під контролем вчителя застосовує дикційно-артикуляційні навички; знання, уміння та навички співу;
- емоційно реагує у процесі виконання пісні;
- демонструє доступні комунікативні способи спілкування.

2 клас

Пояснювальна записка

Метою музичної освіти в початковій школі є формування і розвиток учнів комплексу ключових, предметних та міжпредметних компетентностей у процесі опанування музичними цінностями та способами музичної діяльності шляхом здобуття власного естетичного досвіду й ціннісного ставлення до мистецтва, а також формування елементарної музичної освіченості та культури як важливої і невід'ємної частини їхньої духовності у процесі сприймання та інтерпретації кращих зразків української та світової культури.

Завдання (освітні, виховні та розвиткові) спрямовані на формування базових освітніх компетентностей та загальний естетичний розвиток учнів:

- розвиток чуттєво-емоційного сприйняття навколишнього світу скрізь призму музичного мистецтва, залучення учнів до животворного джерела людських почуттів і переживань, втілених в музиці;
- збагачення емоційно-естетичного досвіду учнів, підведення їх до розуміння художньо-образної суті музичного мистецтва в його найпростішому впровадженні;
- сприяння розвитку образного мислення, уяви, загальних та музичних здібностей учнів;

- виховання ціннісного ставлення до музичного мистецтва, введення учнів у світ добра й краси, що є у музичних творах, засвоєння ними знань про особливості художньо-образної мови музичного мистецтва.

Корекційна спрямованість музично-естетичного навчання полягає у наступному:

- корекція порушень пізнавальної діяльності учнів шляхом систематичного, цілеспрямованого розвитку умінь слухати і визначати джерела музичних звуків, музичні інструменти, типи, жанри і форми музики;
- розвиток різних функцій мовлення дитини в процесі опанування виконавської і творчої діяльності;
- корекція порушень моторно-рухової сфери в процесі музикування та виконання в русі;
- розвиток емоційно-естетичного ставлення дітей до творів музичного мистецтва в процесі їх сприймання, розуміння та відтворення;
- виховання основних моральних та комунікативних якостей особистості, зокрема формування основ національної свідомості.

Змістове наповнення програми передбачає формування в учнів ціннісно-орієнтаційних, навчально-пізнавальних, творчо-діяльнісних компетентностей, що досягається через сприймання та інтерпретацію творів народного і професійного музичного мистецтва.

В основу програми 2 класу покладені грані музики:

Змістова лінія «Музика навколо нас» передбачає: формування уявлень про музику, її зміст, розмаїття її характерів; умінь сприймати, розпізнавати і порівнювати зміст музики; умінь позитивно реагувати на настрій і характер музичного твору; розвиток, уточнення та конкретизацію знань про народну і

композиторську музику; стимуляцію пізнавального інтересу до народної та композиторської музики; розвиток: уваги в процесі відтворення ритмічних малюнків; темпоритмічного відчуття; ритмічного слуху; дрібної моторики кисті рук та різних груп великих м'язів; загальної моторики і рухових недоліків.

Змістова лінія «Типи музики» передбачає: розвиток сприймання музики на основі вивчення основних типів музики; умінь сприймати і розпізнавати основні типи музики; розвиток емоційних реакцій у процесі слухання музики; зацікавленості до процесу слухання музики; збагачення музичної пам'яті, досвіду музично-слухового сприймання; розвиток довільної уваги та пам'яті в процесі слухання і спостереження за зміною характеру музичного твору; уточнення уявлень про виразально-зображувальні можливості музики; стимуляція асоціативного мислення; розвиток слухової уваги, зосередженості; цілісності сприймання музичних творів; збагачення активного словника в процесі виконання музичних завдань.

Результати навчання і орієнтовний зміст навчання 2 клас

Орієнтовний зміст навчального матеріалу	Предметно-орієнтовані компетентності
Змістова лінія «Музика навколо нас»	
Розмаїття характерів пісенної, танцювальної, маршової музики. в народних та композиторських творах.	<p align="center">Учень/ учениця</p> <ul style="list-style-type: none"> • <i>має уявлення</i> про музику як мистецтво, що розповідає про життя людей і навколишній світ мовою звуків (*без засвоєння термінології); • <i>спостерігає</i> за змінами характеру музичних творів (*за допомогою вчителя); • <i>намагається</i> розпізнавати зміст музики (*за допомогою вчителя);
Головні ознаки найпростіших типів музики – пісні, танцю, маршу.	<p align="center">Учень/ учениця</p> <ul style="list-style-type: none"> • <i>має уявлення</i> про головні ознаки найпростіших типів музики (*без засвоєння термінології); • <i>розрізняє на слух</i> яскраво виражені пісенні, танцювальні, маршові твори (*за допомогою вчителя);
Музика народна та композиторська.	<p align="center">Учень/ учениця</p> <ul style="list-style-type: none"> • <i>має уявлення</i> про народну музику і музику, створену композитором (*без засвоєння термінології); • <i>слухає різні</i> музичні твори (*під контролем вчителя); • <i>впізнає і називає</i> знайомі музичні твори (*за допомогою вчителя);
Народна музика: пісні й танці України.	<p align="center">Учень/ учениця</p> <ul style="list-style-type: none"> • <i>має уявлення</i> про українську народну пісню і танець (*без засвоєння термінології); • <i>слухає і визначає</i> характер пісні чи танцю (*за допомогою вчителя); • <i>впізнає знайомий</i> музичний твір і називає його (*за допомогою вчителя);
Втілення в музиці різних дитячих образів – іграшки та забави; музика в мультиплікації (на вибір вчителя).	<p align="center">Учень/ учениця</p> <ul style="list-style-type: none"> • <i>має уявлення</i> про різні дитячі образи – іграшки та забави; музику в мультиплікації (*за допомогою вчителя); • <i>намагається</i> навести приклади, що звучали у класі (*за допомогою вчителя);
Музичні інструменти у створенні різноманітних характерів музики (фортепіано, баян, сопілка, бандура, бубон тощо).	<p align="center">Учень/ учениця</p> <ul style="list-style-type: none"> • <i>має уявлення</i> про музичні інструменти (*без засвоєння термінології); • <i>намагається</i> називати музичні інструменти (*за допомогою вчителя); • <i>намагається</i> розрізняти музичні інструменти (*за допомогою вчителя); • <i>слухає звучання</i> різних музичних інструментів (*під контролем вчителя);

	<ul style="list-style-type: none"> • <i>намагається</i> порівнювати характер нескладних музичних творів (*за допомогою вчителя);
Музичні картини природи (природа в музиці).	<p>Учень/ учениця</p> <ul style="list-style-type: none"> • <i>має уявлення</i> про образи природи в музиці (*без засвоєння термінології); • <i>слухає</i> музичні твори з яскраво вираженими образами природи (*під контролем вчителя); • <i>впізнає і називає</i> знайомі образи природи в музичних творах (*за допомогою вчителя);
Виконання пісень різного характеру.	<p>Учень/ учениця</p> <ul style="list-style-type: none"> • <i>намагається</i> співати округлим та протяжним звуком; • <i>намагається</i> відтворити характер пісні (*за підтримкою вчителя); • <i>намагається</i> відтворити пісню разом з учнями класу (*за допомогою вчителя);
Створення темброво-ритмічних супроводів до пісень і танців.	<p>Учень/ учениця</p> <ul style="list-style-type: none"> • <i>створює</i> простий ритмічний супровід плесканням, вистукуванням, тупотінням тощо (*за підтримкою вчителя); • <i>розрізняє</i> тембр голосу жіночий/чоловічий (*за допомогою вчителя); • <i>узгоджує</i> ритмічний супровід із словами тексту (*за допомогою вчителя);
Пластичне інтонування і дитяча гра.	<p>Учень/ учениця</p> <ul style="list-style-type: none"> • <i>намагається</i> пластичними рухами показати характер музичного твору (*за допомогою вчителя); • <i>намагається</i> виконувати свою роль у дитячих іграх (*за допомогою вчителя); • <i>узгоджує</i> власні дії з колективом (*за нагадуванням вчителя);
Змістова лінія «Типи музики»	
Пісня, танець, марш – основні типи музики.	<p>Учень/ учениця</p> <ul style="list-style-type: none"> • <i>має уявлення</i> про основні типи музики: пісня, танець, марш (*за допомогою вчителя); • <i>слухає</i> музичні твори (*під контролем учителя); • <i>називає</i> музичний твір (*за допомогою вчителя); • <i>визначає</i> його характер (*за допомогою вчителя); • <i>розрізняє</i> пісню, танець і марш (*за допомогою вчителя);
Різноманітність характерів музики.	<p>Учень/ учениця</p> <ul style="list-style-type: none"> • <i>має уявлення</i> про відмінності в характері музики (*без засвоєння термінології);

	<ul style="list-style-type: none"> • <i>слухає і спостерігає</i> за змінами характеру твору; • <i>намагається визначити</i> характер твору (*за допомогою вчителя);
Виразально-зображувальні можливості пісні, танцю і маршу.	<p>Учень/ учениця</p> <ul style="list-style-type: none"> • <i>має уявлення</i> про виразально-зображувальні можливості пісні, танцю і маршу (*без засвоєння термінології); • <i>слухає і намагається зрозуміти</i>, що саме виражає прослуханий музичний твір (настрій людини або її почуття, рухи людини або явища навколишнього світу (*за допомогою вчителя);
Зображення музикою різноманітних рухів, певних життєвих подій, картин природи, звукових сигналів тощо	<p>Учень/ учениця</p> <ul style="list-style-type: none"> • <i>уважно слухає і спостерігає</i> за характером музичного твору; • <i>намагається визначити</i>, якому руху, якій події, картині природи чи звуковому сигналу належить ця музика (*за допомогою вчителя);
Виразальні засоби музики в марші, пісні, танці.	<p>Учень/ учениця</p> <ul style="list-style-type: none"> • <i>має уявлення</i> про виразальні засоби пісні, танцю і маршу (*без засвоєння термінології); • <i>слухає і намагається розрізнити</i> мелодію і супровід, темп і динамічні відтінки музичного твору (*за допомогою вчителя);
Виконання пісень різного емоційного змісту і характеру.	<p>Учень/ учениця</p> <ul style="list-style-type: none"> • <i>намагається</i> співати виразно округлим та протяжним звуком; • <i>намагається</i> відтворити характер пісні (*за допомогою вчителя); • <i>намагається</i> відтворити пісню разом з учнями класу (*за допомогою вчителя); • <i>намагається</i> дотримуватися правил співу та поведінки в музичному класі (*за нагадуванням вчителя);
Створення темброво-ритмічних супроводів до пісень і танців.	<p>Учень/ учениця</p> <ul style="list-style-type: none"> • <i>створює</i> простий ритмічний супровід плесканням, вистукуванням, тупотінням тощо (*за допомогою вчителя); • <i>розрізняє</i> тембр голосу жіночий/чоловічий (*за допомогою вчителя); • <i>узгоджує</i> ритмічний супровід із словами тексту пісні або ритмом танцю (*за допомогою вчителя); • <i>узгоджує</i> власні ритмічні дії з діями колективу (*за допомогою вчителя);
Пластичне інтонування характеру музики, виконання ритмічно-	<p>Учень/ учениця</p> <ul style="list-style-type: none"> • <i>намагається</i> пластичними рухами показати характер музичного твору (*за

танцювальних рухів.	допомогою вчителя); <ul style="list-style-type: none"> • <i>намагається</i> виконувати ритмічно-танцювальні рухи (*за допомогою вчителя);
Музикування на дитячих музичних інструментах.	<p style="text-align: center;">Учень/ учениця</p> <ul style="list-style-type: none"> • <i>намагається</i> правильно відтворити ритм найпростіших вправ, дитячих пісень тощо відповідно до інструкції вчителя; • <i>використовує</i> найпростіші навички гри в ансамблі (за допомогою вчителя); • <i>намагається</i> дотримуватися правил елементарного музикування (*за нагадуванням вчителя).
<p style="text-align: center;"><u>Орієнтовний матеріал для сприймання:</u></p> <p>Українські народні пісні, «Два півники»; «Дударик», М.Леонтович; «У Віфлеємі новина»; «В полі, в полі плужок ходить», М.Леонтович ; «Добрий вечір тобі»; «Ой, хто, хто Миколая любить!»; «Щедрик», М.Леонтович; «Галя по садочку ходила»; українські народні танці, «Поліська полька»; «Гімн України», М.Вербицький, П.Чубинський; «До школи час», Ф.Колесса; «Дощик», М.Любарський; П.Чайковський, Пори року, «Осіньна пісня»; П.Чайковський, балет «Лускунчик», «Вальс сніжинок»; Я.Степовий, «Сніжинки»; С.Рахманінов, «Італійська полька»; М.Лисенко, «Пісня без слів»; «Вальс»; «Перша втрата»;</p> <p style="text-align: center;"><u>Орієнтовний матеріал для виконання:</u></p> <p>Українські народні пісні, «Повішу я колисочку»; «Два півники»; «Добрий вечір тобі»; «Колядин, колядин, я у батька один»; поспівки «Бім-бом», «В нашім класі», «Дзвонить дзвінок»; «На святий вечір», М.Підгірянкa, М.Фуртак; «Рум'яне сонце», Л.Ямковий, А.Мігай; «Школярі», Ф.Колесса; «Сім'я», А.Ахундова, І.Бершадський; «Наша Україна», М.Катричко, В.Кленець.</p> <p style="text-align: center;"><u>Матеріал для музикування та виконання в русі:</u></p> <p>Українські народні пісні, «Ходить гарбуз по городу»; «Коляда, коляда»; «Щедрик», М.Леонтович; «Гей, Сірко!», В.Верховинець; «Гоп-гоп», В.Верховинець; «Дивовижні сходи», О.Тилічєєва.</p> <p style="text-align: center;"><i>Вчитель може додавати або самостійно добирати інші музичні твори для сприймання, виконання та музикування з урахуванням сучасних напрацювань тощо.</i></p>	
<p style="text-align: center;">Життєва компетентність:</p> <p>Учень /учениця:</p> <p>- має уявлення про музику як мистецтво, що розповідає про життя людей і</p>	

навколишній світ мовою звуків (*без засвоєння термінології);

- *намагається* розпізнавати зміст музики (*за допомогою вчителя);
- розрізняє на слух яскраво виражені пісенні, танцювальні, маршові твори (*за допомогою вчителя);
- має уявлення про відмінності в характері музики (*без засвоєння термінології);
- слухає і спостерігає за змінами характеру твору;
- *намагається* визначати характер твору (*за допомогою вчителя);
- *намагається* правильно відтворити ритм найпростіших вправ, дитячих пісень тощо відповідно до інструкції вчителя;
- використовує найпростіші навички гри в ансамблі (за допомогою вчителя);
- *намагається* дотримуватися правил елементарного музикування (*за нагадуванням вчителя);
- розрізняє тембр голосу жіночий/чоловічий (*за допомогою вчителя);
- узгоджує ритмічний супровід із словами тексту пісні або ритмом танцю (*за допомогою вчителя);
- узгоджує власні ритмічні дії з діями колективу (*за допомогою вчителя).

ФІЗКУЛЬТУРНА ГАЛУЗЬ
ФІЗИЧНА КУЛЬТУРА
1 клас
Пояснювальна записка

Здоров'яформуюча та здоров'язберігаюча функції фізичної культури дітей з інтелектуальними порушеннями легкого ступеня на сучасному етапі розвитку українського суспільства набуває великого значення у зв'язку з зростанням захворюваності, погіршенням фізичного розвитку та фізичної підготованості школярів.

Важливим завданням освітнього процесу є забезпечення здоров'язбереження та здоров'яформування школярів з інтелектуальними порушеннями, як вагомого аспекту оптимізації їх подальшої соціальної адаптації. Для забезпечення всебічного розвитку дітей шкільного віку з особливими освітніми потребами суттєве значення має здоровий спосіб життя та його складники, особливо - оптимальний режим організованої фізкультурної

рухової активності, який сприяє формуванню здоров'я, підвищенню адаптаційного потенціалу учня. У зв'язку з цим набуває актуальності питання оптимізації навчання школярів з інтелектуальними порушеннями, що відповідає умовам запровадження концепції Нової української школи.

Основною метою навчального предмету «Фізична культура» є: формування умінь і навичок здорового способу життя, гармонізація психофізичного розвитку та корекція його порушень, всебічний розвиток особистості, забезпечення оптимальної адаптації школярів до фізичних і соціальних умов довкілля.

Мета реалізується вирішенням наступних взаємопов'язаних **завдань**:

- зміцнення здоров'я, сприяння гармонійному психофізичному розвитку учнів;
- розвиток функціональності та компенсаторних можливостей аналізаторів і міжаналізаторних зв'язків;
- попередження та корекція вад психофізичного розвитку, вторинних порушень;
- формування достатнього рівня практичних умінь і навичок;
- розвиток рухових якостей (витривалості, гнучкості, спритності, сили, швидкості), розвиток відчуття темпу та ритму;
- мовленнєвий розвиток, збагачення та конкретизація активного та пасивного словника;
- формування основ знань про особисту гігієну, здоровий спосіб життя, фізичне вдосконалення, як невід'ємні складові загальної культури людини;
 - формування потреби до занять фізичною культурою і спортом, здорового способу життя;
 - формування позитивної соціальної поведінки учнів: виховання морально-вольових якостей, комунікативних навичок, культури спілкування; формування адекватної самооцінки тощо.

Специфіка навчального предмету «Фізична культура» початкової ланки освіти дітей з інтелектуальними порушеннями легкого ступеня зумовлена особливостями психофізичного розвитку дітей, викликаними враженням центральної нервової системи, різними ступенями інтелектуальної недостатності (як легкої, так і помірної). Процес навчання ускладнюється наявністю крім основних, інших вад: порушення опорно-рухового апарату, зниження зору, порушення мови та мовлення, наявність психопатоподібних станів тощо. Такі поєднання ведуть до ще більш вираженої своєрідності психофізичного розвитку учнів.

Потрібно відзначити, що контингент спеціальних шкіл для дітей з порушеннями інтелектуального розвитку неоднорідний за віком, станом здоров'я, особливостями психофізичного розвитку, наявністю та якістю дошкільної підготовки та здатністю до навчання. Корекційно-розвивальна спрямованість освітнього процесу визначається наявністю індивідуальних психофізичних порушень дітей. Все це зумовлює потребу в здійсненні індивідуального та диференційованого навчання. У процесі проведення корекційно-розвивиткової роботи вчитель повинен орієнтуватись на стан здоров'я конкретного учня, беручи до уваги висновки медичних оглядів. При вирішенні завдання корекції порушень психофізичного розвитку дітей даної категорії особливу увагу звертають на розвиток координаційних здібностей, здатності до цілеспрямованих дій, обсягу та стійкості уваги, мисленнєвих операцій, на мовленнєвий розвиток. Для корекції психоемоційного стану учнів важливим є застосування елементів музикотерапії та кольоротерапії.

Учні, віднесені за станом здоров'я до підготовчої групи, виконують програму основної, за винятком індивідуально протипоказаних вправ. Учні, віднесені за станом здоров'я до спеціальної медичної групи, займаються за

спеціальною програмою лікувальної фізичної культури та мають два додаткових заняття. Оцінювання навчальних досягнень цих учнів здійснюється за параметрами «зараховано» чи «не зараховано».

Щодо змістових ліній представленої типової програми, що визначають освітню діяльність учнів 1-го класу, це – «Рухова діяльність», «Ігрова та змагальна діяльність», «Комунікативна діяльність».

Змістова лінія «Рухова діяльність» визначає належний рівень оволодіння учнями знаннями, вміннями і навичками на уроках, фізкультурно-оздоровчих заходах у режимі дня та фізкультурно-масових заходах. При цьому особлива увага надається підвищенню мотивації рухової діяльності, формуванню навичок рухової діяльності, розвитку фізичних якостей, профілактиці та корекції порушень розвитку та дозуванню фізичних навантажень молодших школярів.

Змістова лінія «Ігрова та змагальна діяльність» передбачає формування у школярів знань, умінь і навичок, необхідних для участі в рухливих іграх різного рівня інтенсивності, естафетах і змаганнях. Особливо важливим є виховання у учнів активності; здатності до оцінювання та контролю власних дій, здатності до оцінювання та контролю дій інших гравців; здатності до співпраці з педагогами та іншими учнями.

Змістова лінія «Комунікативна діяльність» передбачає сприяння гармонійному та корекцію комунікативного розвитку, що сприяє подальшій соціальній адаптації учнів. Важливим є розвиток здатності до сприймання зверненого мовлення вчителя та однокласників, знань і навичок способів взаємодії з оточуючими й окремими людьми та подіями в процесі занять; формування навички спілкування з іншими учнями та вчителем; навички узгодження своїх дій з діями товаришів і вчителя; навички контролю своєї поведінки.

Результати навчання й орієнтовний зміст

Предметно-орієнтовані компетентності	Орієнтовний зміст навчального матеріалу
Рухова діяльність	
<p>Учень/учениця:</p> <ul style="list-style-type: none"> •<i>має</i> елементарне уявлення про фізичну культуру та її значення (за підказкою вчителя); •<i>має</i> уявлення про правила поведінки та гігієни учнів під час проведення уроків фізичної культури; правила безпеки при виконанні фізичних вправ; підготовку до уроку; вимоги до спортивної форми та взуття (за підказкою вчителя); •<i>здійснює</i> підготовку до уроку фізичного виховання (за допомогою чи під контролем учителя); •<i>дотримується</i> основних правил поведінки, гігієни та техніки безпеки на уроці фізичної культури; вимог до спортивної форми та взуття (за допомогою чи за вказівкою вчителя); *<i>має</i> елементарне уявлення про правила поведінки та гігієни учнів під час проведення уроків фізичної культури; правила безпеки при виконанні фізичних вправ; підготовку до уроку; вимоги до спортивної форми та взуття (за допомогою вчителя). •<i>Сприймає</i> звернене мовлення вчителя (за підказкою вчителя); *<i>сприймає</i> звернене мовлення вчителя (за допомогою вчителя). •<i>Сприймає</i> терміни з 	<p>Фізична культура та її значення в житті людини. Правила поведінки, гігієни та техніки безпеки на уроці фізичної культури. Підготовка до уроку фізичної культури. Вимоги до спортивного одягу та взуття.</p> <ul style="list-style-type: none"> *Правила поведінки та гігієни учнів під час проведення уроків фізичної культури. *Правила безпеки при виконанні фізичних вправ. *Підготовка до уроку фізичної культури. *Вимоги до спортивного одягу та взуття. <p>Сприйняття зверненого мовлення вчителя та практичного матеріалу. Терміни з предмету фізична культура. Дихальні вправи.</p>

предмету фізична культура
(за допомогою чи за
підказкою вчителя).

•*Здійснює* носове дихання (за
допомогою чи наслідуючи
вчителя);

•*виконує* вправи з дозованим
опором
(надуває іграшки, м'ячі тощо)
(за допомогою чи наслідуючи
вчителя);

•*виконує* вправи з
подовженим видихом, з
вимовлянням звуків на видиху
(за допомогою чи
наслідуючи вчителя);

**здійснює* носове дихання (за
допомогою вчителя);

**виконує* вправи з дозованим
опором (надуває іграшки
тощо) (за допомогою чи
наслідуючи вчителя).

•*Розрізняє* основні частини
тіла, задіяні при виконанні
вправи (за допомогою
вчителя);

•*виконує* нахили тулуба
(вперед, назад) (за
допомогою чи наслідуючи
вчителя);

•*виконує* нахили голови
(вперед, назад, праворуч,
ліворуч) (за допомогою чи
наслідуючи вчителя);

•*виконує* повороти голови
(праворуч,
ліворуч) (за допомогою чи
наслідуючи вчителя);

•*виконує* повороти тулуба
(праворуч,
ліворуч) (за допомогою чи
наслідуючи вчителя);

•*здійснює* симетричні махи

Вправи на розтягування.

руками (вгору, вниз, в сторони) (за допомогою чи наслідуючи вчителя)

- виконує** згинання та розгинання стоп (одночасно та по чергово) у в.п. сидячи та у в.п. лежачи на спині (за допомогою чи наслідуючи вчителя);
- уміє** узгоджувати дихання з виконанням вправи (за допомогою вчителя);
- ***має** елементарне уявлення про основні частини тіла, задіяні при виконанні вправи (за допомогою вчителя);
- ***виконує** нахили тулуба (вперед, назад) (за допомогою вчителя);
- ***виконує** нахили голови (вперед, назад) (за допомогою вчителя);
- ***здійснює** симетричні махи руками (вгору, вниз, в сторони) (за допомогою вчителя).
- Має** елементарне уявлення про узгодження дихання при виконанні вправи (за допомогою чи за вказівкою вчителя);
- виконує** рекомендації учителя при виконанні вправи;
- виконує** легкий струс руки з невеликим нахилом тулуба в бік цієї кінцівки (чергуючи руки) (за допомогою чи наслідуючи

Вправи на розслаблення.

Вправи для розвитку координаційних здібностей

вчителя);

- виконує струси рук, нахилившись впередодночасно та почергово) (за допомогою чинаслідуючи вчителя);
- * виконує струси рук (за допомогою вчителя);
- * дотримується рекомендацій учителя при виконанні вправи (за допомогою вчителя).
Вправи на розслаблення.
- Розрізняє основні частини тіла, задіяні при виконанні вправи; основні просторові характеристики виконаної рухової дії (за допомогою вчителя);
- використовує засвоєний словник в межах зрозумілого мовленнєвого матеріалу (за допомогою вчителя);
- виконує вузьку стійку ноги нарізно на пальцях, стопи рівнобіжні (за допомогою чи наслідуючи вчителя);
- виконує ходьбу прямо та боком по мотузці (гімнастичному канату, обручу), покладеній на підлогу (за допомогою чи наслідуючи вчителя);
- виконує ходьбу обмеженою площиною (по «коридору» на підлозі) (за допомогою чи наслідуючи вчителя);
- виконує перекати з пальців на п'яти та навпаки, стоячи серединою стопи на гімнастичній палиці (за допомогою чи наслідуючи вчителя);
- виконує котіння стопами

Стройові вправи

малого м'яча у заданому напрямку (за допомогою чи наслідуючи вчителя);
*має елементарне уявлення про основні частини тіла, задіяні при виконанні вправи (за допомогою вчителя);
*використовує засвоєний словник в межах зрозумілого мовленнєвого матеріалу, застосовуючи доступну форму (усне, жестове) мовлення (за допомогою вчителя);
*виконує котіння великого м'яча (за допомогою вчителя);
*виконує передачу предмета (наприклад, кеглі, прапорця) з руки в руку (без обмеження зорового сприйняття) (за допомогою вчителя).
•Знає своє місце в строю (за допомогою чи за вказівкою вчителя);
•сприймає та виконує команди вчителя (за допомогою чи за вказівкою вчителя);
•здійснює шикування парами, в коло, колону та шеренгу по одному та перешикування (за допомогою чи за показом учителя);
•виконує ходьбу в обхід (за допомогою чи за показом вчителя);
*сприймає та виконує команди вчителя (за допомогою вчителя);
*ознайомлений з тематичними піктограмами (за допомогою вчителя);

Ритмопластичні вправи.

**намагається узгоджувати дихання з фазами рухів (за допомогою вчителя);*
**сприймає та виконує команди вчителя (за допомогою вчителя);*
**здійснює шиккування в шеренгу та в колону по одному (за допомогою чи за показом учителя);*
**намагається узгоджувати свої дії з діями інших учнів (за допомогою вчителя).*

- Розрізняє початок та кінець музичного твору (з допомогою чи за вказівкою вчителя);*
- сприймає використані під час уроку наочні посібники (кіно -, відеозапис, світлосигналізацію, плакати, таблички тощо) (за допомогою вчителя);*
- розрізняє контрастні динамічні відтінки (швидко – повільно) (за допомогою вчителя);*
- виконує ходьбу з зупинками в кінці музично-ритмічної фрази (за допомогою чи за показом учителя);*
- виконує ходьбу, біг, нахили голови з предметами (різнокольоровими іграшками, м'ячами, гімнастичними стрічками тощо) та без них під музично-ритмічний супровід (за показом чи наслідуючи вчителя);*
- виконує ритмічні рухи з використанням*

Вправи з використанням гімнастичних предметів і приладів

Кистьова та пальчикова гімнастика

стрічок, обручів, м'ячів тощо (за допомогою чи наслідуючи вчителя);

- стежить за діями інших учнів в процесі заняття та *підпорядковує* свої дії спільним (за допомогою вчителя);

- вміє узгоджувати* дихання з фазами рухів (за допомогою чи наслідуючи вчителя);

- емоційно реагує* на танцювальні ситуації (під контролем учителя);

- **сприймає* використані під час уроку наочні посібники (кіно -, відеозапис, світлосигналізацію, плакати, таблички тощо) (за допомогою вчителя);

- * *намагається* узгоджувати дихання з фазами рухів (за допомогою вчителя);

- **виконує* ходьбу, біг з предметами (різнокольоровими іграшками, м'ячами, гімнастичними стрічками тощо) та без них під музично-ритмічний супровід з яскраво вираженим ритмічним малюнком (за допомогою чи разом з учителем).

Ритмопластичні вправи.

- Розрізняє* використані предмети за розміром, кольором (за допомогою чи за підказкою вчителя);

- здійснює* переكاتи з пальців на п'яти та навпаки, стоячи

Імітаційні вправи

серединою стопи на гімнастичній палиці (за допомогою чи наслідуючи вчителя);

- виконує ходьбу, нахили голови, стрибки, біг з предметами в руках (з допомогою чи за показом учителя);
- виконує присідання з обручем та стоячи в обручі (за допомогою чи наслідуючи вчителя);
- виконує перекочування великого м'яча за орієнтирами (за допомогою чи наслідуючи вчителя);
- виконує підкидання вгору та ловлю двома руками великого м'яча (за допомогою чи наслідуючи вчителя);
- виконує кидання великого м'яча по підлозі (стіні) та його ловлю двома руками (за допомогою чи наслідуючи вчителя);

*має елементарне уявлення про тематичні піктограми (за допомогою вчителя);

*намагається узгоджувати дихання з фазами рухів (за допомогою вчителя);

*вміє передавати предмет з руки в руку, слідкуючи за його рухом (за допомогою учителя);

*виконує ходьбу та біг з предметами в руках (за допомогою учителя);

*виконує котіння великого м'яча (в парах) (за допомогою вчителя).

Спортивно-прикладні вправи.

- Розрізняє* пальці кисті, що використовуються при виконанні вправи (за допомогою вчителя);
- використовує* засвоєний словник у межах зрозумілого мовленнєвого матеріалу (за допомогою вчителя);
- виконує* згинання та розгинання пальців на витягнутих вперед руках (симетричне та асиметричне) (за допомогою чи наслідуючи вчителя);
- виконує* з'єднання, стискання та розтискання долонь (у в.п. лікті в сторони) (за допомогою чи наслідуючи вчителя);
- виконує* мудру «Знання» (за допомогою вчителя);
- здійснює* кругові рухи кистями (за допомогою чи за показом учителя);
- **використовує* засвоєний словник в межах зрозумілого мовленнєвого матеріалу, застосовуючи доступну форму (усне, жестове) мовлення (за допомогою вчителя);
- **виконує* стискання пальців в кулак і їх розтискання (одночасно, послідовно) (за допомогою чи наслідуючи вчителя);
- **виконує* кругові рухи кистями (за допомогою чи наслідуючи вчителя);
- **виконує* розминання пальців рук і їх кінчиків (за допомогою чи наслідуючи вчителя).

•*Сприймає* використані наочні посібники (кіно -, відеозапис, фотографії, плакати, піктограми, таблички тощо) (за допомогою чи за підказкою вчителя);

•*розрізняє* зображення знайомих тварин і предметів (з допомогою чи за підказкою вчителя);

•*розрізняє* елементарні просторові характеристики виконаної рухової дії (за допомогою вчителя);

•*використовує* здобуті рухові навички (ходьбу, стрибки, повзання тощо) для виконання заданої імітації (за допомогою чи за показом учителя);

•*емоційно реагує* при виконанні імітаційних вправ (під контролем учителя);

•*вміє* імітувати руховими діями окремих тварин, предмети: імітує пересування kota, миші, їжака, хом'ячка, зайця, м'яча, поїзда (за допомогою чи за показом учителя);

**сприймає* використані наочні посібники (кіно - відеозапис, фотографії, плакати, таблички тощо) (за допомогою вчителя);

**ознайомлений* з тематичними піктограмами (за допомогою вчителя);

**має* елементарне уявлення про основні просторові

Рухливі ігри.

характеристики виконаної рухової дії (за допомогою вчителя);
*має елементарне уявлення про зображення знайомих тварин і предметів (за допомогою вчителя);
*використовує здобуті рухові навички (ходьбу, біг, стрибки, повзання тощо) для виконання заданої імітації (наприклад, м'яча, поїзда, хом'ячка, горобчика) (за допомогою учителя).

- має елементарне уявлення про основні фізкультурно-спортивні приміщення (за допомогою чи за вказівкою вчителя);
- має елементарне уявлення про основні частини тіла, задіяні при виконанні вправ; правильне дихання під час виконання вправи; правила поведінки, гігієни та техніки безпеки при виконанні спортивно-прикладних вправ (за допомогою чи за підказкою вчителя);
- використовує засвоєний словник в межах зрозумілого мовленнєвого матеріалу (з допомогою вчителя);
- виконує ходьбу: по колу, в колоні, в шерензі, парами; зі зміною напрямку; зі зміною темпу (наслідуючи чи за показом учителя);
- виконує ходьбу обмеженою

площиною, з переступанням через предмет, по предмету, імітаційну ходьбу (за допомогою чи за показом учителя);

•*виконує* біг повільний; швидкий; у

чергуванні з ходьбою; зі зміною темпу; зі зміною напрямку; підтюпцем; навздогін (наслідуючи чи за показом учителя);

•*виконує* стрибки: на місці на обох ногах; на обох ногах з переміщенням вперед, назад, праворуч, ліворуч; через перешкоду (через лінію, мотузок, обруч); в глибину з висоти до 40

см із м'яким приземленням. (за допомогою чи за показом учителя);

•*здійснює метання*: метання великого м'яча в горизонтальну ціль та його ловля (обома руками); підкидання та ловля великого м'яча (обома руками); *кидання м'яча об землю та його*

ловля (обома руками) (за допомогою чи за показом учителя);

•*виконує лазіння*: по гімнастичній лаві в упорі на колінах і рачки, захоплюючи руками краї лави (вперед); перелізання з опорою на груди; підлізання та перелізання через предмет ($h=40$ см) (наприклад, перелізання довільним способом через гімнастичну

лаву); обмеженою площиною;
довільне влізання на
гімнастичну
стінку та злізання з неї (до
визначеної висоти) (за
допомогою чи за показом
учителя);

•*виконує повзання по
гімнастичному мату довільне;
по гімнастичному мату,
оминаючи перешкоди;
обмеженою площиною (за
допомогою чи наслідуючи
вчителя);*

•*уміє співпрацювати в парі та
групі (за допомогою вчителя);*

•*уміє узгоджувати дихання з
виконанням фізичної вправи
(за допомогою чи наслідуючи
вчителя);*

**має елементарне уявлення
про основні фізкультурно-
спортивні приміщення;
правила
підготовки до уроку та
техніки безпеки під час
занять легкою атлетикою (за
допомогою
вчителя);*

**дотримується правил
підготовки до уроку та
техніки безпеки під час
занять легкою атлетикою (за
допомогою чи за вказівкою
вчителя);*

**використовує засвоєний
словник в межах зрозумілого
мовленнєвого матеріалу,
застосовуючи доступну форму
(усне, жестове)
мовлення (за допомогою
вчителя);*

**виконує ходьбу підлогою в*

одному напрямку, в шерензі, в колоні; імітаційну ходьбу (за допомогою чи наслідуючи вчителя);

**виконує* біг повільний, швидкий, у чергуванні з ходьбою (за допомогою чи наслідуючи вчителя);

**виконує* стрибки на місці на двох ногах; на двох ногах з переміщенням (вперед, назад, праворуч, ліворуч) (за допомогою вчителя);

**виконує* метання великого м'яча в горизонтальну ціль (обома руками) (за допомогою вчителя);

**виконує* підлізання під предмет ($h=40$ см) (за допомогою чи наслідуючи вчителя);

**виконує* повзання по гімнастичному мату (довільне) (за допомогою чи наслідуючи вчителя).

•*Має уявлення* про правила поведінки та гігієни при проведенні рухливих ігор; правила безпеки при виконанні рухових дій; зміст розучених ігор (за допомогою чи за підказкою вчителя);

•*дотримується* правил поведінки, гігієни та техніки безпеки (за допомогою чи за вказівкою вчителя);

•*використовує* засвоєний словник в межах зрозумілого мовленнєвого матеріалу, застосовуючи його в процесі уроку (за допомогою

<p>чи за підказкою вчителя);</p> <ul style="list-style-type: none"> •<i>спілкується (питає, відповідає, передає потрібні предмети тощо) з іншими учнями та вчителем в процесі гри (відповідно до індивідуальних психофізичних можливостей);</i> •<i>емоційно реагує на процес і результат рухливої гри (під контролем учителя);</i> •<i>виконує ходьбу, біг, стрибки, лазіння та повзання в ігрових ситуаціях (з допомогою чи за показом учителя);</i> •<i>вміє грати в 3-4 рухливі гри (за допомогою чи за показом учителя);</i> •<i>вміє узгоджувати свої дії з діями інших гравців (за допомогою вчителя);</i> <p>*<i>має елементарне уявлення про правила поведінки та гігієни при проведенні рухливих ігор; правила безпеки при виконанні рухових дій; зміст розучених ігор (за допомогою вчителя);</i></p> <p>*<i>використовує засвоєний словник в межах зрозумілого мовленнєвого матеріалу, застосовуючи доступну форму (усне, жестове) мовлення (за допомогою вчителя);</i></p> <p>*<i>вміє грати в 1-2 рухливі гри (за допомогою учителя);</i></p>	
Ігрова та змагальна діяльність	
<ul style="list-style-type: none"> •<i>Має уявлення про правила</i> 	<p>Рухливі ігри, естафети,</p>

поведінки та гігієни при проведенні рухливих ігор, естафет, змагань; правила безпеки при виконанні рухових дій; зміст розучених ігор (за допомогою чи за підказкою вчителя);

- бере участь у рухливих іграх, естафетах і змаганнях різного рівня тренувального навантаження (за допомогою чи під контролем учителя);
- бере участь у різних змаганнях: «Веселі старты», спартакіади від «Інваспорту» з різних видів спорту, фестивалі народних розваг і ігор, фізкультурні свята, Дні здоров'я та фізичної культури тощо (за допомогою чи під контролем учителя);
- дотримується правил поведінки, гігієни та техніки безпеки в процесі ігрової та змагальної діяльності (за допомогою чи за вказівкою вчителя);
- використовує засвоєний словник в межах зрозумілого мовленнєвого матеріалу, застосовуючи його в процесі ігрової та змагальної діяльності (за допомогою чи за підказкою вчителя);
- емоційно реагує на процес і результат процесі ігрової та змагальної діяльності (за допомогою чи під контролем

змагання.
Українські народні ігри.

учителя);

- вміє узгоджувати* свої дії з діями інших гравців (за допомогою вчителя);
- спілкується* (питає, відповідає, передає потрібні предмети тощо) з іншими учнями та вчителем в процесі ігрової та змагальної діяльності (відповідно до індивідуальних психофізичних можливостей) (за допомогою чи за підказкою вчителя);
- вміє* співпрацювати в парі та групі (за допомогою вчителя);
- вміє* узгоджувати дихання з фазами рухів (за допомогою чи наслідуючи вчителя);
- **має* елементарне уявлення про правила поведінки та гігієни при проведенні рухливих ігор, естафет, змагань; правила безпеки при виконанні рухових дій (за допомогою вчителя);
- **дотримується* правил поведінки, гігієни та техніки безпеки на заняттях (за допомогою вчителя);
- ***бере участь* у рухливих іграх, естафетах різного рівня тренувального навантаження (підібраних в залежності від індивідуальних психофізіологічних особливостей; під медикопедагогічним контролем) (за допомогою вчителя);
- **бере участь* у фестивалі народних розваг і ігор,

<p>фізкультурних святах, Днях здоров'я та фізичної культури тощо (за допомогою вчителя); <i>*емоційно</i> реагує на процес і результат в процесі ігрової та змагальної діяльності (за допомогою вчителя); <i>*намагається</i> узгоджувати свої дії з діями інших гравців (за допомогою вчителя).</p>	
Комунікативна діяльність	
<ul style="list-style-type: none"> •<i>Сприймає</i> звернене мовлення вчителя та однокласників (за підказкою вчителя); •<i>має</i> уявлення про способи взаємодії з оточуючими й окремими людьми та подіями (за допомогою чи за підказкою вчителя); •<i>спілкується</i> (питає, відповідає, передає потрібні предмети тощо) з іншими учнями та вчителем в процесі підготовки до уроку чи рухової дії (відповідно до індивідуальних психофізичних можливостей); •<i>вміє узгоджувати</i> свої дії з діями товаришів і вчителя (за допомогою чи під контролем учителя); <i>*має елементарне уявлення</i> про способи взаємодії з оточуючими й окремими людьми та подіями (за допомогою вчителя); <i>*сприймає</i> звернене мовлення вчителя та однокласників (за допомогою вчителя); <i>*використовує</i> засвоєний 	<p>Уроки фізичної культури, фізкультурно-оздоровчі заходи в режимі дня, фізкультурно-масові заходи</p>

словник в межах зрозумілого мовленнєвого матеріалу, застосовуючи доступну форму (усне, жестове) мовлення (за допомогою вчителя);
*намагається узгоджувати свої дії з діями інших гравців (за допомогою вчителя).

Життєва компетентність

- має уявлення про правила поведінки та гігієни учнів під час проведення уроків фізичної культури, правила безпеки при виконанні фізичної вправи, основні фізкультурно-спортивні приміщення, вимоги до спортивного одягу та взуття, про підготовку до уроку та поведінку після заняття (за допомогою чи за вказівкою вчителя);
- має елементарне уявлення про значення дихання для життя людини, дихання при виконанні вправ (за допомогою чи за підказкою вчителя);
- має елементарне уявлення про основні фізкультурно-спортивні приміщення (за вказівкою вчителя);
- має елементарне уявлення про основні частини тіла, задіяні при виконанні фізичних вправ; правильне дихання під час виконання вправ (за підказкою вчителя);
- здійснює підготовку до уроку фізичної культури (за допомогою чи за вказівкою вчителя);
- орієнтується у спортивному залі, в роздягальні та на спортивному майданчику (за допомогою чи за вказівкою вчителя);
- дотримується основних правил поведінки, гігієни та техніки безпеки на уроці фізичної культури; вимог до спортивної форми та взуття (за допомогою чи за вказівкою вчителя);
- сприймає використане наочне приладдя (кіно -, відеозапис, фотографії,

плакати, таблички тощо) (за допомогою чи за підказкою вчителя);

- *розрізняє* зображення, продемонстровані за допомогою наочних посібників (кіно - та відеозапису, фотографій, плакатів тощо) (за допомогою чи за підказкою вчителя);
- *розрізняє* використані предмети за розміром, кольором (за допомогою чи за підказкою вчителя);
- *розрізняє* основні частини тіла, задіяні при виконанні фізичної вправи (за допомогою вчителя);
- *розрізняє* пальці кисті, що використовуються при виконанні фізичної вправи (за допомогою вчителя);
- *розрізняє* основні просторові характеристики виконаної рухової дії (за допомогою вчителя);
- *розрізняє* початок та кінець музичного твору (за допомогою чи за вказівкою вчителя);
- *сприймає* зрозумілий мовленнєвий матеріал (за допомогою чи за підказкою вчителя);
- *використовує* засвоєний словник в межах зрозумілого мовленнєвого матеріалу (за допомогою чи за підказкою вчителя);
- *узгоджує* фази дихання з руховими актами (за допомогою чи наслідуючи вчителя);
- *має елементарне уявлення* про оцінку власних фізичних можливостей під час фізичного навантаження (за допомогою чи за підказкою вчителя);
- має здатність розрізняти оточуючих людей за їх соціальними ролями (за допомогою чи за підказкою вчителя);
- *має уявлення* про ознаки стомлення на фізкультурних заняттях і вміє їх виявляти у себе (за допомогою чи за підказкою вчителя);
- *узгоджує* свої дії з діями інших учнів (за допомогою чи під контролем учителя);

**має елементарне уявлення про правила поведінки та гігієни учнів під час проведення уроків фізичної культури; правила безпеки при виконанні фізичних вправ; підготовку до уроку; вимоги до спортивної форми та взуття (за допомогою вчителя);*

**має елементарне уявлення про основні фізкультурно-спортивні приміщення (за допомогою вчителя);*

**має елементарне уявлення про основні частини тіла, задіяні при виконанні фізичної вправи (за допомогою вчителя);*

**має елементарне уявлення про основні просторові характеристики виконаної рухової дії (за допомогою вчителя);*

**дотримується правил підготовки до уроку та техніки безпеки під час виконання фізичних вправ (за допомогою вчителя).*

**сприймає наочні посібники, використані на уроці (кіно - та відеозапис, фотографії, плакати, піктограми, таблички тощо) (за допомогою вчителя);*

**сприймає звернене мовлення вчителя (за допомогою вчителя);*

**орієнтується у спортивному залі та роздягальні, на спортивному майданчику (за допомогою вчителя);*

**виконує команди та рекомендації учителя (за допомогою вчителя);*

**використовує засвоєний словник у межах зрозумілого мовленнєвого матеріалу, застосовуючи доступну форму (усне, жестове) мовлення (за допомогою вчителя);*

**виконує команди та рекомендації учителя (за допомогою вчителя);*

**виконує задані вчителем фізичні вправи (за допомогою вчителя);*

**намагається узгоджувати дихання з фазами рухів (за допомогою вчителя);*

**намагається узгоджувати свої дії з діями інших учнів (за допомогою вчителя).*

2 клас

Пояснювальна записка

Розділ Типової освітньої програми початкової освіти спеціальних закладів загальної середньої освіти для учнів 2 класів з інтелектуальними порушеннями розроблено з метою досягнення здобувачами освіти результатів навчання, визначених Державним стандартом початкової освіти¹.

- Постанова Кабінету Міністрів України від 21 лютого 2018 р. № 87 «Про затвердження Державного стандарту початкової освіти», якою затверджений базовий навчальний план для учнів з особливими освітніми потребами спеціальних закладів освіти (класів).

- Наказ Міністерства освіти і науки України від 25.06.2018 № 693 «Про затвердження типової освітньої програми спеціальних закладів загальної середньої освіти I ступеня для дітей з особливими освітніми потребами».

- Наказ Міністерства освіти і науки України від 26.07.2018 № 814 «Про затвердження типової освітньої програми початкової освіти спеціальних закладів загальної середньої освіти для дітей з особливими освітніми потребами».

Здоров'яформуюча та здоров'язберігаюча функції фізичної культури дітей з порушеннями інтелектуального розвитку на сучасному етапі розвитку українського суспільства набувають великого значення у зв'язку з зростанням захворюваності, погіршенням фізичного розвитку та фізичної підготованості школярів. І важливим завданням навчально-виховного процесу є забезпечення формування здоров'язбережувальної компетентності школярів із порушенням інтелектуального розвитку, як вагомого аспекту оптимізації їх навчальної і практичної діяльності, подальшої соціальної адаптації.

Для забезпечення всебічного розвитку дітей молодшого шкільного віку з особливими освітніми потребами суттєве значення має здоровий спосіб життя та його складники, особливо – оптимальний режим організованої

фізкультурної рухової активності, який сприяє формуванню здоров'я, підвищенню адаптаційного потенціалу учня. У зв'язку з цим набуває актуальності питання оптимізації навчання школярів з інтелектуальними порушеннями, що відповідає умовам впровадження концепції Нової української школи.

Основною метою навчального предмету «Фізична культура» є: формування умінь і навичок здорового способу життя, гармонізація психофізичного розвитку та корекція його порушень, всебічний розвиток особистості, забезпечення оптимальної адаптації учнів до фізичних і соціальних умов довкілля.

Мета реалізується вирішенням наступних взаємопов'язаних *завдань*:

- зміцнення здоров'я, сприяння гармонійному психофізичному розвитку учнів;
- розвиток функціональності та компенсаторних можливостей аналізаторів і міжаналізаторних зв'язків;
- попередження та корекція вад психофізичного розвитку, вторинних порушень;
- формування достатнього рівня практичних умінь і навичок;
- розвиток рухових якостей (витривалості, гнучкості, спритності, сили, швидкості), розвиток відчуття темпу та ритму;
- мовленнєвий розвиток, збагачення та конкретизація активного та пасивного словника;
- формування основ знань про особисту гігієну, здоровий спосіб життя, фізичне вдосконалення, як невід'ємні складові загальної культури людини;
- формування потреби до занять фізичною культурою і спортом, здорового способу життя;
- формування позитивної соціальної поведінки учнів: виховання морально-вольових якостей, комунікативних навичок, культури спілкування; формування адекватної самооцінки тощо.

Засобами фізичної культури є фізичні вправи (основний засіб), гігієнічні та природні чинники:

- фізичні вправи: гімнастичні, елементарні спортивно-прикладні вправи та ігри;

- гігієнічні чинники: дотримання режиму сну та харчування, гігієни тіла, рухової активності та відпочинку тощо;

- природні чинники: сонячне опромінення в процесі фізичного виховання та сонячні ванни як чинник загартування; аерація під час занять та повітряні

ванни як чинник загартування; загальні та часткові обливання, обтирання, купання.

Специфіка навчального предмету «Фізична культура» початкової ланки освіти дітей з порушеннями інтелектуального розвитку зумовлена особливостями психофізичного розвитку дітей, викликаними ураженням центральної нервової системи, різними ступенями порушень інтелектуального розвитку (легкий, помірний). Процес навчання ускладнюється наявністю, крім основних, інших порушень: порушення опорно-рухового апарату, зниження зору, порушення мови та мовлення, психоневрологічні порушення тощо. Такі поєднання зумовлюють комплексні, складні порушення психофізичного розвитку учнів.

Потрібно зазначити, що контингент спеціальних закладів загальної середньої освіти для дітей з порушеннями інтелектуального розвитку неоднорідний за віком, станом здоров'я, особливостями психофізичного розвитку, наявністю та якістю дошкільної підготовки та здатністю до навчання. Корекційно-розвиткова спрямованість освітнього процесу визначається наявністю індивідуальних психофізичних порушень розвитку дітей. Все це зумовлює потребу в здійсненні індивідуального та диференційованого підходів в освітньому процесі. Під час проведення

корекційно-розвиткової роботи вчитель повинен орієнтуватись на стан здоров'я конкретного учня, беручи до уваги рекомендації лікарів.

При вирішенні завдання корекції порушень психофізичного розвитку дітей особливу увагу звертають на розвиток координаційних здібностей, здатності до цілеспрямованих дій, обсягу та стійкості уваги, мисленневих операцій, на мовленнєвий розвиток. Важливе місце в змісті програми 2-го класу приділяється мовленнєвому розвитку школярів: збагаченню та конкретизації активного та пасивного словника, розвитку комунікативних умінь, що є основою для набуття учнями досвіду спілкування та формування позитивних особистісних якостей. У контексті ідеї соціалізації дітей з легким, а особливо – з помірним ступенем інтелектуальних порушень, особливу роль відіграє розвиток як вербальної, так і невербальної їх комунікації. Головне при цьому – задіяти всі існуючі можливості для спілкування.

Для корекції психоемоційного стану учнів важливим є застосування елементів музикотерапії та кольоротерапії. Також у 2-му класі, з метою підвищення ефективності освітнього процесу, доцільно збільшення часу на проведення коригуючих і розвиваючих ігор, що включають елементи загальнорозвиваючих, коригуючих і спортивно-прикладних вправ. Це сприяє зменшенню рівня навантаження, стомлюваності учнів; підвищенню рівня сприйняття ними навчального матеріалу, розумової та фізичної працездатності, концентрації уваги; розвитку пам'яті, емоційної сфери; вдосконаленню рухових умінь; розвитку рухових якостей та вихованню комунікативних навичок школярів.

Оцінювання навчальних досягнень з фізичної культури школярів 2-их класів спеціальних закладів загальної середньої освіти для дітей з порушеннями інтелектуального розвитку визначає ступінь формування їх здоров'язберезувальної компетентності, здійснюється вербально та передбачає врахування особистих здобутків дітей протягом чверті/навчального року. При оцінюванні навчальних досягнень з фізичної культури потрібно відзначити важливість індивідуального та

диференційованого підходу, індивідуального контролю та регулювання фізичного та психоемоційного навантаження, дотримання індивідуальних лікарських протипоказань. Важливим є забезпечення лікарсько-педагогічного спостереження: як контроль виконання рухових дій, так і контроль і оперативне регулювання фізичного навантаження дітей відповідно до їх індивідуальних можливостей, що набуває особливого значення при роботі з учнями підготовчої і спеціальної медичних груп.

Учні, віднесені за станом здоров'я до підготовчої групи, виконують програму основної, за винятком індивідуально протипоказаних вправ. Учні, віднесені за станом здоров'я до спеціальної медичної групи, займаються за спеціальною програмою лікувальної фізичної культури та мають два додаткових заняття. Оцінювання навчальних досягнень цих учнів здійснюється за параметрами «зараховано» чи «не зараховано».

Щодо змістових ліній представленої типової освітньої програми, що визначають навчальну діяльність учнів 2-го класу, це – «Рухова діяльність», «Ігрова та змагальна діяльність», «Комунікативна діяльність».

Змістова лінія «Рухова діяльність» визначає належний рівень оволодіння учнями знаннями, уміннями і навичками на уроках, фізкультурно-оздоровчих заходах у режимі дня та в процесі проведення фізкультурно-масових заходів. При цьому особлива увага надається підвищенню мотивації рухової діяльності, формуванню навичок рухової діяльності, розвитку фізичних якостей, профілактиці та корекції порушень психофізичного розвитку та дозуванню фізичних навантажень молодших школярів.

Змістова лінія «Ігрова та змагальна діяльність» передбачає формування у школярів знань, умінь і навичок, необхідних для участі в рухливих іграх різного рівня інтенсивності, естафетах і змаганнях. Особливо важливим є виховання у учнів активності; здатності до оцінювання та контролю власних дій, здатності до оцінювання та контролю дій інших гравців; здатності до співпраці з педагогами та іншими учнями.

Змістова лінія «Комунікативна діяльність» передбачає сприяння гармонізації, корекцію комунікативного розвитку, що сприяє подальшій соціальній адаптації та інтеграції в українське суспільство школярів. Важливим є розвиток здатності до сприймання зверненого мовлення вчителя та однокласників, знань і навичок способів взаємодії з оточуючими й окремими людьми та подіями в процесі занять; формування навички спілкування з іншими учнями та вчителем; навички узгодження своїх дій з діями товаришів і вчителя; навички контролю своєї поведінки.

Орієнтовний зміст і результати навчання

Орієнтовний зміст навчального матеріалу	Предметно-орієнтовані компетентності
Рухова діяльність	
<p>Руховий режим дня учня 2-го класу. Основні гімнастичні терміни. Значення ранкової гігієнічної гімнастики та інших фізкультурно-оздоровчих заходів у режимі дня учня. Контроль самопочуття під час виконання гімнастичних вправ. *Попередження травматизму під час занять гімнастичними вправами. *Значення дихання для життя людини. *Правильне дихання та під час виконання фізичних вправ.</p>	<p>Учень/учениця:</p> <ul style="list-style-type: none"> • <i>має уявлення</i> про руховий режим дня учня 2-го класу; значення ранкової гігієнічної гімнастики та інших фізкультурно-оздоровчих заходів у режимі дня учня; основні гімнастичні терміни; контроль самопочуття під час виконання гімнастичних вправ (за допомогою чи за вказівкою учителя); • <i>дотримується</i> правил поведінки та гігієни на уроках фізичної культури; правил безпеки при проведенні занять, вимог до спортивної форми та взуття (за вказівкою чи під контролем учителя); • <i>орієнтується</i> в спортивному залі та на майданчику (за вказівкою чи під контролем учителя); *<i>орієнтується</i> в спортивному залі та на майданчику (за допомогою чи за вказівкою учителя); *<i>має</i> елементарне уявлення про значення дихання для життя людини; вдих, видих; правильне дихання та під час виконання гімнастичних вправ; попередження травматизму під час занять гімнастичними вправами (за допомогою вчителя); *<i>виконує</i> правила поведінки та гігієни на уроках фізичної культури (за допомогою чи за вказівкою вчителя).
<p>Сприйняття зверненого мовлення вчителя та практичного матеріалу</p>	<ul style="list-style-type: none"> • <i>Сприймає</i> звернене мовлення вчителя (за підказкою чи за вказівкою вчителя); • <i>використовує</i> засвоєний словник в межах знайомого мовленнєвого матеріалу (за підказкою вчителя); • <i>відповідає</i> на запитання в межах знайомого мовленнєвого матеріалу (за допомогою чи за підказкою

	<p>вчителя); <i>*сприймає</i> звернене мовлення вчителя (за допомогою вчителя); <i>*використовує</i> засвоєний словник в межах зрозумілого мовленнєвого матеріалу, застосовуючи доступну форму (усне, жестове) мовлення (за допомогою вчителя).</p>
Терміни з предмету фізична культура.	<ul style="list-style-type: none"> • <i>Сприймає</i> терміни з предмету фізична культура (за допомогою чи за підказкою вчителя); • <i>*сприймає</i> елементарні терміни з предмету фізична культура (за допомогою вчителя).
Дихальні вправи.	<ul style="list-style-type: none"> • <i>Виконує</i> динамічні дихальні вправи; рівномірне носове дихання в поєднанні з повільною ходьбою; підготовче дихання (за допомогою чи наслідуючи вчителя); • <i>здійснює</i> послідовне посилення екскурсії грудної клітки чи діафрагми (за допомогою чи разом з учителем); • <i>виконує</i> ритмічне дихання (за допомогою вчителя); • <i>*виконує</i> дихальні вправи з подовженим видихом; дихальні вправи з вимовлянням звуків на видиху; динамічні дихальні вправи(за допомогою вчителя); • <i>*виконує</i> рівномірне носове дихання в поєднанні з повільною ходьбою(за допомогою чи наслідуючи вчителя).
Вправи на розтягування	<ul style="list-style-type: none"> • <i>Розрізняє</i> основні частини тіла, задіяні при виконанні вправи; основні просторово-часові характеристики конкретної рухової дії (за допомогою чи за підказкою вчителя); • <i>бере</i> та <i>передає</i> предмети, що використовуються при виконанні вправи (за допомогою чи за вказівкою вчителя); • <i>виконує</i> нахили тулуба (вперед, назад, праворуч, ліворуч); випад (вперед, назад, праворуч, ліворуч); нахили тулуба з рухами руками; симетричні та асиметричні махи руками (вперед, назад, праворуч, ліворуч); похитування в випаді; повороти тулуба праворуч, ліворуч з нахилом в той же бік (за допомогою чи за показом учителя); • <i>вміє</i> узгоджувати дихання з виконанням рухових дій (за допомогою чи наслідуючи вчителя); • <i>*виконує</i> нахили голови (вперед, назад, праворуч, ліворуч); нахили тулуба (вперед, назад) з рухами руками; повороти голови (праворуч, ліворуч) (за допомогою чи наслідуючи вчителя). • <i>*старається</i> узгоджувати дихання з виконанням рухової дії (за допомогою вчителя).
Вправи на розслаблення.	<ul style="list-style-type: none"> • <i>Має</i> уявлення про тілобудову (основні частини тіла) людини (за підказкою вчителя) • <i>виконує</i> перетягування та гойдання в парах; вільне падіння відведених або піднятих рук (за допомогою чи за показом учителя); • <i>виконує</i> струси ніг ніг одночасно та по чергово в в.п. сидячи; струси ніг ніг по чергово у в.п. стоячи біля опори (за допомогою чи наслідуючи вчителя);

	<p><i>*виконує</i> вільне падіння відведених або піднятих рук; струси ніг: одночасно та по чергово (у в.п – сидячи) (за допомогою вчителя);</p> <p><i>*дотримується</i> рекомендацій учителя при виконанні вправи (за допомогою вчителя).</p>
<p>Вправи для розвитку координаційних здібностей</p>	<ul style="list-style-type: none"> • <i>Виконує</i> вправи для розвитку гнучкості (наприклад, «Лук», «Чоло-коліно») (за допомогою чи наслідуючи учителя); • <i>виконує</i> послідовне торкання пучкою інших пальців або заданих учителем частин свого тіла; стійки: на правій (лівій); на правій (лівій) з відведенням зігнутого стегна другої ноги вперед (вбік) (за допомогою чи наслідуючи учителя); • <i>виконує</i> стійку на лопатках із в.п. лежачи на спині; кружляння (праворуч, ліворуч); вправи зі зміною положення рук і ніг на гімнастичній лаві \ колоді (за допомогою вчителя); • <i>виконує</i> ходьбу по гімнастичній лаві з предметами в руках (іграшка, кеглі, надувний м'яч тощо); збирання дрібних предметів (гудзики, кубики тощо) пальцями ніг та їх підкидання чи перенесення; похитування в випаді; симетричні та асиметричні махи руками (вперед, назад, праворуч, ліворуч) (за допомогою чи за показом учителя); • <i>прикладає</i> зусилля для покращення результату своїх дій (за допомогою вчителя); <p><i>*розрізняє</i> основні просторові характеристики виконаної рухової дії (за допомогою чи за підказкою вчителя);</p> <p><i>*розрізняє</i> основні частини тіла, задіяні при виконанні фізичної вправи (за допомогою вчителя);</p> <p><i>*вміє</i> узгоджувати дихання з виконанням рухових дій (за допомогою вчителя);</p> <p><i>*виконує</i> упор присівши; переكاتи з пальців на п'яти та навпаки (стоячи серединою стопи на гімнастичній палиці); ходьбу прямо та боком по мотузці (гімнастичному канату, обручу тощо), покладеній на підлогу (за допомогою вчителя).</p>
<p>Стройові вправи</p>	<ul style="list-style-type: none"> • <i>Розрізняє</i> задіяні при виконанні вправ основні частини тіла (за допомогою чи при підказці вчителя); • <i>називає</i> основні просторові ознаки окремої рухової дії (за допомогою чи за підказкою вчителя); • <i>знає</i> своє місце в строю (за вказівкою вчителя); • <i>сприймає та виконує</i> команди вчителя (за допомогою чи при підказці вчителя); • <i>виконує</i> рівняння в шерензі та колоні (за допомогою чи за показом учителя); • <i>здійснює</i> розрахунок і розподіл у строю; рівняння в шерензі та колоні; шиккування, перешикування (наслідуючи чи за показом учителя); • <i>виконує</i> перешикування із колоні по одному в коло, рухаючись за направляючим; розрахунок по порядку на «перший-другий»; повороти на місці праворуч \ ліворуч

	<p>(переходом) (за допомогою чи за показом вчителя);</p> <ul style="list-style-type: none"> • <i>вміє</i> узгоджувати дихання з виконанням вправ (за допомогою чи наслідуючи вчителя); *<i>розрізняє</i> основні просторові характеристики виконаної рухової дії (за допомогою чи за підказкою вчителя); *<i>сприймає та виконує</i> команди вчителя (за допомогою вчителя); *<i>виконує</i> ходьбу похідним кроком (за допомогою чи разом з учителем); *<i>вміє</i> узгоджувати дихання з виконанням вправи (за допомогою вчителя).
Ритмопластичні вправи.	<ul style="list-style-type: none"> • <i>Виконує</i> рекомендації та розпорядження вчителя (за вказівкою вчителя); • <i>сприймає</i> використані під час уроку наочні посібники (кіно -, відеозапис, світлосигналізацію, плакати, таблички тощо) (за допомогою вчителя) • <i>розрізняє</i> тематичні піктограми (за допомогою чи за вказівкою вчителя); • <i>розрізняє</i> початок та кінець музичного твору (за вказівкою вчителя); • <i>розрізняє</i> контрастні динамічні відтінки (швидко – повільно) (за підказкою вчителя); • <i>виконує</i> нахили та повороти тулуба; випад вперед, назад, в сторони під музично-ритмічний супровід (за допомогою чи за показом учителя); • <i>виконує</i> крок з підскоком, приставний крок (за показом чи разом з учителем); • <i>виконує</i> ритмічні рухи з використанням стрічок, обручів, м'ячів тощо (з допомогою чи наслідуючи вчителя); • <i>виконує</i> крок «зальотний», «колисання»; крок галопу (праворуч, ліворуч, вперед, назад); подвійний ковзний крок (з використанням п'єс з яскраво вираженим ритмічним малюнком і темпом) (за показом чи наслідуючи вчителя); • <i>вміє</i> узгоджувати дихання з фазами рухових дій (за допомогою чи наслідуючи вчителя); • <i>емоційно</i> реагує в процесі занять ритмопластичними вправами (під контролем учителя); • <i>вміє</i> узгоджувати свої дії з діями інших учнів (за вказівкою чи під контролем учителя); • <i>спілкується</i> (питає, просить тощо) з іншими учнями та вчителем в процесі виконання ритмопластичних вправ (за допомогою чи за підказкою вчителя); *<i>розрізняє</i> основні просторові характеристики виконаної рухової дії (за допомогою чи за підказкою вчителя); *<i>ознайомлений</i> з тематичними піктограмами (за допомогою вчителя); *<i>розрізняє</i> основні частини тіла, задіяні при виконанні конкретної фізичної вправи (за допомогою вчителя);

	<p><i>*вміє</i>узгоджувати свої дії з діями інших учнів (за допомогою вчителя);</p> <p><i>*розрізняє</i> початок та кінець музичного твору (за допомогою вчителя);</p> <p><i>*виконує</i> повороти тулуба (праворуч, ліворуч); нахили тулуба (вперед, назад, праворуч, ліворуч) – під музично-ритмічний супровід (з використанням п'єс з яскраво вираженим ритмічним малюнком і темпом) (за допомогою чи разом з учителем);</p> <p><i>*виконує</i> нахили тулуба з рухом руками (вперед, назад) – під музично-ритмічний супровід (за допомогою чи за показом учителя).</p>
<p>Вправи з використанням гімнастичних предметів і приладів</p>	<ul style="list-style-type: none"> • <i>Сприймає</i> таблички та піктограми (за допомогою чи при підказці вчителя); • <i>застосовує</i> фіксує мовлення в процесі уроку (за допомогою чи при підказці вчителя); • <i>розрізняє</i> предмети, використані на уроці, за розміром, формою, кольором (за допомогою чи за підказкою вчителя); • <i>називає</i> основні предмети, задіяні при виконанні вправи; основні просторові характеристики переміщення (за підказкою вчителя); • <i>здійснює</i> передачу м'яча: в шерензі, по колу, в колоні над головою (за допомогою чи за показом учителя); • <i>виконує</i> передачу предмета (наприклад, іграшки) з руки в руку з обмеженням зорового сприйняття; симетричні та асиметричні махи руками (вперед, назад, праворуч, ліворуч) з предметами в руках; збирання дрібних предметів (гудзики тощо) пальцями ніг та їх підкидання чи перенесення (у в.п. сидячи) (за допомогою чи наслідуючи вчителя); • <i>здійснює</i> котіння, передача та перекидання м'яча в парах; стрибки через коротку скакалку; підкидання малого м'яча вгору та ловлю його двома руками; перекидання малого м'яча з однієї руки в іншу (слідкуючи за його рухом) (наслідуючи чи за показом учителя); • <i>виконує</i> захват і підкидання стопами предметів (наприклад, кеглі, м'яча, кубика) у в.п. сидячи; елементи баскетболу та волейболу (за допомогою чи наслідуючи вчителя); • <i>вміє</i> узгоджувати свої дії з діями інших учнів в групі, в парі (за допомогою вчителя); <p><i>*сприймає</i> таблички та піктограми (за допомогою вчителя);</p> <p><i>*розрізняє</i> використані предмети за розміром, кольором (за допомогою чи за підказкою вчителя);</p> <p><i>*виконує</i> котіння великого м'яча у заданому напрямку; котіння стопами малого м'яча у заданому напрямку (у в.п. – сидячи); котіння обруча вперед і біг за ним; кидання великого м'яча по підлозі (стіні) та його ловіння двома руками (за допомогою вчителя).</p>
<p>Кистьова та пальчикова</p>	<ul style="list-style-type: none"> • <i>Розрізняє</i> пальці кисті, що використовуються при

Гімнастика	<p>виконанні вправи(за підказкою вчителя);</p> <ul style="list-style-type: none"> • <i>вміє</i> узгоджувати дихання з виконанням вправи (за допомогою чи наслідуючи вчителя); • <i>здійснює</i> зчіплення та розчіплення вказівних пальців; згинання та розгинання переплетених пальців у зап'ястку; заплітання косичок, зав'язування бантиків; відведення та приведення пальців однієї руки (за допомогою чи наслідуючи вчителя); • <i>виконує</i> мудру «Вікно мудрості» (за допомогою вчителя); • <i>виконує</i> торкання великим пальцем почергово всіх інших (з надавлюванням); почергове постукування пальцями однієї руки, обох рук одразу; поперемінне згинання та розгинання переплетених пальців з'єднаних разом долонь (за допомогою чи за показом учителя); <p><i>*розрізняє</i> основні просторові характеристики виконаної рухової дії (за допомогою чи за підказкою вчителя);</p> <p><i>*розрізняє</i> основні частини тіла, задіяні при виконанні фізичної вправи (за допомогою вчителя);</p> <p><i>*здійснює</i> зчіплення та розчіплення вказівних пальців;вправу «Пальчики вітаються» (за допомогою чи наслідуючи вчителя);</p> <p><i>*виконує</i> почергове стискання нігтьової фаланги кожного пальця (за допомогою вчителя);</p> <p><i>*здійснює</i> поперемінне згинання та розгинання переплетених пальців з'єднаних разом долонь; заплітання косичок, зав'язування бантиків (за допомогою чи наслідуючи вчителя).</p>
Імітаційні вправи	<ul style="list-style-type: none"> • <i>Сприймає</i> використане наочне приладдя (кіно -, відеозапис, фотографії, плакати, таблички, картки, піктограми тощо) (за допомогою вчителя); • <i>розпізнає</i> пози знайомих тварин (за допомогою чи за підказкою вчителя); • <i>називає</i> окремих тварин, рослини, предмети (за підказкою вчителя); • <i>розрізняє</i> основні просторові характеристики переміщення та основні частини тіла, задіяні при виконанні вправи (за підказкою вчителя); • <i>розрізняє</i> тематичні піктограми (за допомогою чи за підказкою вчителя); • <i>використовує</i> здобуті рухові навички для заданої імітації (ходьбу, стрибки, повзання тощо); • <i>виконує</i> імітаціюрухів ведмедя, чаплі, польоту птахів; імітація годинника, сонечка, дерева під вітром (за допомогою чи за показом учителя); • <i>вміє</i> імітувати особливості діяльності людини, наприклад, рухи рибалки, водолаза (за допомогою чи за показом учителя); • <i>емоційно</i> реагує при виконанні імітаційних вправ (під контролем учителя); <p><i>*сприймає</i> використане наочне приладдя (кіно -,</p>

	<p>відеозапис, фотографії, плакати, таблички тощо) (за допомогою вчителя);</p> <p><i>*ознайомлений</i> з тематичними піктограмами (за допомогою вчителя);</p> <p><i>*розрізняє</i> основні частини тіла, задіяні при виконанні фізичної вправи; основні просторові характеристики переміщення(за допомогою вчителя);</p> <p><i>*здійснює</i> імітацію рухів зайця, їжачка; рухів іграшок (ляльки, машинки тощо) (за допомогою учителя).</p>
<p>Спортивно-прикладні вправи.</p>	<ul style="list-style-type: none"> • <i>має</i> уявлення про основні просторові та часові характеристики; про значення узгодження дихання з виконанням легкоатлетичних вправ; про окремі легкоатлетичні вправи; старт і фініш; самоконтроль за станом організму під час виконання фізичних вправ (за допомогою чи за підказкою вчителя); • <i>виконує</i> правила безпеки, поведінки та гігієни при проведенні занять (за вказівкою вчителя); • <i>розрізняє</i> основні просторово-часові характеристики рухових дій (за підказкою вчителя); • <i>відповідає</i> на запитання в межах знайомого мовленнєвого матеріалу (за підказкою вчителя); • <i>виконує</i> ходьбу: зі зміною площі опори, в напівприсіді, в присіді; з мішечком з піском (300 г) чи з іншим предметом на голові; по гімнастичній лаві з предметами в руках (іграшка, кеглі, надувний м'яч тощо); похилою площиною (з опорою) (за допомогою чи за показом учителя); • <i>виконує</i> біг: навшпиньки; зі зміною напрямку; обмеженою площиною; зі зміною темпу; з різних в.п.; парами; «човниковий біг» 4 x 9 м (наслідуючи чи за показом учителя); • <i>виконує</i> стрибки: на м'яку перешкоду (h=40 см); на одній нозі з переміщенням вперед, назад, праворуч, ліворуч; на одній та на двох ногах по міткам; в довжину з місця; в довжину з розбігу; в висоту з прямого розбігу з дістананням підвішених предметів; в висоту з прямого розбігу способом «зігнувши ноги»; багатоскоки; через коротку на двох ногах з переміщенням уперед; через коротку скакалку на місці на одній нозі; навколо обруча (за допомогою чи за показом учителя); • <i>виконує</i> метання: малого м'яча по підлозі (стіні) та його ловля двома руками та однією рукою; підкидання та ловля малого м'яча з однієї руки в іншу (слідкуючи за його рухом); кидання вгору та ловля малого м'яча обома руками; метання малого м'яча однією рукою (чергуючи руки) вільним способом у горизонтальну ціль (за допомогою чи за показом учителя); • <i>здійснює</i> лазіння: по гімнастичній лаві (встановленій під кутом до 20°) в упорі на колінах і рачки, захоплюючи руками краї лави (вперед); влізання на гімнастичну стінку приставним кроком і злізання з неї; довільне лазіння на

	<p>гімнастичній стінці праворуч \ ліворуч (ноги на 3-4-ій рейці); пролізання через гімнастичний обруч (обручі) (за допомогою чи наслідуючи вчителя);</p> <ul style="list-style-type: none"> • виконує повзання по гімнастичному мату (обминаючи перешкоди); по гімнастичній лаві довільне; по гімнастичному мату різнойменним способом \ однойменним способом. (наслідуючи вчителя); • виконує елементи баскетболу, волейболу та футболу (за допомогою чи наслідуючи вчителя); • вміє узгоджувати дихання з виконанням вправ (за допомогою чи при підказці вчителя); • вміє узгоджувати свої дії з діями інших учнів (за допомогою чи під контролем учителя); <p>*має елементарне уявлення про техніку безпеки при виконанні легкоатлетичних вправ; основні частини тіла (тілобудову) людини; значення дихання для життя людини; правильне дихання та під час виконання легкоатлетичних вправ (за допомогою вчителя);</p> <p>*орієнтується в спортивному залі та на майданчику (за допомогою чи за вказівкою учителя);</p> <p>*дотримується правил підготовки до уроку та техніки безпеки під час занять легкою атлетикою (за допомогою вчителя);</p> <p>*має елементарне уявлення про окремі легкоатлетичні вправи; старт і фініш (за допомогою вчителя);</p> <p>*розрізняє основні просторові характеристики виконаної рухової дії; основні частини тіла, задіяні при виконанні фізичної вправи (за допомогою вчителя);</p> <p>*виконує ходьбу по предмету, з переступанням через предмет (за допомогою чи наслідуючи вчителя);</p> <p>*виконує біг: повільний, швидкий, зі зміною темпу, зі зміною напрямку (за допомогою чи наслідуючи вчителя);</p> <p>*виконує повзання: по гімнастичному мату; повзання, обминаючи перешкоди (за допомогою вчителя);</p> <p>*виконує стрибки чергуючи з ходьбою; у висоту з місця до визначеного орієнтира (за допомогою чи наслідуючи вчителя);</p> <p>*виконує лазіння: пролізання через гімнастичний обруч (за допомогою вчителя);</p> <p>*вміє узгоджувати свої дії з діями інших учнів (за допомогою вчителя);</p> <p>*вміє узгоджувати дихання з виконанням рухових дій (за допомогою вчителя).</p>
Рухливі ігри.	<ul style="list-style-type: none"> • має уявлення про хід гри, її початок і закінчення; правила та зміст розучених ігор (за допомогою чи при підказці вчителя); • має уявлення про вияв емоцій, почуттів; взаємини школярів; дружбу та взаємодопомогу (за допомогою чи при підказці вчителя); • дотримується правил поведінки, гігієни та безпеки при проведенні ігор (за допомогою чи за підказкою вчителя).

	<p>вчителя);</p> <ul style="list-style-type: none"> • <i>відповідає</i> на короткі запитання в межах знайомого мовленнєвого матеріалу (за допомогою чи при підказці вчителя); • <i>розрізняє</i> основні частини тіла, задіяні при проведенні рухливої гри (за допомогою чи при підказці вчителя); • <i>сприймає</i> та <i>виконує</i> команди, розпорядження вчителя (за допомогою чи при підказці вчителя); • <i>дотримується</i> послідовності виконання рухових дій (за допомогою вчителя); • <i>виконує</i> ходьбу, біг, стрибки, лазіння та повзання в ігрових ситуаціях (за показом чи наслідуючи вчителя); • <i>вміє</i> узгоджувати дихання з виконанням вправ (за допомогою чи наслідуючи вчителя); • <i>вміє</i> грати в 5-6 рухливих ігор (за допомогою чи за показом вчителя); • <i>спілкується</i> (питає, відповідає тощо) з іншими учнями та вчителем в процесі проведення гри (за підказкою вчителя); • <i>емоційно</i> реагує на ігрові ситуації (під контролем учителя); • <i>здійснює</i> взаємодію з іншими дітьми під час проведення гри (за допомогою чи під контролем учителя); <p><i>*розрізняє</i> основні частини тіла, задіяні при проведенні гри (за допомогою вчителя);</p> <p><i>*має уявлення</i> про хід гри, її початок і закінчення; правила та зміст розучених ігор (за допомогою вчителя);</p> <p><i>*намагається</i> узгоджувати свої дії з діями інших учнів (за допомогою вчителя);</p> <p><i>*вміє</i> грати в 3 рухливі гри (за допомогою чи за показом учителя);</p> <p><i>*використовує</i> здобуті рухові навички (ходьбу, стрибки, повзання тощо) в рухливих іграх (за допомогою учителя).</p>
Ігрова та змагальна діяльність	
<p>Рухливі ігри, естафети, змагання. Українські народні ігри.</p>	<p>Учень/учениця:</p> <ul style="list-style-type: none"> • <i>Має</i> уявлення про правила поведінки та гігієни при проведенні рухливих ігор; правила безпеки при виконанні рухових дій; зміст розучених ігор (за допомогою чи за підказкою вчителя); • <i>дотримується</i> правил поведінки, гігієни та техніки безпеки (за допомогою чи за вказівкою вчителя); • <i>бере участь</i> у рухливих іграх, естафетах і змаганнях різного рівня тренувального навантаження (відповідно до індивідуальних психофізичних можливостей) (за допомогою чи під контролем учителя);

	<ul style="list-style-type: none"> • <i>бере участь у різних змаганнях: «Веселі старти», спартакіади від «Інваспорту» з різних видів спорту, фестивалі народних розваг і ігор, фізкультурні свята, Дні здоров'я та фізичної культури тощо</i> • <i>вміє узгоджувати дихання з фазами рухів (за допомогою чи наслідуючи вчителя);</i> • <i>емоційно реагує на процес і результат рухливої гри (під контролем учителя);</i> • <i>вміє узгоджувати свої дії з діями інших гравців (за допомогою чи наслідуючи вчителя);</i> <p><i>*має уявлення про хід гри, її початок і закінчення, правила та зміст розучених ігор (за допомогою вчителя);</i></p> <p><i>*маселементарне уявлення про правила поведінки та гігієни при проведенні рухливих ігор і змагань; правила безпеки при виконанні рухових дій (за допомогою вчителя);</i></p> <p><i>*бере участь у фестивалі народних розваг і ігор, фізкультурних святах, Днях здоров'я та фізичної культури тощо (за допомогою вчителя);</i></p> <p><i>*намагається узгоджувати свої дії з діями інших учнів (за допомогою вчителя);</i></p> <p><i>*розрізняє основні частини тіла, задіяні при проведенні гри (за допомогою вчителя);</i></p> <p><i>*вміє узгоджувати дихання з фазами рухів (за допомогою вчителя).</i></p>
Комунікативна діяльність	
<p>Уроки фізичної культури, фізкультурно-оздоровчі заходи в режимі дня, фізкультурно-масові заходи</p>	<p>Учень/учениця:</p> <ul style="list-style-type: none"> • <i>Сприймає звернене мовлення вчителя та однокласників (за підказкою чи за вказівкою вчителя);</i> • <i>має уявлення про способи взаємодії з оточуючими й окремими людьми та подіями (за допомогою чи за підказкою вчителя);</i> • <i>спілкується (питає, відповідає, передає потрібні предмети тощо) з іншими учнями та вчителем в процесі підготовки до уроку чи рухової дії (відповідно до індивідуальних психофізичних можливостей);</i> • <i>використовує засвоєний словник в межах зрозумілого мовленнєвого матеріалу, застосовуючи його в процесі уроку (за допомогою чи за підказкою вчителя);</i> • <i>намагається узгоджувати свої дії з діями товаришів і вчителя (з допомогою чи під контролем учителя);</i> <p><i>*використовує засвоєний словник в межах зрозумілого мовленнєвого матеріалу, застосовуючи доступну форму (усне, жестове) мовлення (за допомогою вчителя);</i></p> <p><i>*намагається узгоджувати свої дії з діями інших учнів (за допомогою вчителя);</i></p>

**дотримується правил поведінки, гігієни та техніки безпеки на заняттях (за допомогою вчителя).*

Життєва компетентність

Учень/учениця:

- *виявляє* інтерес до занять фізичною культурою (за допомогою чи за вказівкою вчителя);
- *має уявлення* про ранкову гімнастику, її значення для здоров'я людини (за допомогою чи за вказівкою вчителя);
- *має уявлення* про окремі фізичні вправи, розучені на уроці; про основні просторові та часові характеристики переміщення; тілобудову (основні частини тіла людини); про основні емоції та почуття; дружбу та взаємодопомогу (за допомогою чи за підказкою вчителя);
- *дотримується* вимог до спортивної форми та взуття (за допомогою чи під контролем учителя);
- *сприймає* звернене мовлення вчителя, зосереджуючи увагу на органах артикуляції та жестах учителя (за допомогою чи за вказівкою вчителя);
- *сприймає* текст (слова, фрази) на табличках тощо; *читає* таблички (за допомогою чи за підказкою вчителя);
- *відповідає* на короткі запитання в межах знайомого мовленнєвого матеріалу (за допомогою чи за підказкою вчителя);
- *розуміє* зміст сприйнятого знайомого мовленнєвого матеріалу (за допомогою чи за підказкою вчителя);
- *використовує* основну спортивну термінологію (за допомогою чи за підказкою вчителя);
- *називає* основні частини тіла, задіяні при виконанні вправи; основні просторові, часові та динамічні характеристики виконаної рухової дії (за допомогою чи за підказкою вчителя);
- *здатен спілкуватись* (запитувати, відповідати, просити тощо) з іншими учнями та вчителем в процесі уроку (відповідно до індивідуальних психофізичних можливостей);
- *здатен розрізняти* використані предмети за розміром, формою, кольором (за допомогою чи за підказкою вчителя);
- *вміє узгоджувати* фази дихання з виконанням вправи (за допомогою чи наслідуючи вчителя);
- *виконувати* елементи фізичних вправ і окремі фізичні вправи (за допомогою чи за показом учителя);
- *здатен дотримуватись* послідовності виконання вправ (за допомогою чи під контролем учителя);
- *здатен використовувати* приклад, підказку тощо як допомогу при виконанні завдання вчителя; здобуті рухові навички (ходьбу, стрибки, повзання тощо) для заданої імітації (за допомогою чи під контролем учителя);
- *здатен прикладати* зусилля для покращення результату своїх дій (за допомогою вчителя).

**здійснює* підготовку до уроку фізичної культури (за допомогою учителя);

**дотримується* основних правил поведінки, гігієни та безпеки на уроці

Варіативну складову навчального плану використовуємо для успішного опанування інтегрованого курсу «Я досліджую світ».

Клас	Предмет	Кількість годин
1	Я досліджую світ	2
2	Я досліджую світ	1
2	Літературне читання	1

Корекційно-розвиткова робота

В навчальний план включено години корекційно-розвиткових занять, зміст яких зумовлений особливостями психофізичного розвитку здобувачів освіти і реалізується через «Соціально-побутове орієнтування», «Розвиток мовлення», «Лікувальну фізкультуру», «Ритміку».

Метою корекційно-розвиткової роботи є психосоціальний розвиток та корекція психофізичних порушень дітей з інтелектуальними порушеннями.

Основними завданнями корекційно-розвиткових занять є:

1. Формування особистісних якостей дитини, розвиток і корекція всіх психічних процесів, сприяння психологічної адаптації та соціальної реабілітації дітей.
2. Розвиток та подолання порушень усного та писемного мовлення.
3. Корекція та розвиток рухових порушень та недоліків фізичного розвитку, формування вмінь диференціювати рухи відповідно до ступеня мускульних навантажень, темпу рухів, підпорядкування рухів музиці.

Спрямованість програми: розвиток мовлення, сприймання, уявлення, пам'яті та інших пізнавальних процесів дитини в процесі ознайомлення її з

природою. Пізнання природи сприяє розумінню та використанню у зв'язному мовленні дитини різних граматичних категорій, що характеризують назви, дії, якості та допомагають аналізувати предмет чи природне явище з усіх боків. Саме пізнання природи надає можливості для формування навчально-мовленнєвої діяльності дитини, сприяє активному засвоєнню та використанню набутих знань. Розвиток мовлення в процесі формування природничих понять передбачає поступове введення в активний словник дитини уявлень, понять, назв, явищ природи тощо; засвоєння вміння складати прості речення при проведенні спостереження, робити елементарні узагальнення у вигляді розповіді за планом чи схемою.

У програмі представлено зміст корекційно-розвивального навчання з розвитку мовлення для дітей з інтелектуальними порушеннями, який побудовано на природничому матеріалі.

Мета: створення ефективних передумов для всебічного розвитку дитини, забезпечення умов, які б допомогли успішно сформувати потребу у мовному спілкуванні та практично оволодіти мовленням як засобом комунікації, в процесі пізнання навколишнього світу.

Корекційна робота проводиться у наступних напрямках, по-перше, робота над створенням передумов мовленнєвого розвитку, по-друге – над розвитком основних функцій мовлення.

Завдання програми:

1. Активізація мовленнєвої і пізнавальної діяльності.
2. Розвиток та корекція пізнавальної сфери дитини.
3. Формування комунікативної діяльності.
4. Розвиток та корекція мовлення дитини.
5. Розвиток загальної та артикуляційної моторики.

Через неоднорідність пізнавальних можливостей дітей з порушеннями інтелектуального розвитку, матеріал програми важко регламентувати часовими рамками за семестрами та роками навчання. Заняття з розвитку мовлення плануються з урахуванням необхідності багаторазового повторення

матеріалу з поступовим включенням нових елементів до попередньо засвоених вмінь. В залежності від індивідуальних можливостей учнів темп вивчення матеріалу уповільнюється або прискорюється, стосовно конкретного учня або підгрупи учнів.

Структура програми:

В програмі виділено два етапи навчання: пропедевтичний і основний. Зміст кожного з них структуровано за розділами, які взаємопов'язані та доповнюють один з одного. Організація корекційних занять на кожному етапі поєднує читання, письмо, розвиток мовлення, активізацію пізнавальної діяльності.

Пропедевтичний етап

Пропедевтичний етап включає такі розділи: активізацію мовленнєвої і пізнавальної діяльності; розвиток комунікативних здібностей; підготовку до читання; розвиток графічних умінь. Цей етап триває з першого до третього класу, що відповідає психофізичним можливостям дітей з інтелектуальними порушеннями.

Пропедевтичний етап містить наступні завдання:

- Розвиток мовлення та пізнавальної діяльності за рахунок уточнення і розширення уявлень про навколишню дійсність, формування вміння супроводжувати мовою дії, що виконуються.
- Розвиток загальної та артикуляційної моторики, рухів кистей рук, пальців.
- Ознайомлення зі звуками і буквами українського алфавіту
 - * диференціація не мовленнєвих звуків оточуючого середовища;
 - * розвиток фонематичного слуху на основі ігор, ігрових дій і вправ;
 - * формування найпростіших вмінь звукового аналізу.
- Розвиток графічних умінь в ході виконання різних за характером вправ: малювання, розфарбовування, обведення шаблонів та ін..

Основний етап

Основний етап містить наступні завдання:

- Свідоме сприймання доступної за змістом інформації з усних та писемних повідомлень.
- Розширення можливостей дітей у висловлюванні власної думки, за рахунок засвоєння основ грамоти та доступних засобів комунікації.

Порядок вивчення звуків і букв планується вчителем у відповідності з індивідуальними пізнавальними можливостями та можливостями вимови кожного учня. В програмі запропонована приблизна послідовність вивчення букв.

Навчальний матеріал природничої тематики сприяє мовленнєвій активності дитини та надає можливості для практичного застосування отриманих знань. На його основі дітям легше сприймати та засвоювати новий матеріал з розвитку мовлення, збагачувати чуттєвий, соціальний досвід. Також елементарні знання з природознавства сприятимуть соціальній адаптації дітей та вмінню орієнтуватися в навколишньому.

Запропоновані теми з природознавства можна корегувати. В програмі надається орієнтовна тематика змісту матеріалу з навчального предмета природознавства.

1 клас
(годин на тиждень)

№ п/п	К-ст-ь го-д	Зміст навчального матеріалу	Очікувані результати розвитку (мінімальні досягнення/максимальні досягнення)	Корекційна спрямованість
1.		Пропедевтичний період Формування структурних компонентів діяльності. Знайомство учнів з вчителем і класом. <i>(Власні ім'я та прізвище.)</i> Режим дня у школі. <i>(Розпорядок дня школяра.)</i>	Учень/ учениця (з допомогою педагога): -орієнтується в режимі навчального процесу, правилах поведінки на уроці та перерві;	Формувати вміння орієнтуватися в режимі навчального процесу, правилах поведінки на уроці та перерві. Формувати

	<p>Правила поведінки у класі. Постава за партою. <i>(Зовнішній вигляд людини: правила охайності.)</i></p> <p>Організація робочого місця. <i>(Предмети побуту, які нас оточують. Користування ними.)</i></p> <p>Бесіди на теми: «Наша школа», «Наш клас», «Шкільне подвір'я», «Культура поведінки учнів в школі, на подвір'ї, на вулиці».</p> <p>Словесні форми спілкування з дітьми та дорослими. <i>(Ознайомлення з навколишнім Людина. Власні ім'я а прізвище. Зовнішній вигляд людини: правила охайності. Розпорядок дня школяра, корисне харчування. Предмети побуту, які нас оточують. Користування ними. Екскурсія: приміщення школи.)</i></p>	<p>-сидить правильно за партою; -організовує своє робоче місце;</p> <p>- виконує елементарні правила самообслуговування та особистої гігієни;</p>	<p>правильну поставу під час письма. Формувати елементарні навички самообслуговування та особистої гігієни. Формування усвідомленого розуміння сказаного вчителем, його запитань, порад, вказівок. Розвиток вміння висловлювати свої прохання вербально, або жестово-мімічними засобами, працювати відповідно до інструкцій вчителя. Збагачення словникового запасу.</p>
2.	<p>Розвиток комунікативних здібностей.</p> <p>Ігри і вправи для органів артикуляції і формування мовленнєвого дихання. <i>(Органи чуттів людини.)</i></p> <p>Звернення один до одного, до вчителя за допомогою слів, жестів, дій. Розширення практичного використання жестів в спілкуванні, під час розв'язання задач побутового або навчального характеру. <i>(Предмети побуту, які нас оточують. Користування ними.)</i></p> <p>Наслідування звуків природи (голосів тварин та птахів). <i>(Тварини домашні та дикі.)</i></p> <p>Правильна вимова голосних звуків, розрізнення звуків на слух. <i>(Птахи.)</i></p>	<p>Учень/ учениця (з допомогою педагога):</p> <p>- виконує артикуляційні вправи; -звертаються один до одного за допомогою слів, жестів, дій; -виконує доручення вчителя; - правильно наслідує звуки природи; - намагається повторювати за вчителем звуки, звукосполучення, прості слова і фрази; -відповідає на прості запитання до прослуханого; -користується</p>	<p>Розвиток слухового сприймання та слухової уваги. Розвиток органів артикуляції. Формування мовленнєвого дихання. Формування усвідомленого розуміння сказаного вчителем, його запитань, порад, вказівок. Розвиток вміння висловлювати свої прохання вербально, або жестово-</p>

	<p>Введення в мовлення дітей доступних етикетних виразів: «спасибі», «будь-ласка», «вибачте» і т.д.</p> <p>Збагачення словника найпростішими виразами, необхідними для виконання спільних дій: «на», «візьми», «не те» та ін.</p> <p>Оформлення прохання, бажання вербально або жестово-мімічними засобами. (<i>Корисне харчування.</i>)</p> <p>Слухання казок, оповідань з усного переказу вчителя, відповіді на запитання за змістом прослуханого.</p> <p>Ігри-драматизації з використанням сюжетів та лексики вивчених казок, оповідань, віршів.</p> <p>Виконання словесних доручень вчителя, дітей.</p> <p>Повторення за вчителем окремих звуків, звукосполучень, простих слів і фраз.</p> <p>Відповіді на запитання вчителя (однозначні, показування). (<i>Поняття про живу та неживу природу. Що належить до природи?</i>)</p> <p>Розрізнення звуків і нескладних звукосполучень, схожих за звуковим складом (ау-уа, ам-ма, ох-ух). (<i>Голоси та звуки природи. Шум дерев, струмка, моря...</i>)</p> <p>Сприймання на слух та розуміння окремих слів.</p> <p>Слухання казок, оповідань з усного переказу вчителя, відповіді на запитання за змістом прослуханого.</p>	<p>етикетними виразами.</p>	<p>мімічними засобами, працювати відповідно до інструкцій вчителя.</p> <p>Формування усвідомленого користування етикетних виразів.</p> <p>Формування вмінь розрізняти звуки та нескладні звукосполучення, схожі за звуковим складом.</p> <p>Розвивати фонематичний слух.</p> <p>Розвивати зв'язне мовлення.</p> <p>Збагачення та накопичення словника на основі розширення знань та уявлень про довкілля.</p>
3.	<p>Активізація мовленнєвої і пізнавальної діяльності.</p> <p>Розрізнення основних кольорів (червоний, синій, зелений, жовтий). (<i>Овочі. Фрукти. Ягоди.</i>) (на основі натуральних овочів та фруктів, листя дерев та кущів).</p> <p>Розрізнення предметів за кольором, формою, величиною на основі дотикових відчуттів.</p> <p>Знаходження предмета за даними</p>	<p>Учень/ учениця (з допомогою педагога):</p> <p>-розрізняє основні кольори (червоний, зелений, синій, жовтий);</p> <p>-розрізняє предмети за кольором та формою, величиною, смаком;</p>	<p>Формування сприймання кольорів.</p> <p>Знаходження кольору за еталоном, засвоєння назв кольорів.</p> <p>Розвиток аналітико-синтетичного</p>

	<p>ознаками. Відтворення комбінацій з ліній та фігур (за зразком, інструкцією). Виділення частин цілого, розпізнавання предметів за його частиною. Складання предмета із частин. Слухання, запам'ятовування та часткове відтворення складових комплексів і слів (не більше трьох), подібних за звучанням: (я-я-я-ось моя сім'я, ко-ко-ко-я п'ю молоко, ох-ох-ох-баба сіяла горох). Приспівування звукового та складового ланцюжка на знайомі мотиви дитячих пісень. Співвідношення предметів та їх дій з опорою на малюнки, за уявою (хто? що? – що робить?). (<i>Осінь. Сезонні зміни в природі.</i>) Класифікація предметів, їх зображень за поданою характеристикою. (<i>Осінь. Сезонні зміни у природі. Овочі, фрукти. Похолодання, випадання дощів.ю зміна забарвлення листя, листопад.</i>) Виділення зайвого предмета із запропонованих. Підбір узагальнюючих слів до групи предметів, об'єднаних за родовими (видовими) ознаками. (<i>Овочі. Фрукти. Ягоди.</i>) Виділення із двох близьких за змістом картин тієї, яка відповідає прослуханій розповіді.</p>	<p>-на основі натуральних овочів та фруктів розрізняє предмети за кольором, формою, величиною; знаходить заданий предмет, підбирає парний предмет; знаходить предмет за даними ознаками; співвідносить предмет з його зображенням-відтворює комбінації з ліній та фігур; -виділяє частину від цілого, розпізнає предмети за їх частиною; складає предмет із частин; -проспівує звуковий та складовий ланцюжок ; -слухає, запам'ятовує та частково відтворює склади та слова подібні за звучанням; -співвідносить предмети та їх дії з опорою на малюнки, за уявою; -класифікує предмети, їх зображення за поданою характеристикою; -виділяє зайвий предмет із запропонованих; -підбирає узагальнюючі слова до груп предметів;</p>	<p>сприймання: виділення кольору за назвою, виділення предмета означеного кольору. Класифікація предметів за кольором, формою, розміром. Формування навчальної діяльності: розвиток умінь слухати, діяти за інструкцією вчителя щодо вибору означеного кольору. Уточнення назв кольорів. Співвідношення предмету з відповідним кольором, формою та розміром. Формування поняття простору на основі орієнтації в частинах свого тіла. Орієнтування в різних площинах, слідування за переміщенням предметів та визначення напрямку руху. Розвиток рухової пам'яті. Вчити співставляти форму, розмір, колір предмета з натуральними овочами та фруктами. Формувати вміння співвідносити</p>
--	---	---	--

				предмет з його зображенням, відтворювати комбінації з ліній та фігур, виділяти частину від цілого, складати предмет із частин. Збагачення словникового запасу.
4.		<p>Розвиток дрібної і загальної моторики. Розрізнення, добір та нанизування дрібних предметів, різних за кольором, розміром, формою. Робота з розбірними моделями іграшок (пірамідка, матрьошка, формочки для піску, грибок та ін.) за зразком.</p>	<p>Учень/ учениця (з допомогою педагога): -розрізняє, добирає та нанизує (намагається) дрібні предмети, різні за кольором, розміром і формою; -складає розбірні іграшки.</p>	<p>Формувати вміння та навички розрізняти, добирати та нанизувати дрібні предмети, різні за кольором, розміром і формою; складати розбірні іграшки. Розвивати дрібну та загальну моторику. Збагачувати словниковий запас.</p>
5.		<p>Підготовка до читання. Ігри та вправи із звуками оточуючого середовища: розрізнення немовних звуків, імітація, співвідношення звука з його джерелом, характеристика звука за силою звучання (голосно, тихо). (<i>Тварини свійські: кіт, собака, корова. Зовнішній вигляд.</i>) Наслідування звуків природи (голосів тварин, птахів). (<i>Птахи: голуб, ворона. Зовнішній вигляд.</i>) Практичне знайомство із словом, як одиницею мовлення: виділення слова в ряду інших слів (хлопки, відстукування).</p>	<p>Учень/ учениця (з допомогою педагога): -розрізняє немовні звуки, імітує, співвідносить звук з його джерелом; -наслідує звуки природи; -виділяє слово в ряду інших слів (з допомогою хлопків, відстукуванням).</p>	<p>Розвиток слухового сприймання та слухової уваги. Формування усвідомленого розуміння сказаного вчителем, його запитань, порад, вказівок. Розвиток вміння висловлювати свої прохання, працювати відповідно до інструкцій вчителя. Розвиток фонематичного слуху. Формувати вміння виділяти слово в ряду інших слів. Збагачувати</p>

			словниковий запас.
6.	<p>Розвиток графічних умінь. Правильна постава під час письма. Ігрові вправи на активізацію рухів кистей руки, пальців («пальчикова гімнастика»).</p> <p>Малювання вертикальних ліній різної довжини. Малювання вертикальних ліній за завданням вчителя («Намалюй стільки ж ліній», «Намалюй лінії такого ж кольору», «Намалюй лінії іншого кольору» та ін.)</p> <p>Малювання комбінації з вертикальних ліній («Намалюй стільки ж ліній», «Намалюй лінії такого ж кольору», «Намалюй лінії в тому ж порядку»).</p> <p>Малювання вертикальних ліній від початкової крапки. Малювання горизонтальних ліній однакової довжини («Гребінь», «Паркан», «Драбинка»).</p> <p>Малювання прямих похилих ліній в різних напрямках («Сонечко», «Гілки дерева»).</p> <p>Домальовування предметів знайомими лініями. Креслення на нелінованому папері фігур і композицій за допомогою трафаретів. Використання різноманітних матеріалів для графічних дій: крейда, олівці, акварельна фарба, фломастери. <i>(Зима. Сезонні зміни у природі. Холодне повітря, мороз, снігопад, лід, сніжинка.</i> <i>Весна. Сезонні зміни у природі. Потепління, танення снігу, цвітіння, приліт птахів.)</i></p>	<p>Учень/ учениця (з допомогою педагога): -правильно сидить під час письма; -правильно тримає в руці олівець, ручку та пензлик; -малює на нелінованому папері вертикальні, горизонтальні, прямі похилі лінії; -креслить фігури за допомогою трафаретів; -домальовує предмет знайомими лініями;</p>	<p>Формування правильної постави під час письма. Розвиток аналітико-синтетичного сприймання: виділення приладів для письма за назвою. Класифікація приладів для письма. Розвиток загальної моторики. Розвиток рухів рук за наслідуванням дій педагога, зорово-рухової координації та предметних дій. Формування навчальної діяльності: розвиток умінь слухати, діяти за інструкцією вчителя. Розвиток загальної моторики. Розвиток зорового сприймання та зорової уваги. Удосконалення орієнтування на листі паперу. Формування базових графічних навичок. Формування вмінь та навичок малювання ліній на нелінованому папері; креслення фігур за допомогою</p>

				трафаретів; домальовувати предмет знайомими лініями; Малювання ліній за завданням вчителя. Збагачення словника учнів.
7.		Повторення вивченого матеріалу.		

2 клас
(годин на тиждень)

№ п/п	К-сть год	Зміст навчального матеріалу	Очікувані результати розвитку (мінімальні досягнення/максимальні досягнення)	Корекційна спрямованість
1.		<p>Пропедевтичний період Повторення, закріплення і розширення вивченого в 1 класі. Закріплення навичок навчальної діяльності.</p> <p>Бесіди на теми: «Наша школа», «Наш клас», «Шкільне подвір'я», «Обов'язки учня», «Культура поведінки учнів в школі, на подвір'ї, на вулиці». Словесні форми спілкування з дітьми та дорослими.</p> <p><i>(Ознайомлення з навколишнім Людина. Власні ім'я а прізвище. Зовнішній вигляд людини: правила охайності. Розпорядок дня школяра, корисне харчування. Предмети побуту, які нас оточують. Користування ними. Екскурсія: приміщення школи.)</i></p>	<p>Учень/ учениця (з допомогою педагога):</p> <ul style="list-style-type: none"> -орієнтується в режимі навчального процесу, правилах поведінки на уроці та перерві; -сидить правильно за партою; -організовує своє робоче місце; -правила поведінки у школі; -елементарні правила самообслуговування та особистої гігієни; -словесні форми спілкування; -обов'язки учня; 	<p>Формувати вміння орієнтуватися в режимі навчального процесу, правилах поведінки на уроці та перерві. Формувати правильну поставу під час письма. Формувати елементарні навички самообслуговування та особистої гігієни. Формування усвідомленого розуміння сказаного вчителем, його запитань, порад, вказівок. Розвиток вміння висловлювати свої прохання вербально, або жестово-мімічними засобами, працювати відповідно до інструкцій вчителя. Збагачення словникового запасу.</p>
2.		Розвиток комунікативних здібностей.		

3.	<p>Розвиток слухання-розуміння мовлення вчителя. Накопичення словникового запасу. Слухання-розуміння мовлення вчителя. Наслідування мовлення вчителя. (<i>Пори року. Уявлення про погоду. Вітер, хмари, опади. Погода взимку, влітку.</i>) Відповіді на запитання вчителя (однозначні). Називання (показування) різних предметів за їх зображенням на малюнках. (<i>Осінь. Сезонні зміни у природі. Овочі, фрукти. Похолодання, випадання дощів.ю зміна забарвлення листя, листопад.</i>)</p>	<p>Учень/ учениця (з допомогою педагога): -слухає-розуміє мовлення вчителя; -наслідує мовлення вчителя; -відповідає на однозначні запитання; -називає (показує) різні предмети за їх зображеннями на малюнках;</p>	<p>Розвиток слухового сприймання та слухової уваги. Формування усвідомленого розуміння сказаного вчителем, його запитань, порад, вказівок. Розвиток вміння висловлювати свої прохання. Розвиток усного мовлення. Збагачення та накопичення словника на основі розширення знань та уявлень про довкілля.</p>
4.	<p>Активізація мовленнєвої і пізнавальної діяльності. Розрізнення основних кольорів (чорний, білий, червоний, синій, зелений, жовтий). (<i>Овочі. Фрукти. Ягоди.</i>) Сприймання і відтворення найпростіших комбінацій з прямих ліній та фігур зліва направо в горизонтальному положенні. Конструювання з допомогою вчителя простих, добре відомих дітям предметів (драбинка, паркан, ялинка, вікно та ін.). Складання розрізних малюнків зображення одного-двох предметів (яблуко, груша, котик, півник, чашка з блюдцем, будиночок тощо). Ознайомлення з органами мовлення, їх роль у звуковимові. (<i>Органи мовлення та чуттів людини.</i>) Повторення за вчителем окремих звуків, звукосполучень, простих слів і фраз. Відповіді на запитання вчителя (однозначні, показування). Сприймання на слух та розуміння окремих слів.</p>	<p>-розрізняє основні кольори (чорний, білий, червоний, зелений, синій, жовтий); -сприймає і відтворює найпростіші комбінації з прямих ліній та фігур; -конструює предмети з допомогою вчителя; -складає розрізні малюнки; -повторює за вчителем окремих звуків, звукосполучень, простих слів і фраз; -відповідає на запитання вчителя; -сприймає на слух та розуміє окремі слова; -засвоює слова-назви предметів певних тематичних груп; -позначає словом дію предмета; підбирає узагальнюючі слова до груп предметів;</p>	<p>Формування сприймання кольорів. Знаходження кольору за еталоном, засвоєння назв кольорів. Розвиток умінь слухати, діяти за інструкцією вчителя. Формування вмінь та навичок сприймання та відтворення комбінацій з прямих ліній та фігур; конструювання предметів з допомогою вчителя; складання розрізних малюнків. Формувати вміння співвідносити предмет з його дією. Формування поняття простору. Орієнтування в різних площинах, слідування за переміщенням предметів та визначення</p>

	<p>Засвоєння слів-назв предметів певних тематичних груп: класні меблі, навчальне приладдя, іграшки, овочі, фрукти, харчові продукти, посуд, свійські тварини, звірі, одяг та взуття, предмети особистої гігієни.</p> <p>Позначення словом дій предметів (за запитанням: <i>Хто що робить?</i>). (<i>Зима. Зимова праця людини. Зимові дитячі ігри.</i>)</p>		<p>напрямку руху. Розвиток рухової пам'яті.</p> <p>Розвиток фонематичного слуху.</p> <p>Розвиток пам'яті.</p> <p>Формувати вміння засвоювати слова-назви предметів певних тематичних груп.</p> <p>Збагачення словникового запасу.</p>
5.	<p>Підготовка до читання.</p> <p>Ігри та вправи із звуками оточуючого середовища: розрізнення немовних звуків, імітація, співвідношення звука з його джерелом, характеристика звука за силою звучання (голосно, тихо). (<i>Голоси та звуки природи. Шум дерев, струмка, моря...</i>)</p> <p>Наслідування звуків природи (тварин, птахів). (<i>Тварини свійські: кіт, собака, корова. Зовнішній вигляд.</i>)</p> <p>Практичне знайомство із словом, як одиницею мовлення: виділення слова в ряду інших слів (хлопки, відстукування), називання слів за завданням вчителя (з допомогою предметних та сюжетних малюнків, особистий досвід дітей).</p> <p>Вправи з поскладовим промовлянням слів в супроводі ритмічних рухів (хлопки, кроки, помаху руками та ін.). Поняття «часть слова».</p> <p>Практичне знайомство з реченням: повторення речень за вчителем з правильною інтонацією. (<i>Зима. Сезонні зміни у природі. Холодне повітря, мороз, снігопад, лід, сніжинка.</i>)</p> <p>Складання речень за спостережуваною дією, за предметними та сюжетними</p>	<p>Учень/ учениця (з допомогою педагога):</p> <p>-розрізняє немовні звуки, імітувати, співвідносить звук з його джерелом;</p> <p>-наслідує звуки природи;</p> <p>-виділяє слово в ряду інших слів (з допомогою хлопків, відстукуванням);</p> <p>називає слова за завданням вчителя;</p> <p>-поскладово промовляє слова в супроводі ритмічних рухів;</p> <p>-повторює речення за вчителем з правильною інтонацією;</p> <p>-складає речення за спостереженнями дії, за сюжетними і предметними малюнками, з опорою на власний досвід;</p> <p>-ділить короткі речення на слова;</p> <p>-розрізняє заданий звук в словах; виділяє звук, який часто повторюється; виділяє слово, яке починається з заданого звука;</p>	<p>Розвиток слухового сприймання та слухової уваги.</p> <p>Формування усвідомленого розуміння сказаного вчителем, його запитань, порад, вказівок.</p> <p>Розвиток вміння висловлювати свої прохання, працювати відповідно до інструкцій вчителя.</p> <p>Розвиток фонематичного слуху.</p> <p>Формування вміння розрізняти немовні звуки; імітувати, співвідносити звук з його джерелом; наслідувати звуки природи.</p> <p>Формування уявлень про структуру речення, умінь будувати речення на основі різних опор.</p> <p>Розвиток уміння співвідносити слово з реальним предметом.</p> <p>Формувати вміння складати речення за спостереженнями дії, за сюжетними і предметними</p>

	<p>малюнками, з опорою на власний досвід.</p> <p>Ділення коротких речень (2-3 слова) на слова («Про кого це речення?», «Що робить...?») (<i>Тварини дикі: вовк, заєць. Зовнішній вигляд.</i>)</p> <p>Розрізнення заданого звука в словах: виділення звука, який часто повторюється; виділення слова, яке починається з заданого звука.</p> <p>Визначення першого звука в слові.</p>	<p>-визначає перший звук у слові;</p>	<p>малюнками; ділити короткі речення на слова; розрізняти заданий звук; виділяти слово.</p> <p>Збагачення словникового запасу.</p>
6.	<p>Розвиток графічних умінь.</p> <p>Правильна постава під час письма. (<i>Здоров'я людини.</i>)</p> <p>Ігрові вправи на активізацію рухів кистей руки, пальців («пальчикова гімнастика»).</p> <p>Малювання вертикальних ліній різної довжини.</p> <p>Малювання вертикальних ліній від початкової крапки.</p> <p>Малювання горизонтальних ліній однакової довжини («Гребінь», «Паркан», «Драбинка»).</p> <p>Малювання прямих похилих ліній в різних напрямках («Сонечко», «Гілки дерева»).</p> <p>Домальовування предметів знайомими лініями.</p>	<p>Учень/ учениця (з допомогою педагога):</p> <p>-правильно сидить під час письма;</p> <p>-правильно тримає в руці олівець, ручку та пензлик;</p> <p>-малює на нелінованому папері вертикальні, горизонтальні, прямі похилі лінії;</p> <p>-домальовує предмет знайомими лініями;</p>	<p>Формування правильної постави під час письма; вміння користуватися засобами для письма та малювання.</p> <p>Розвиток дрібної моторики.</p> <p>Удосконалення навичок орієнтувальної діяльності.</p> <p>Удосконалювати вміння та навички малювання ліній на нелінованому папері; ліній від початкової крапки; ліній за завданням вчителя.</p> <p>Збагачення словникового запасу.</p>
7.	<p>Спеціальна підготовка до письма.</p> <p>Корекція пози за партою.</p> <p>Орієнтування в зошиті.</p> <p>Проведення прямих, прямих ламаних і хвилястих ліній неперервним рухом руки зліва направо (в межах можливого). (<i>Весна. Сезонні зміни у природі. Потепління, танення снігу, цвітіння, приліт птахів.</i>)</p> <p>Подальший розвиток координації рухів кисті руки і пальців у процесі виконання</p>	<p>Учень/ учениця (з допомогою педагога):</p> <p>-орієнтується на сторінці зошита;</p> <p>-проводить прямі, прямі ламані і хвилясті лінії неперервним рухом руки (в межах можливого);</p> <p>-розфарбовує кольоровими олівцями</p>	<p>Формування правильної постави під час письма; вміння користуватися засобами для письма та малювання; вміння орієнтуватися у зошиті.</p> <p>Розвиток дрібної моторики.</p> <p>Удосконалення навичок орієнтувальної</p>

	<p>гімнастичних вправ та різних видів практичної діяльності. (<i>Здоров'я людини. Вплив фізичної культури на здоров'я людини.</i>)</p> <p>Розфарбовування кольоровими олівцями геометричних фігур і нескладних малюнків прямими і хвилястими лініями.</p> <p>Письмо олівцем прямих і похилих паличок в зошиті та крейдою на дошці.</p> <p>Основні елементи рукописних букв: пряма коротка і довга паличка з різними інтервалами, похила коротка і довга паличка, овал.</p>	<p>геометричних фігур і нескладних малюнків прямими і хвилястими лініями;</p> <p>-пише в зошиті та на дошці прямі і похилі палички;</p> <p>-пише в зошиті та на дошці елементи писемних букв: пряма коротка та довга паличка, похила коротка та довга паличка, овал;</p>	<p>діяльності.</p> <p>Розвиток сенсорних здібностей.</p> <p>Формування вміння писати в зошиті та на дошці основні елементи рукописних букв.</p>
7.	<p>Удосконалення та подальший розвиток дрібної і загальної моторики.</p>		
8.	<p>Основний період Букварний період. Навчання грамоти. Вивчення звуків і букв I етапу: А, У, О, М, Х, С, Н, И, Л, Ш, П, К, Р.</p> <p>Співвідношення звука і букви, визначення місця звука і букви у слові; фіксація буквою початкового звука у словах. (<i>Птахи: голуб, ворона. Зовнішній вигляд.</i>)</p> <p>Формування зорових еталонів букв: знаходження заданої букви серед інших букв чи знаків; впізнавання букв, накладених одна на одну; виділення з ряду правильно написаної букви з опорою на зразок; складання букв з паличок, паперових смужок, проволоки за зразком; доповнення відсутнього елемента букви; називання та порівняння графічно схожих букв. (<i>Охорона тварин.</i>)</p> <p>Запам'ятовування цілісних образів слів, які складаються з вивчених букв (мама, сон, сом, папа, липа, молоко...),</p>	<p>Учень/ учениця (з допомогою педагога):</p> <p>-співвідносить звук і букву; визначає місце звука і букви у слові; визначає перший звук у слові;</p> <p>-знаходить задану букву серед інших букв чи знаків; впізнає букви, накладені одна на одну; виділяє з ряду правильно написаної букви з опорою на зразок; складає букви з паличок; доповнює відсутній елемент букви; називає та порівнює графічно схожі букви;</p> <p>-запам'ятовує цілісний образ слів, які складаються з вивчених букв; співвідносить слова з предметами, які вони називають;</p> <p>-друкує вивчені букви</p>	<p>Розвиток фонематичного сприймання, правильно й чіткої звуковимови.</p> <p>Подальший розвиток слухового і зорового сприймання.</p> <p>Розвиток мовленнєвого слуху.</p> <p>Розвиток звукобуквеного аналізу.</p> <p>Розвиток фонематичного слуху.</p> <p>Розвиток аналітико-синтетичної діяльності в процесі роботи зі звуками та звукосполученнями.</p> <p>Стимуляція мовленнєвої активності.</p> <p>Активізація засвоєння семантичного (сислового) боку мовлення.</p> <p>Формувати вміння</p>

	співвідношення слів з предметами, які вони називають. Складання індивідуальних альбомів вивчених слів, використання їх для вирішення задач навчального та практичного характеру. <i>(Літо. Сезонні зміни у природі. Ягоди, фрукти, овочі. Відпочинок влітку.)</i> Друкування вивчених букв та слів: за зразком, під диктовку, дописування відсутніх елементів. Записування свого імені, прізвища.	та слова (за зразком, під диктовку, дописує відсутній елемент); -пише своє ім'я та прізвище; Мати уявлення: -букви та звуки А, У, О, М, Х, С, Н, И, Л, Ш, П, К, Р;	знаходити задану букву; складати букви з паличок; порівнювати букви. Розвиток оперативної пам'яті. Розвиток усного зв'язного мовлення. Регулювання інтонаційної виразності усного мовлення, темпу і сили голосу. Розвивати зорову пам'ять. Формування вмінь друкувати букви та слова, своє ім'я. Збагачення словникового запасу.
9.	Повторення та закріплення вивченого матеріалу.		

3 клас
(годин на тиждень)

№ п/п	К-сть год	Зміст навчального матеріалу	Очікувані результати розвитку (мінімальні досягнення/максимальні досягнення)	Корекційна спрямованість
1.		Букварний період. Навчання грамоти (продовження) . Розвиток навичок мовленнєвої діяльності (слухання-розуміння, говоріння, читання). Розвиток усного мовлення. Накопичення активного словникового запасу. Слухання-розуміння мовлення вчителя, однокласників. Повторення речення за вчителем, товаришем. <i>(Поняття про живу та неживу природу. Що належить до природи?)</i> Закінчення розпочатого	Учень/ учениця (з допомогою педагога): -слухає-розуміє мовлення вчителя, однокласників; -повторює речення за вчителем; -закінчує розпочате речення (з допомогою); -складає за запитаннями вчителя речень з 2-4 слів до розглянутого малюнка, прослуханої казки; -виділяє на слух з живого мовлення окремих слів, в словах-окремих звуків; -ділить речення – 2-4 слів на слова;	розвиток слухового сприймання та слухової уваги. Формування усвідомленого розуміння сказаного вчителем, його запитань, порад, вказівок. Розвиток вміння висловлювати свої прохання, працювати відповідно до інструкцій вчителя. Формування уявлень про структуру речення, умінь будувати речення на основі різних опор.

	<p>речення (з допомогою вчителя). Відповіді на запитання до прослуханого, прочитаного. Складання за запитаннями вчителя речень з 2-4 слів до розглянутого малюнка, прослуханої казки. Виділення на слух з живого мовлення окремих слів, в словах – окремих звуків. (<i>Пори року. Уявлення про погоду. Вітер, хмари, опади.</i>) Поділ речень з 2-4 слів на слова.</p>		<p>Розвиток усного мовлення. Виховання культури усного мовлення. Збагачення та накопичення словника на основі розширення знань та уявлень про довкілля.</p>
2.	Розвиток комунікативних здібностей.		
3.	<p><u>Букварний період.</u> <u>Навчання грамоти.</u> Вивчення звуків і букв I етапу: А, У, О, М, Х, С, Н, І, Л, Ш, П, К, Р. Читання і розвиток усного мовлення. Розширення словникового запасу. Повторення та закріплення знань і навичок, засвоєних у попередніх класах. Розвиток фонематичного слуху і правильної вимови звуків. (<i>Органи слуху, мовлення, чуттів людини.</i>) Розрізнення різних звуків – шумів (стук, дзвін, дзенькіт, гудіння, плескання) та мовних звуків, звукосполучень під час спостережень оточуючої дійсності та ігри. (<i>Голоси та звуки природи. Шум дерев, струмка, моря...</i>) Співвідношення звука і букви, визначення місця звука і букви у слові; фіксація буквою початкового звука у словах. (<i>Поняття про добу: день, ніч.</i>)</p>	<p>Учень/ учениця (з допомогою педагога): -правильно чує та вимовляє звуки; -розрізняє різні звуки, звукосполучень; -співвідносить звук і букву; визначає місце звука і букви у слові; визначає перший звук у словах; -знаходить задану букву серед інших букв чи знаків; впізнає букви, накладені одна на одну; виділяє з ряду правильно написаної букви з опорою на зразок; складає букви з паличок; доповнює відсутній елемент букви; називає та порівнює графічно схожі букви; -запам'ятовує цілісний образ слів, які складаються з вивчених букв; співвідносить слова з предметами, які вони називають; -друкує вивчені букви та слова; -пише своє ім'я та</p>	<p>Розвиток фонематичного сприймання, правильної й чіткої звуковимови. Розвиток слухового і зорового сприймання. Розвиток мовленнєвого слуху. Розвиток звукобуквеного аналізу. Подальший розвиток сигніфікативної функції мовлення (функції позначення). Стимуляція мовленнєвої активності. Розвиток оперативної пам'яті. Формування вміння граматично правильно будувати речення (фрази) за зразком, даним учителем). Формування читальських умінь. Розвиток усного</p>

	<p>Формування зорових еталонів букв: знаходження заданої букви серед інших букв чи знаків; впізнавання букв, накладених одна на одну; виділення з ряду правильно написаної букви з опорою на зразок; складання букв з паличок, паперових смужок, проволоки за зразком; доповнення відсутнього елемента букви; називання та порівняння графічно схожих букв. (<i>Тварини свійські: кіт, собака, корова. Зовнішній вигляд.</i>)</p> <p>Запам'ятовування цілісних образів слів, які складаються з вивчених букв (мама, сон, сом, папа, липа, молоко...), співвідношення слів з предметами, які вони називають. (<i>Осінь. Сезонні зміни у природі. Овочі, фрукти. Похолодання, випадання дощів.ю зміна забарвлення листя, листопад.</i>)</p> <p>Складання індивідуальних альбомів вивчених слів, використання їх для вирішення задач навчального та практичного характеру.</p> <p>Друкування вивчених букв та слів: за зразком, під диктовку, дописування відсутніх елементів.</p> <p>Записування свого імені, прізвища.</p>	<p>прізвище;</p>	<p>зв'язного мовлення. Регулювання інтонаційної виразності усного мовлення, темпу і сили голосу. Розвиток фонематичного слуху. Формувати вміння друкувати букви та слова за зразком, під диктовку. Збагачення словникового запасу.</p>
4.	<p>Продовжити вивчення звуків і букв I етапу: А, У, О, М, Х, С, Н, И, Л, Ш, П, К, Р.</p> <p>Утворення та читання закритих трьохбуквених складів, які є словом (сом). (<i>Зима. Сезонні зміни у природі. Холодне повітря,</i></p>	<p>Учень/ учениця (з допомогою педагога): -утворює та читає закриті трьохбуквени складів, які є словом; -утворює та читає закриті та відкриті двохбуквени складів; читає таблиці складів;</p>	<p>Досягнення чіткої артикуляції вивчених звуків, їх розрізнення на слух та позначення відповідними буквами. Розвиток фонематичного</p>

	<p><i>мороз, снігопад, лід, сніжинка.)</i> Утворення та читання закритих та відкритих двохбуквених складів; читання таблиці складів. Утворення та читання слів з вивчених складових структур. Співвідношення слів з предметами, малюнками. Вибіркове читання слів. (<i>Тварини дикі: вовк, заць. Зовнішній вигляд.)</i> Доповнення складу до слова, підстановка в слово пропущеної букви. Читання речень з 2-3 слів разом з вчителем, хором, самостійно. (<i>Птахи: голуб, ворона. Зовнішній вигляд.)</i> Доповнення в реченні відсутнього слова з ряду попередньо прочитаних (з опорою на малюнок). (<i>Охорона тварин.)</i> Друкування слів з вивчених складових структур або букв: за зразком, під диктовку, підписання малюнків вивченими словами.</p>	<p>-утворює та читає слова з вивчених складових структур; співвідносить слова з предметами, малюнками; вибірково читає слова; -доповнює склад до слова; підставляє в слово пропущену букву; -читає речення з 2-3 слів разом з вчителем, хором, самостійно; -доповнює речення словами, які відсутні, з ряду попередньо прочитаних (з опорою на малюнок); -друкує слова з вивчених складових структур або букв (за зразком, під диктовку, підписує малюнки вивченими словами);</p>	<p>слуху. Формування читацьких навичок. Корекція та розвиток розрізнення звуків, схожих за звучанням. Розвиток зорового сприймання та розрізнення графічного зображення букв, просторового розташування їх елементів. Формування вміння помічати і розрізняти оптично схожі букви. Формування усвідомленого розуміння змісту запитань вчителя та правильної побудови відповідей на ці запитання. Розвиток дрібної моторики. Розвиток навичок зорового контролю під час читання та написання складів, слів, списування речень. Розвиток усного діалогічного мовлення. Розвиток пам'яті.</p>
5.	<p>Удосконалення та подальший розвиток дрібної і загальної моторики.</p>		
6.	<p>Написання вивчених букв. Знайомство з правилами роботи в зошиті: письмо зліва направо, робочий рядок, поля. Удосконалення вмінь орієнтуватися в зошиті, користуватися письмовим приладдям. (<i>Предмети</i></p>	<p>Учень/ учениця (з допомогою педагога): -орієнтується на сторінці зошита; користується письмовим приладдям; -співвідносить букви писемні з друкованими; -пише вивчені писемні букви; з'єднує їх</p>	<p>Удосконалення навичок орієнтування у зошиті; користування письмовим приладдям. Розвиток зорового сприймання та</p>

	<p><i>побуту, які нас оточують. Користування ними.)</i></p> <p>Знайомство з писемним варіантом букв на основі співвідношення їх з друкованими буквами.</p> <p>Написання вивчених писемних букв. Правила з'єднання при писемному написанні. Списування. <i>(Весна. Сезонні зміни у природі. Потепління, танення снігу, цвітіння, приліт птахів.)</i></p> <p>Написання вивчених букв, слів з цими буквами та коротких речень.</p> <p>Складання коротких слів з розрізної азбуки (з допомогою вчителя).</p> <p>Практичне ознайомлення з правилом вживання крапки в кінці речення. <i>(Літо. Сезонні зміни у природі. Ягоди, фрукти, овочі. Відпочинок влітку.)</i></p>	<p>правильно; списує;</p> <p>-пише вивчені букви, слова з цими буквами та короткі речення;</p> <p>-складає короткі слова з розрізної азбуки (з допомогою вчителя);</p>	<p>розрізнення графічного зображення букв, просторового розташування їх елементів під час написання.</p> <p>Формування усвідомленого зорового образу кожної з вивчених букв.</p> <p>Розвиток навичок списування.</p> <p>Розвиток фонематичного слуху.</p> <p>Розвиток діалогічного мовлення.</p> <p>Формування елементів каліграфічного письма.</p> <p>Виховання акуратності, охайності під час письма та списування.</p>
7.	Повторення та закріплення вивченого матеріалу.		

4 клас
(годин на тиждень)

№ п/п	К-сть год	Зміст навчального матеріалу	Очікувані результати розвитку (мінімальні досягнення/максимальні досягнення)	Корекційна спрямованість
1.		<p><u>Букварний період. Навчання грамоти (продовження).</u></p> <p>Розвиток навичок мовленнєвої діяльності (слухання-розуміння, говоріння, читання).</p> <p>Розвиток усного мовлення.</p>	<p>Учень/ учениця (з допомогою педагога):</p> <p>-слухає-розуміє мовлення вчителя, однокласників;</p> <p>-повторює речення за вчителем;</p> <p>-закінчує розпочате речення (з допомогою);</p>	<p>Розвиток слухового сприймання та слухової уваги.</p> <p>Формування усвідомленого розуміння сказаного вчителем, його запитань, порад,</p>

	<p>Накопичення активного словникового запасу. Слухання-розуміння мовлення вчителя, однокласників. (<i>Поняття про добу: день, ніч.</i>) Повторення речення за вчителем, товаришем. Закінчення розпочатого речення (з допомогою вчителя). (<i>Частини тіла. Призначення рук, ніг людини.</i>) Відповіді на запитання до прослуханого, прочитаного. (<i>Зовнішній вигляд людини: правила охайності.</i>) Складання за запитаннями вчителя речень з 2-4 слів до розглянутого малюнка, прослуханої казки. Виділення на слух з живого мовлення окремих слів, в словах – окремих звуків. (<i>Здоров'я людини: правила гігієни. Розпорядок дня школяра, корисне харчування.</i>) Поділ речень з 2-4 слів на слова.</p>	<p>-складає за запитаннями вчителя речень з 2-4 слів до розглянутого малюнка, прослуханої казки; -виділяє на слух з живого мовлення окремих слів, в словах-окремих звуків; -ділить речення – 2-4 слів на слова;</p>	<p>вказівок. Розвиток вміння висловлювати свої прохання, працювати відповідно до інструкцій вчителя. Формування уявлень про структуру речення, умінь будувати речення на основі різних опор. Розвиток усного мовлення. Виховання культури усного мовлення. Збагачення та накопичення словника на основі розширення знань та уявлень про довкілля.</p>
2.	<p>Букварний період. Навчання грамоти. (Повторення) Звуки і букви I етапу: А, У, О, М, Х, С, Н, И, Л, Ш, П, К, Р. Читання і розвиток усного мовлення. Розширення словникового запасу. Повторення та закріплення знань і навичок, засвоєних у попередніх класах. (<i>Ознайомлення з навколишнім Людина. Власні ім'я а прізвище. Органи чуттів людини. Частини тіла. Призначення рук, ніг людини. Предмети побуту, які нас оточують. Користування ними.</i>)</p>	<p>Учень/ учениця (з допомогою педагога): -читає букви, слова, словосполучення; -знає вивчені букви;</p>	<p>Розвиток усного зв'язного мовлення. Розвиток фонематичного слуху. Удосконалення навичок читання і письма. Розширення словникового запасу.</p>

3.	<p>Букварний період. Навчання грамоти. (Продовження)</p> <p>Звуки і букви II етапу: В, І, Т, З, Й, Ж, Б, Г, Д, Е.</p> <p>Читання і розвиток усного мовлення. Розширення словникового запасу. Повторення та закріплення знань і навичок, засвоєних у попередніх класах.</p> <p>Розвиток фонематичного слуху і правильної вимови звуків.</p> <p>Співвідношення звука і букви, визначення місця звука і букви у слові; фіксація буквою початкового звука у словах.</p> <p>Формування зорових еталонів букв: знаходження заданої букви серед інших букв чи знаків; впізнавання букв, накладених одна на одну; виділення з ряду правильно написаної букви з опорою на зразок; складання букв з паличок, паперових смужок, проволочи за зразком; доповнення відсутнього елемента букви; називання та порівняння графічно схожих букв.</p> <p>Запам'ятовування цілісних образів слів, які складаються з вивчених букв (мама, сон, сом, папа, липа, молоко...), співвідношення слів з предметами, які вони називають. Складання індивідуальних альбомів вивчених слів, використання їх для вирішення задач навчального та практичного характеру.</p> <p>Друкування вивчених букв та слів: за зразком, під диктовку, дописування відсутніх елементів.</p> <p>Утворення та читання закритих трьохбуквених складів, які є словом (сом).</p>	<p>Учень/ учениця (з допомогою педагога):</p> <p>-правильно чує та вимовляє звуки;</p> <p>-співвідносить звук і букву; визначає місце звука і букви у слові; визначає перший звук у словах;</p> <p>-знаходить задану букву серед інших букв чи знаків; впізнає букви, накладені одна на одну; виділяє з ряду правильно написаної букви з опорою на зразок; складає букви з паличок; доповнює відсутній елемент букви; називає та порівнює графічно схожі букви;</p> <p>-запам'ятовує цілісний образ слів, які складаються з вивчених букв; співвідносить слова з предметами, які вони називають;</p> <p>-друкує вивчені букви та слова;</p> <p>-утворює та читає закриті трьохбуквені склади, які є словом;</p> <p>-утворює та читає закриті та відкриті двохбуквені склади; читає таблиці складів;</p> <p>-утворює та читає слова з вивчених складових структур; співвідносить слова з предметами, малюнками; вибірково читає слова;</p> <p>-доповнює склад до слова; підставляє в слово пропущену букву;</p> <p>-читає речення з 2-3 слів разом з вчителем, хором, самостійно;</p> <p>-доповнює речення словами, які відсутні, з ряду попередньо прочитаних (з опорою на малюнок);</p>	<p>Розвиток фонематичного сприймання, правильної й чіткої звуковимови.</p> <p>Розвиток слухового і зорового сприймання.</p> <p>Розвиток мовленнєвого слуху.</p> <p>Розвиток звукобуквеного аналізу.</p> <p>Подальший розвиток сигніфікативної функції мовлення (функції позначення).</p> <p>Стимуляція мовленнєвої активності.</p> <p>Розвиток оперативної пам'яті.</p> <p>Формування вміння граматично правильно будувати речення (фрази) за зразком, даним учителем).</p> <p>Формування читацьких умінь.</p> <p>Розвиток усного зв'язного мовлення.</p> <p>Регулювання інтонаційної виразності усного мовлення, темпу і сили голосу.</p> <p>Розвиток фонематичного слуху.</p> <p>Формувати вміння друкувати букви та слова за зразком, під диктовку.</p> <p>Удосконалення навичок читання і письма.</p> <p>Збагачення словникового</p>
----	---	---	--

	<p>Утворення та читання закритих та відкритих двохбуквених складів; читання таблиці складів.</p> <p>Утворення та читання слів з вивчених складових структур. Співвідношення слів з предметами, малюнками. Вибіркове читання слів.</p> <p>Доповнення складу до слова, підстановка в слово пропущеної букви.</p> <p>Читання речень з 2-3 слів разом з вчителем, хором, самостійно.</p> <p>Доповнення в реченні відсутнього слова з ряду попередньо прочитаних (з опорою на малюнок).</p> <p>Друкування слів з вивчених складових структур або букв: за зразком, під диктовку, підписання малюнків вивченими словами.</p> <p>Написання вивчених букв, слів з ними.</p> <p><i>(Поняття про живу та неживу природу. Що належить до природи? Овочі. Фрукти. Ягоди. Охорона природи. Пори року. Уявлення про погоду. Вітер, хмари, опади. Погода взимку, влітку. Осінь. Сезонні зміни у природі. Овочі, фрукти. Похолодання, випадання дощів.ю зміна забарвлення листя, листопад. Зима. Сезонні зміни у природі. Холодне повітря, мороз, снігопад, лід, сніжинка. Тварини свійські: кіт, собака, корова. Зовнішній вигляд. Тварини дикі: вовк, заєць. Зовнішній вигляд.)</i></p>	<p>-друкує слова з вивчених складових структур або букв (за зразком, під диктовку, підписує малюнки вивченими словами);</p> <p>-пише вивчені букви, склади та слова з ними;</p>	<p>запасу.</p> <p>Удосконалення навичок орієнтування у зошиті; користування письмовим приладдям. Розвиток зорового сприймання та розрізнення графічного зображення букв, просторового розташування їх елементів під час написання. Формування усвідомленого зорового образу кожної з вивчених букв. Розвиток навичок списування. Розвиток діалогічного мовлення. Формування елементів каліграфічного письма. Виховання акуратності, охайності під час письма та списування.</p>
4.	<p>Звуки і букви III етапу: Я, Ю, Є, ї, Ч, Ф, Ц, Щ.</p>	<p>Учень/ учениця (з допомогою педагога):</p>	<p>Розвиток фонематичного</p>

	<p>Читання і розвиток усного мовлення. Розширення словникового запасу. Повторення та закріплення знань і навичок, засвоєних у попередніх класах.</p> <p>Розвиток фонематичного слуху і правильної вимови звуків.</p> <p>Співвідношення звука і букви, визначення місця звука і букви у слові; фіксація буквою початкового звука у словах.</p> <p>Формування зорових еталонів букв: знаходження заданої букви серед інших букв чи знаків; впізнавання букв, накладених одна на одну; виділення з ряду правильно написаної букви з опорою на зразок; складання букв з паличок, паперових смужок, проволоки за зразком; доповнення відсутнього елемента букви; називання та порівняння графічно схожих букв.</p> <p>Запам'ятовування цілісних образів слів, які складаються з вивчених букв (мама, сон, сом, папа, липа, молоко...), співвідношення слів з предметами, які вони називають. Складання індивідуальних альбомів вивчених слів, використання їх для вирішення задач навчального та практичного характеру.</p> <p>Друкування вивчених букв та слів: за зразком, під диктовку, дописування відсутніх елементів.</p> <p>Утворення та читання закритих трьохбуквених складів, які є словом (сом).</p> <p>Утворення та читання закритих та відкритих двохбуквених складів; читання таблиці складів.</p> <p>Утворення та читання слів з</p>	<p>-правильно чує та вимовляє звуки;</p> <p>-співвідносить звук і букву; визначає місце звука і букви у слові; визначає перший звук у словах;</p> <p>-знаходить задану букву серед інших букв чи знаків; впізнає букви, накладені одна на одну; виділяє з ряду правильно написаних букв з опорою на зразок; складає букви з паличок; доповнює відсутній елемент букви; називає та порівнює графічно схожі букви;</p> <p>-запам'ятовує цілісний образ слів, які складаються з вивчених букв; співвідносить слова з предметами, які вони називають;</p> <p>-друкує вивчені букви та слова;</p> <p>-утворює та читає закриті трьохбуквені склади, які є словом;</p> <p>-утворює та читає закриті та відкриті двохбуквені склади; читає таблиці складів;</p> <p>-утворює та читає слова з вивчених складових структур; співвідносить слова з предметами, малюнками; вибірково читає слова;</p> <p>-доповнює склад до слова; підставляє в слово пропущену букву;</p> <p>-читає речення з 2-3 слів разом з вчителем, хором, самостійно;</p> <p>-доповнює речення словами, які відсутні, з ряду попередньо прочитаних (з опорою на малюнок);</p> <p>-друкує слова з вивчених складових структур або</p>	<p>сприймання, правильної й чіткої звуковимови.</p> <p>Розвиток слухового і зорового сприймання.</p> <p>Розвиток мовленнєвого слуху.</p> <p>Розвиток звукобуквеного аналізу.</p> <p>Подальший розвиток сигніфікативної функції мовлення (функції позначення).</p> <p>Стимуляція мовленнєвої активності.</p> <p>Розвиток оперативної пам'яті.</p> <p>Формування вміння граматично правильно будувати речення (фрази) за зразком, даним учителем).</p> <p>Формування читацьких умінь.</p> <p>Розвиток усного зв'язного мовлення.</p> <p>Регулювання інтонаційної виразності усного мовлення, темпу і сили голосу.</p> <p>Розвиток фонематичного слуху.</p> <p>Формувати вміння друкувати букви та слова за зразком, під диктовку.</p> <p>Удосконалення навичок читання і письма.</p> <p>Збагачення словникового запасу.</p>
--	---	--	---

	<p>вивчених складових структур. Співвідношення слів з предметами, малюнками. Вибіркове читання слів.</p> <p>Доповнення складу до слова, підстановка в слово пропущеної букви.</p> <p>Читання речень з 2-3 слів разом з вчителем, хором, самотійно.</p> <p>Доповнення в реченні відсутнього слова з ряду попередньо прочитаних (з опорою на малюнок).</p> <p>Друкування слів з вивчених складових структур або букв: за зразком, під диктовку, підписання малюнків вивченими словами.</p> <p>Написання вивчених букв та слів з ними.</p> <p><i>(Весна. Сезонні зміни у природі. Потепління, танення снігу, цвітіння, приліт птахів.</i></p> <p><i>Літо. Сезонні зміни у природі. Ягоди, фрукти, овочі. Відпочинок влітку.</i></p> <p><i>Екскурсія: у природу, до саду, до городу, в парк.</i></p> <p><i>Спостереження за змінами.</i></p> <p><i>Птахи: голуб, ворона.</i></p> <p><i>Зовнішній вигляд.</i></p> <p><i>Охорона тварин.)</i></p>	<p>букв (за зразком, під диктовку, підписує малюнки вивченими словами);</p> <p>-пише вивчені букви;</p>	<p>Удосконалення навичок орієнтування у зошиті; користування письмовим приладдям.</p> <p>Розвиток зорового сприймання та розрізнення графічного зображення букв, просторового розташування їх елементів під час написання.</p> <p>Формування усвідомленого зорового образу кожної з вивчених букв.</p> <p>Розвиток навичок списування.</p> <p>Розвиток діалогічного мовлення.</p> <p>Формування елементів каліграфічного письма.</p> <p>Виховання акуратності, охайності під час письма та списування.</p>
5.	<p>Удосконалення та подальший розвиток дрібної і загальної моторики.</p>		
6.	<p>Повторення та закріплення вивченого матеріалу.</p>		

«Ритміка»

Головна мета корекційно-розвиткової програми «Ритміка»: розвинути інтерес до музично-ритмічної діяльності; навчити адекватно сприймати

засоби музичної виразності (особливо ритм, темп, динаміку), ритмічно рухатися у відповідності із загальним характером музики та художніми образами музичного твору.

Відповідно до мети, програмою передбачені такі **завдання**: основні, корекційні, оздоровчі, освітні й виховні.

Основні завдання:

- формування рухових вмінь та навичок;
- формування пізнавальної активності;
- розвиток координації рухів, спритності, сили, витривалості;
- розвиток відчуття ритму;
- розвиток зорового аналізатора, слухового сприймання;
- удосконалення вмінь виконувати ритмічні образи в процесі сприймання та відтворення ритмічних малюнків;
- розвиток емоційної та словесно-логічної пам'яті, довільної уваги, образної уяви, фантазії.
- сприяння подальшій соціалізації особистості, підвищення її самостійності та автономності, становлення моральних орієнтирів у діяльності й поведінці, виховання позитивних якостей.

Корекційні й оздоровчі завдання:

- корекція правильної постави, ходи, грації, рухів;
- корекція порушень загальної та дрібної моторики;
- корекційний розвиток моторних функцій і дихання;
- корекційний розвиток особистості;
- сприяння збереженню і зміцненню здоров'я дитини;

Освітні:

- формування пізнавальних умінь (аналізувати, порівнювати, узагальнювати; спостерігати, запам'ятовувати, осмислювати матеріал),
- формування пізнавального інтересу до музичного та хореографічного мистецтва, виховання потреби музичних творів і хореографічних вистав та їх інтерпретації;

- розвиток відчуття ритму та здатності відчувати у музиці, рухах і мові ритмічну виразність;
- формування краси та виразності рухів, емоційності;
- розвиток фізичних якостей – сили, легкості рухів, спритності тощо;
- виховання гуманістичних загальнолюдських цінностей;
- розвиток уміння сприймати музичні образи і можливості ритмічно, виразно рухатися, створюючи певний образ;
- заохочення до активної художньо-естетичної діяльності, стимулювання проявів імпровізації;
- ознайомлення з елементами культури (історичними звичаями, традиціями України та народів світу).

Виховні завдання:

- виховання основних моральних якостей особистості, працелюбності, наполегливості у подоланні перешкод, охайності, вміння працювати самостійно і в колективі, вміння дотримуватися правил під час виконання ритмічних рухів, ігор і вправ;
- виховання колективізму;
- розвиток культури спілкування;
- залучення дитини засобами мистецтва до національної та світової культури.

1-й клас

Тема: Граємося і танцюємо

Зміст навчального матеріалу	Державні вимоги щодо рівня загальноосвітньої підготовки учнів	Спрямованість корекційно-розвивальної роботи та очікувані результати
1.	2.	3.

<p>Ознайо- млення із кабінетом ритміки</p>	<p>Учень: має уявлення про ритміку як навчальний предмет у школі; розуміє мовлення вчителя (*з уточненнями вчителя); називає і визначає місцезнаходження предметів, об'єктів, своє робоче місце (*з допомогою вчителя);</p>	<p>Формування: уявленнь про ритміку; навичок орієнтування у навчальному просторі. Збагачення словникового запасу на основі вивчення назв предметів, об'єктів, розташованих у класі.</p>
<p>Вправи з ходьби</p>	<p>ходить у заданому напрямі, по колу, міняючи напрям, приставними кроками вперед, у сторони (*наслідуючи вчителя); переходить від ходьби до бігу, від бігу до ходьби; імітаційно ходить як мишка, лисичка, півник тощо.. (*наслідуючи вчителя)</p>	<p>Формування: володіння природними видами рухів, зберігання стійкого положення тіла, правильну поставу. Формування: правил ритмічного дихання, уміння зосереджуватися в процесі імітаційної ходьби.</p>
<p>Вправи з бігу</p>	<p>бігає в колоні по одному в одному напрямі, у різних напрямах, із зупинками (присідання) (*з допомогою вчителя)</p>	<p>Регулювання на зміни музичного супроводу, на динамічні та реєстрові зміни музики, зупинки у музичному супроводі. Формування уваги та зосередженості.</p>
<p>Вправи із стрибків</p>	<p>Стрибає на обох ногах, просуваючись уперед (*з допомогою вчителя чи наслідуючи вчителя); стрибає на місці (*наслідуючи вчителя);</p>	<p>Регулювання на зміни музичного супроводу, на динамічні та реєстрові зміни музики, зупинки у музичному супроводі.</p>
	<p>Перестрибує через невисокі предмети (*за прикладом вчителя)</p>	
<p>Вправи з рівноваги <u>Загальнорозвивал</u></p>	<p>Пробує робити «ластівку» (*стоячи на одній нозі, другу відводячи назад) (*з допомогою вчителя)</p>	<p>Зберігання рівноваги</p>

<p><u>ьнівправи</u> виконуються з різних вихідних положень (стоячи, сидячи, лежачи) з різноманітними предметами (кубики, прапорці, палки, м'ячики).</p>	<p>Уміє передавати предмет з руки в руки, слідкуючи за його рухом (*з допомогою учителя), намагається узгоджувати дихання з фазами рухів (*з допомогою вчителя)</p>	<p>Реагування вправ для розвитку сили, точності, переключення з одного виду вправ до наступного. Корекція правильного, ритмічного дихання. Формування уваги, темпоритмічного відчуття.</p>
<p>Вправи для рук і плечового поясу</p>	<p>ставить руки на пояс; піднімає руки вгору через сторони, опускає руки по черзі (спочатку одну, потім – іншу, обидві разом) (*з допомогою вчителя); перекладає предмет з однієї руки в іншу перед собою, за спиною, над головою (*з допомогою вчителя чи наслідуючи вчителя); піднімає руки вперед, розводить у сторони, повертаючи їх долонями вгору, піднімає й опускає кисті (*з допомогою вчителя); виконує обертальні рухи прямими руками вперед та назад (*за прикладом вчителя)</p>	<p>Розвиток різних груп великих м'язів рук та плечового поясу. Корекція загальної моторики і рухових недоліків, правильного, ритмічного дихання. Формування уваги та зосередженості. Реагування рухами на сильну долю такту, ритм і темп музики, її зміни.</p>
<p>Вправи для ніг</p>	<p>стає навшпиньки (*за прикладом вчителя); робить напівприсідання; присідає, піднімаючи руки вперед, спираючись руками об коліна, обхоплюючи коліна руками і пригинаючи голову (*з допомогою вчителя); по черзі піднімає зігнуті в колінах ноги (за прикладом вчителя)</p>	<p>Розвиток м'язів ніг. Корекція загальної моторики і рухових недоліків; ритмічного, правильного дихання. Формування уваги, темпоритмічного відчуття.</p>

<p>Вправи для тулуба</p>	<p>піднімає по черзі ноги до себе, обхопивши коліна руками (*за прикладом вчителя);</p> <p>піднімає по черзі ноги вгору і кладе їх одна на іншу (права на ліву і навпаки) (*з допомогою вчителя);</p> <p>сидячи нахилиє тулуб уперед (за прикладом вчителя);</p> <p>стоячи на колінах нахилиє тулуб уперед та сторони (*за прикладом і допомогою вчителя);</p> <p>лежачи на спині рухає ногами, як при їзді на велосипеді (*за прикладом вчителя та допомогою);</p> <p>лежачи на животі прогинається і піднімає плечі, розводячи руки в сторони (*за прикладом і допомогою вчителя)</p>	<p>Розвиток і корекція загальної моторики і рухових недоліків.</p> <p>Формування та корекція природної координації рухів рук і ніг; уваги та темпоритмічного відчуття.</p>
<p>Вправи для розвитку дрібної моторики пальців рук</p>	<p>вивчає примовки, забавлянки; пробує координувати слова примовок, забавлянок з дрібною моторикою пальців рук (*наслідуючи вчителя)</p>	<p>Розвиток активної уваги.</p> <p>Корекція дрібної моторики пальців рук; координація дикційно – артикуляційних навичок з точністю тонких рухів рук.</p>

<p>Спеціальні ритмічні вправи. 1.Ритмічне ходіння навшпиньки із зупинками. 2.Вміти легко, ритмічно бігати, одночасно починати і закінчувати рух. 3.Намагатися робити коло, кружляти парами під музику.</p>	<p>Ритмічно ходить навшпиньки із зупинками (за прикладом і допомогою вчителя);</p> <p>вміє легко, ритмічно бігати, одночасно починає, закінчує рух (з допомогою вчителя);</p> <p>намагається робити коло, кружлятися парами під темп і ритм музики (*за прикладом вчителя)</p>	<p>Розвиток м'язів ніг, корекція загальної моторики і рухових недоліків. Формування правильної постави. Розвиток почуття ритму, темпу, тембру, фрази.</p>
<p>Елементи танців, танці, хороводи.</p>	<p>Співає природним голосом без напруги; починає і закінчує рухи згідно з музикою; ритмічно ходить і бігає під музику; змінює вид рухів відповідно до зміни характеру музики; кружляє парами під музику; повертає кисті рук, тупоче ногами в такт музики; намагається робити коло (*з допомогою вчителя)</p>	<p>Розвиток великих м'язів рук і ніг. Корекція загальної моторики і рухових недоліків, правильного, ритмічного дихання, природної координації рухів рук і ніг при виконанні різноманітних вправ під музику. Формування уваги та зосередженості. Реагування рухами на сильну долю такту, ритм і темп музики, її зміни.</p>
<p>Рухливі музично – ритмічні та пісенно – мовні ігри.</p>	<p>Відпрацьовує вміння регулювати темп мовлення й гучність голосу під час ігор; вміє плескати в долоні; додержує правила гри; користується мімікою та пантомімікою; намагається робити коло (*з допомогою вчителя); намагається відтворювати</p>	<p>Розвиток пам'яті, фантазії, уваги, ініціативи; емоційній, національній сфери у процесі виконання комунікативних якостей особистості; почуття ритму, темпу, тембру. Формування та корекція співочого дихання, дикційно – артикуляційних навичок,</p>

	мелодію і слова пісні (*з допомогою вчителя); дотримується правил розміщення рухів у просторі	природної координації рухів, уваги та зосередженості.
--	--	---

Орієнтовні досягнення розвитку учнів на кінець року:

Учень:

- має уявлення про правила поведінки та гігієни учнів під час проведення уроків ритміки, правила безпеки, вимоги до одягу та взуття, підготовку до уроку (*з допомогою вчителя);
- здійснює підготовку до уроку ритміки (*з допомогою чи під контролем учителя)
- володіє елементарною просторовою орієнтацією у кабінеті ритміки, дотримується правил поведінки на уроках ритміки (*за вказівкою вчителя);
- зберігає стійке положення тіла, заданий темп, напрям руху;
- намагається координувати рухи ніг, рук під час ходьби, бігу, стрибків;
- сприймає мелодію, ритм, адекватно реагує на них рухами (*за показом вчителя);
- сприймає зрозумілий мовленнєвий матеріал;
- використовує засвоєний словник в межах зрозумілого мовленнєвого матеріалу (*з допомогою вчителя);
- розрізняє основні частини тіла, задіяні при виконанні вправи, основні просторові характеристики виконаної рухової дії (з допомогою вчителя);
- узгоджує фази дихання з руховими актами (з допомогою вчителя чи наслідуючи його);
- емоційно реагує на ігрові ситуації;
- узгоджує свої дії з діями інших учнів (з допомогою вчителя); - проявляє інтерес до уроків ритміки.

Орієнтовний матеріал для сприймання:

Музично-ритмічні вправи: Марш муз. В. Моцарта; Марш і біг муз. Р. Рустамової; Кроки Л. Дичко, сл.. Т. Коломієць; Крокуємо разом муз. М. Раухвергера, сл.. О. Коробко; « Святковий парад» муз. А. Філіпенка, сл.. Є. Макшанцевої; Ходімо – бігаємо муз. О. Тілічєєвої; Веселий марш муз. І. Кишка; « Ведмідь» муз. О. Тілічєєвої, «Лисиця» муз. О.Тілічєєвої, «Ми сніжиночки» муз. О. Тілічєєвої, «Зайчики» муз. Ю. Рожавської.

Етюди: «Танець осінніх листочків» муз. А.Філіпенко, сл.. Т. Волгіної, «Дудочка – дуда» сл.. нар.

Підготовчі вправи до танців: «Ігрова вправа з хусточками» сл. і нар. мелодія,

«Весело потанцюємо» муз. М. Степаненка, «Весела вправа» муз. А. Лазаренка, «М'ячики» муз. М. Сатуліної.

Танці, хороводи: «Зробимо коло» муз. В. Верховинця, «Сніжинки» муз. Т. Ломової, «Танець з листочками» муз. К. Стеценка, «Веселий танок» муз. Т. Шутенко, «Злови в коло» муз. В. Гундера, сл.. В. Антонової, «Ну ж – бо, зайчику танцюй!» муз. А. Філіпенка, сл.. Т. Волгіної, «Плескаємо – тупаємо» на сл.і. нар. мелодію, «Пройдемо у ворітця» муз. Є. Перлової, сл.. Т. Ломової, «Танець з ляльками» на сл.і. нар. мелодію. «Танок – запрошення» під сл.і. нар. мелодію.

Ігри, народні ігри: «Гра з ведмедиком» муз. Г.Гривевича, сл.. Т. Волгіної; «Дрібу, дрібу, дрібушечки», «Миші та кіт», «Сірий вовк», «Сорока – ворона» обр. В. Верховинця; «Мир – миром», «Печу, печу хлібчик», «Зайці і ведмідь» Г. Попатенко, «Прогулянка і дощик» муз. А. Філіпенка, «Горобці та автомобіль» муз. Г. Фріда, М. Раухвергера.

Музичні інструменти: дзвіночки (два, три) різного звучання, трикутник, маленькі дитячі шкіряні барабанчики.

2-й клас

Тема: «Міїдем в гості до бабусі» (дозвіряток, доп'яшок, доказки)

Зміст навчального матеріалу	Державні вимоги щодо рівня загальноосвітньої підготовки учнів	Спрямованість корекційно-розвивальної роботи та очікувані результати
1.	2.	3.
Вправи з ходьби	<p><i>Учень:</i> ходить високо піднімаючи коліна; на носках, п'ятках, зовнішній та внутрішній сторонах стоп, дрібними та широкими кроками; ходить із зупинками з присіданням (*з допомогою вчителя), повертанням; ходить в колоні, по колу, парами та врозтіч (*за прикладом вчителя)</p>	<p>Формування такої корекції навичок ритмічного крокування (спокійно, бадьоро, весело), елементарній моторній самостійності. Розвиток м'язів загальної моторики, природної координації рухів рук і ніг, орієнтації у просторі.</p>

Вправи з бігу.	бігає в одному напрямі, змінюючи напрям руху (оббігаючи предмети, що стоять на підлозі),(*за прикладом вчителя).	Формування корекції навичок ритмічного бігу (весело, дрібно, легко).
Вправи із стрибків	стрибає на обох ногах, просуваючись уперед; намагається стрибати на одній нозі (*з допомогою вчителя)	Формування корекції навичок підстрибування (як м'ячик, як зайчик)
Вправи з рівноваги.	намагається (*з допомогою вчителя) робити «ластівку»; кружляється на місці	Корекція рівноваги.
<p>Спеціальні ритмічні вправи:</p> <ol style="list-style-type: none"> 1. ритмічно рухатися в темпі музичного твору; 2. виконувати крок галопу; 3. ритмічно рухатися парами по колу; 4. чітко зупинитися та рухатися за музичним змістом; 5. виконувати рухи відповідно до характеру мелодії і змісту пісні. 	<p>ритмічно рухатися в темпі музичного твору; додержується певних інтервалів під час руху; намагається рухатися галопом (*за прикладом вчителя); рухається парами по колу (*за прикладом вчителя); чітко зупиняється та рухається за музичним сигналом; виконує рухи відповідно до характеру мелодії і змісту пісні</p>	<p>Розвиток м'язів і корекція загальної моторики;</p> <p>Розвиток почуття темпу, ритму, тембру, активної уваги;</p> <p>Формування правильної постави, орієнтування у просторі класу, комунікативних якостей і культури спілкування</p>

<p>Загально-розвивальні вправи виконуються з різних вихідних положень (стоячи, сидячи, лежачи), а також з різними предметами</p>	<p>виконує загально розвивальні вправи з різних вихідних положень (*з допомогою вчителя)</p>	<p>Формування уміння чітко виконувати загально розвивальні вправи з різних вихідних положень, з різними предметами.</p>
<p>Вправи для рук і плечового поясу</p>	<p>розводить руки в сторони, виправляє вперед, розгинаючи в ліктях; піднімає й опускає кисті, стискає і розтискає пальці (*за прикладом вчителя); піднімає обидві руки вгору – назад по черзі й одночасно</p>	<p>Розвиток і корекція рухів рук і плечового поясу під час виконання вправ під музику, регуляція м'язів, розвиток уваги, пам'яті, відчуття ритму.</p>
<p>Вправи для ніг</p>	<p>переступає на місці, не відриває від опори носки ніг; присідає кілька разів підряд, з кожним разом нижче, піднімає пряму ногу вперед махом; робить випад уперед, у сторону (*з допомогою вчителя).</p>	<p>Розвиток і корекція рухів ніг під час виконання вправ під музику, відчуття ритму. Регуляція м'язевого тонусу.</p>

<p>Вправи для тулуба</p>	<p>стає до стіни, притиснувшись до неї потилицею, плечима, спиною, сідницею і п'ятками, піднімає руки вгору й опускає їх униз; повертається, розводячи руки в сторони, з положення перед грудьми, за голову; нахилиється уперед, намагаючись (*з допомогою вчителя) торкнутися підлоги долонями, піднімає за спиною зчеплені руки; тримає руки вгорі, нахилиється в сторони.</p>	<p>Розвиток і корекція ритмічних вправ для тулуба під музику; розвиток почуття темпу і ритму; регуляція м'язового тону.</p>
<p>Шикування та перешикування.</p>	<p>шикується в колону, коло, шеренгу (з допомогою вчителя, за орієнтиром, самостійно); знаходить своє місце при шикуванні, повертані, переступаючи на місці</p>	<p>Розвиток і корекція координації рухів ніг, рук під час самостійної орієнтації у просторі кабінету, відчуття ритму і темпу.</p>
<p>Вправи для розвитку дрібної моторики пальців рук (знайомлення з дитячими, шумовими інструментами), логопедична і фонетична ритміка.</p>	<p>вивчає слова пісні (скоромовки, утішки...); проговорює з вистукуванням (притупуванням) ритму долонями рук (ногами); розрізняє звучання контрастних за тембром інструментів (барабан – дзвіночки)</p>	<p>Формування навичок приговорювання з вистукуванням (притупуванням) ритму долонями рук (ногами). Розвиток емоційного відгуку на тембр дитячих, шумових, музичних інструментах.</p>
<p>Підготовчі вправи до танців,</p>	<p>визначає танцювальні мелодії гопака, хороводу;</p>	<p>Регуляція м'язів, зміцнення нервової системи, формування</p>

<p>елементи танців.</p>	<p>передає рухами: веселі рученята, відведення ніжки на каблучок, танцювальний біг, притуп (*з допомогою вчителя); передає веселий, жвавий характер танцю, підкреслює танцювальний настрій плавною чи енергійною ходою; розведенням рук, виразним положенням рук (легко підтримує спідничку); змінює рухи відповідно до двочастиною п'єси; відповідає на музичний вступ уклоном, на закінчення частини – фіксованим рухом (напівприсіданням)</p>	<p>правильної постави, розвиток почуття темпу, тембру, ритму, пам'яті, образної уваги, мімічних рухів. Координація танцювальних рухів ніг, рук, тулуба. Орієнтація у просторі класу.</p>
<p>Хороводи, танці, інсценування.</p>	<p>радісно переживає від музично – пластичних дій; передає рухами зміст пісні (збирання грибів, випікання хліба); заохочує до емоційного спілкування в таночку; виховує шану до народних традицій, пісень, хороводів, народного вбрання; починає рух одразу після музичного вступу, зупиняється із завершенням музичної частини; рухається</p>	<p>Формування пантомімічних рухів, орієнтації в просторі кабінету. Комунікативних якостей і культури спілкування; координація слова з рухами; корекція мовленнєвих і мімічних рухів; розвиток почуття темпу, ритму, пам'яті; творчої уяви. Орієнтація у просторі класу. Активізація розумової та емоційно – вольової сфери.</p>

	ритмічно, супроводжуючи рухи співом; змінює рухи відповідно до одно (дво-) частинної п'єси	
Рухливі музично – ритмічні та пісенно – мовні ігри.	приймає ігрові правила, дотримується їх; імітує музично – ігровий образ ведмедика (киці), виявляє пантомімічні нахили; змінює рухи відповідно до музики; вільно рухається у різних напрямках (*з допомогою вчителя) (врозтіч, ланцюжком, по колу, у «ворітця»); виховує невимушеність, природність рухів.	Регуляція м'язевого тонусу; формування пантомімічних рухів; координація слова з рухами, розвиток уваги, пам'яті, мовлення; творчої уяви. Орієнтація у просторі класу. Активізація розумової та емоційно – вольової сфери. Формування комутативних якостей і культури спілкування.

Орієнтовні досягнення розвитку учнів на кінець року

Учень:

- володіє культурою виконання основних рухів (ходьби, бігу, стрибків, виконання загально розвивальних вправ);
- здійснює підготовку до уроку ритміки (з допомогою чи під контролем вчителя);
- має уявлення про значення ритмічного дихання при виконанні музично-ритмічних вправ, танців та про основні частини тіла, задіяні при виконанні вправ (*з допомогою вчителя);
- володіє основними танцювальними рухами, танцювальними вправами (*за прикладом вчителя);
- має розвинене м'язове почуття, вміло чергує напругу й розслаблення, відчуває ритм, використовує виразні рухи, жести, міміку, пантоміміку (*за прикладом вчителя та під його контролем);
- жестами та рухами вдало передає виразність рольової поведінки (збирання грибів, випікання хліба), перевтілюється приймаючи на себе нову ігрову роль (ведмедика, киці, зайчика);
- орієнтується в рухах обмеженому просторі приміщення
- розрізняє контрастні за тембром інструменти, проявляє інтерес до музичних інструментів;

- виразно рухається, співає, танцює у відповідності з образом та характером музики (під контролем вчителя);
- проявляє зацікавленість у спілкуванні з однолітками у відповідних рухливих та пісенно-мовних іграх;
- узгоджує свої дії з діями інших учнів (з допомогою вчителя).

Орієнтований матеріал для сприймання:

Спеціальні ритмічні вправи: «Танець з ляльками», «Плескаємо – тупаємо» обробка Я. Степового; «Полька» муз. Б. Фільц; «Пройдемо у ворітця» О. Перлової, Т. Ломової; «Веселі конячки» муз. Н. Потоловського; «Зайчики» муз. Ю. Рожавської; «Ведмідь» муз. О. Тілічєєвої; «Лисиця» муз. О. Тилічєєвої; «Ми сніжиночки» муз. Т. Ломової; «Маленькі танцюристи» укр. нар. мел.

Етюди: «Танець осінніх листочків» муз. А. Філіпенка, сл. Т. Волгіної; «Дудочка – дуда» сл. нар.

Підготовчі вправи до танців: «Ігрова вправа з хусточками» угорська нар. мелодія; «Весело танцюємо» муз. М. Степаненка; «Весела вправа» муз. А. Лазаренка; «М'ячики» муз. М. Сатуліної.

Хороводи: «Зробимо коло» муз. В. Верховинця, «Новорічний хоровод» муз. А. Філіпенка, сл. Т. Волгіної.

Танці: «Сніжинки» муз. Т. Ломової, «Запрошення» укр. нар. мелодія обр. Г. Теплицького, «Петрушки» муз. і сл. Н. Вересокіної, «Танок з листочками» муз. Р. Рустомової і сл. Ю. Островського.

Ігри: «Пташки і кіт» муз. Г. Фінаровського, сл. Г. Бойка; «Пташки і машини» муз. Т. Ломової; «Поїзд» муз. М. Метлової; «Дощик і сонечко» укр. нар. мел.; «Гоп – гоп» нар. гра; «Печу, печу хліпчик», «Злови в коло», «Прогулянка і дощик» муз. А. Філіпенка, «Ладки, ладки» муз. В. Верховинця.

Дитячі, шумові інструменти: (барабан, дзвіночки) «Півню мій», укр. нар. поспівка; «Бім – бом», поспівка; «Вийди, вийди, сонечко», поспівка, обр. Л. Ревуцького, «Кицю, кицю, няв!», муз. В. Верховинця, «Равлик – павлик», муз. В. Верховинця.

«Лікувальна фізкультура»

Мета занять з «Лікувальної фізкультури» - це корекція та компенсація вад недоліків фізичного розвитку дитини.

Головними завданнями є:

- зміцнення здоров'я та корекція недоліків фізичного розвитку;
- загартовування організму;

- розширення діапазону функціональних можливостей основним фізіологічних систем організму;
- підвищення основних сил організму та його опірності;
- оволодіння основними руховими навичками та якостями;
- виховання морально-вольових якостей та інтересу до регулярних самостійних занять фізичною кльубутрою;
- роз'яснення значення здорового способу життя, принципів гігієни, правильного режиму праці та відпочинку, перебування на повітрі, раціонального харчування.

ПЕРША ЧАСТИНА
ЛІКУВАЛЬНА ФІЗКУЛЬТУРА
Перший клас
(35 год на рік; 1 год на тиждень)

<i>Орієнт. розп. оділ год.</i>	<i>Зміст навчального матеріалу</i>	<i>Ймовірні очікувані результати розвитку учнів</i>	<i>Спрямованість корекційно-розвивальної роботи</i>
11	ГІМНАСТИЧНІ ВПРАВИ		
	<p><i>Теоретичні відомості.</i> Правила поведінки, гігієни та техніки безпеки на занятті з лікувальної фізкультури. Підготовка до заняття з ЛФК. Вимоги до спортивного одягу та взуття. *Правила поведінки та гігієни учнів під час проведення заняття з ЛФК. *Правила безпеки при виконанні фізичних вправ. *Підготовка до заняття з ЛФК. *Вимоги до спортивного одягу та взуття.</p>	<p><i>Учень/учениця:</i> має уявлення про правила поведінки та гігієни учнів під час проведення занять з ЛФК; правила безпеки при виконанні фізичних вправ; підготовку до заняття з ЛФК; вимоги до спортивної форми та взуття (за підказкою вчителя); здійснює підготовку до заняття з ЛФК (за допомогою чи під контролем учителя); дотримується основних правил поведінки, гігієни та техніки безпеки на занятті з ЛФК; вимог до спортивної форми та взуття (за допомогою чи за вказівкою вчителя); *сприймає звернене мовлення вчителя (за допомогою вчителя); *має елементарне уявлення про правила поведінки та гігієни учнів під час проведення заняття з ЛФК; правила безпеки при виконанні фізичних вправ; підготовку до заняття; вимоги до спортивної форми та взуття (за</p>	<p>Формування активності та стійкості довільної уваги. Формування вміння оперувати не тільки конкретними образами, а й окремими елементарними уявленнями. Розвиток слухо-зоровібраційного сприймання. Розвиток пізнавальної діяльності. Формування інтересу та звички до занять фізичними вправами. Розвиток навички перебування в класі та дотримання ритму життя дитячого колективу.</p>

	допомогою вчителя).	
Розвиток координаційних здібностей		
<p>Вправи для розвитку координаційних здібностей</p> <p>Вузька стійка ноги нарізно на пальцях, стопи рівнобіжні.</p> <p>Ходьба обмеженою площиною (по «коридору» на підлозі).</p> <p>Ходьба прямо та боком по мотузці (гімнастичному канату, обручу тощо), покладеній на підлогу.</p> <p>Переكاتи з пальців на п'яти та навпаки, стоячи серединою стопи на гімнастичній палиці.</p> <p>Котіння стопами малого м'яча у заданому напрямку (у в.п. — сидячи).</p> <p>*Передача предмета (наприклад, кеглі, прапорця) з руки в руку (без обмеження зорового сприйняття).</p> <p>*Котіння великого м'яча (в парах).</p>	<p><i>Розрізняє</i> основні частини тіла, задіяні при виконанні вправи; основні просторові характеристики виконаної рухової дії (за допомогою вчителя);</p> <p><i>використовує</i> засвоєний словник в межах зрозумілого мовленнєвого матеріалу (за допомогою вчителя);</p> <p><i>виконує</i> вузьку стійку ноги нарізно на пальцях, стопи рівнобіжні (за допомогою чи наслідуючи вчителя);</p> <p><i>виконує</i> ходьбу прямо та боком по мотузці (гімнастичному канату, обручу), покладеній на підлогу (за допомогою чи наслідуючи вчителя);</p> <p><i>виконує</i> ходьбу обмеженою площиною (по «коридору» на підлозі) (за допомогою чи наслідуючи вчителя);</p> <p><i>виконує</i> переكاتи з пальців на п'яти та навпаки, стоячи серединою стопи на гімнастичній палиці (за допомогою чи наслідуючи вчителя);</p> <p><i>виконує</i> котіння стопами малого м'яча у заданому напрямку (за допомогою чи наслідуючи вчителя);</p> <p>*<i>використовує</i> засвоєний словник в межах зрозумілого мовленнєвого матеріалу, застосовуючи доступну форму (усне, жестове) мовлення (за допомогою вчителя);</p>	<p>Формування аналітико-синтетичного типу сприймання.</p> <p>Формування наочно-дійового мислення.</p> <p>Формування здатності до цілеспрямованої діяльності.</p> <p>Розвиток волі.</p> <p>Формування зорового, кінестетичного та тактильно-вібраційного контролю при виконанні рухової дії.</p> <p>Розвиток просторово-часової орієнтації, точності відтворення просторових, часових і силових параметрів рухів.</p> <p>Розвиток рухових якостей (спритності).</p> <p>Профілактика та корекція плоскостопості.</p> <p>Формування навички правильної постави.</p> <p>Тренування вестибулярного апарату.</p> <p>Формування здатності зберігати рівновагу в статичних положеннях і в русі.</p> <p>Формування узгодженості мікро- та макромоторики.</p> <p>Збагачення активного та пасивного словника.</p> <p>Виховання здатності до співпраці в колективі.</p>

		<p><i>*має</i> елементарне уявлення про основні частини тіла, задіяні при виконанні вправи (за допомогою вчителя);</p> <p><i>*виконує</i> котіння великого м'яча (за допомогою вчителя).</p> <p><i>*виконує</i> передачу предмета (наприклад, кеглі, прапорця) з руки в руку (без обмеження зорового сприйняття)(за допомогою вчителя).</p>	
	<p><i>Ритмопластичні вправи</i> Ходьба з зупинками в кінці музичної фрази. Ходьба, біг, нахили голови з предметами (різнокольоровими іграшками, м'ячами, гімнастичними стрічками тощо) та без них під музично-ритмічний супровід (з використанням п'єс з яскраво вираженим ритмічним малюнком і темпом). Елементи української хореографії (з використанням мультимедійних засобів). <i>*Нахили тулуба (вперед, назад).</i></p>	<p><i>Розрізняє</i> початок та кінець музичного твору (з допомогою чи за вказівкою вчителя); <i>сприймає</i> використані під час заняття з ЛФК наочні посібники (кіно -, відеозапис, світлосигналізацію, плакати, таблички тощо) (за допомогою вчителя); <i>розрізняє</i> контрастні динамічні відтінки (швидко – повільно) (за допомогою вчителя); <i>виконує</i> ходьбу з зупинками в кінці музично-ритмічної фрази (за допомогою чи за показом учителя); <i>виконує</i> ходьбу, біг, нахили голови з предметами (різнокольоровими іграшками, м'ячами, гімнастичними стрічками тощо) та без них під музично-ритмічний супровід (за показом чи наслідуючи вчителя); <i>виконує</i> ритмічні рухи з використанням стрічок,</p>	<p>Розвиток пізнавальних інтересів. Естетичний розвиток. Формування аналітико-синтетичного сприймання. Формування уявлень про навколишнє середовище та власне тіло. Формування наочно-дійового та наочно-образного мислення. Розвиток зорового сприйняття та тактильно-вібраційної чутливості. Формування здатності до здійснення аналізу виконання своїх рухів і рухів інших учнів. Послаблення негативних емоцій. Розвиток координації рухів. Формування узгодженості рухових дій, здатності до одночасних рухів. Формування здатності</p>

<p>*Ходьба, біг з предметами (різнокольоровими іграшками, м'ячами, гімнастичними стрічками тощо) та без них – під музично-ритмічний супровід з яскраво вираженим ритмічним малюнком.</p>	<p>обручів, м'ячів тощо (за допомогою чи наслідуючи вчителя); <i>стежить</i> за діями інших учнів в процесі заняття та підпорядковує свої дії спільним (за допомогою вчителя); <i>вміє</i> узгоджувати дихання з фазами рухів (за допомогою чи наслідуючи вчителя); <i>емоційно</i> реагує на танцювальні ситуації (під контролем учителя); <i>*старається</i> узгоджувати дихання з фазами рухів (за допомогою вчителя); <i>*сприймає</i> використані під час заняття з ЛФК наочні посібники (кіно -, відеозапис, світлосигналізацію, плакати, таблички тощо) (за допомогою вчителя); <i>*виконує</i> ходьбу, біг з предметами (різнокольоровими іграшками, м'ячами, гімнастичними стрічками тощо) та без них під музично-ритмічний супровід з яскраво вираженим ритмічним малюнком (за допомогою чи разом з учителем).</p>	<p>зберігати рівновагу в статичних положеннях і в русі. Розвиток просторово-часової орієнтації, точності відтворення просторових, часових і силових параметрів рухів. Тренування вестибулярного апарату. Розвиток рухових якостей (витривалості, спритності, швидкості, гнучкості). Формування навички правильної постави. Формування навички узгодження фаз дихання з руховими актами. Формування узгодженості мікро- та макромоторики. Розвиток емоційної сфери. Формування діалогічного мовлення. Виховання доброзичливості, здатності до співпраці в групі (в парі), навичок культури спілкування.</p>
<p>Вправи з використанням гімнастичних предметів і приладів Перекати з пальців на п'яти та навпаки, стоячи</p>	<p><i>Розрізняє</i> використані предмети за розміром, кольором (за допомогою чи за підказкою вчителя); <i>здійснює</i> перекати з пальців на п'яти та навпаки, стоячи серединою стопи на гімнастичній</p>	<p>Формування стійкості довільної уваги. Розвиток пізнавальних інтересів. Розвиток просторового орієнтування. Формування елементарних</p>

<p>серединою стопи на гімнастичній палиці. Ходьба, біг, нахили голови, стрибки з предметами (різнокольоровими іграшками, м'ячами, гімнастичними стрічками тощо). Присідання з обручем та стоячи в обручі. Перекочування великого м'яча за орієнтирами. Підкидання вгору та ловіння великого м'яча обома руками. Удар великого м'яча по підлозі (стіні) та його ловіння обома руками.</p> <p>*Ходьба та біг із предметами (різнокольоровими іграшками, м'ячами, прапорцями тощо) в руках.</p> <p>*Котіння великого м'яча (в парах).</p> <p>*Передача предмета (наприклад, кеглі, прапорця) з руки в руку (без обмеження зорового сприйняття).</p>	<p>палиці (за допомогою чи наслідуючи вчителя); <i>виконує</i> ходьбу, нахили голови, стрибки, біг з предметами в руках(з допомогою чи за показом учителя); <i>виконує</i> присідання з обручем та стоячи в обручі (за допомогою чи наслідуючи вчителя); <i>виконує</i> перекочування великого м'яча за орієнтирами (за допомогою чи наслідуючи вчителя); <i>виконує</i> підкидання вгору та ловіння двома руками великого м'яча (за допомогою чи наслідуючи вчителя); <i>виконує</i> кидання великого м'яча по підлозі (стіні) та його ловіння двома руками (за допомогою чи наслідуючи вчителя);</p> <p><i>*ознайомлений</i> з тематичними піктограмами (за допомогою вчителя);</p> <p><i>*старається</i> узгоджувати дихання з фазами рухів (за допомогою вчителя);</p> <p><i>*вміє</i> передавати предмет з руки в руку, слідкуючи за його рухом (за допомогою учителя);</p> <p><i>*виконує</i> ходьбу та біг з предметами в руках(за допомогою учителя);</p> <p><i>*виконує</i> котіння великого м'яча (в парах) (за допомогою вчителя).</p>	<p>просторових уявлень. Естетичний розвиток. Розвиток предметності та вибірковості сприйняття. Формування операційно-організаційного компонента мислення. Розвиток короткочасної та довготривалої пам'яті; збільшення обсягу оперативної пам'яті. Розвиток мимовільного запам'ятовування наочного матеріалу на основі практичної діяльності з ним. Формування здатності узагальнювати предмети за суттєвими ознаками. Розвиток тактильного відчуття. Розвиток предметних дій по наслідуванню при спонуканні та організації їх з боку вчителя. Розвиток координації рухів. Формування цілеспрямованості рухів рук, здатності до взаємодії обома руками. Формування здатності до одночасних рухів. Розвиток просторово-часової орієнтації, точності відтворення просторових, часових і силових параметрів рухів.</p>
--	---	--

		Розвиток рухових якостей (витривалості, спритності, швидкості). Виховання навичок спілкування та роботи в групі (колективі).
<p>Кистьова та пальчикова гімнастика</p> <p>Згинання та розгинання пальців на витягнутих вперед руках (симетричне та асиметричне). З'єднання, стискання та розтискання долонь (у в.п. лікті в сторони). Зав'язування та розв'язування вузликів на товстих мотузках, шнурках. Кругові рухи кистями. Мудра «Знання» (див. дод. №4). *Кругові рухи кистями. *Розминання пальців рук і їх кінчиків. *Стискання пальців в кулак і їх розтискання (одночасно, послідовно).</p>	<p><i>Розрізняє</i> пальці кисті, що використовуються при виконанні вправи (за допомогою вчителя); <i>використовує</i> засвоєний словник у межах зрозумілого мовленнєвого матеріалу (за допомогою вчителя); <i>виконує</i> згинання та розгинання пальців на витягнутих вперед руках (симетричне та асиметричне) (за допомогою чи наслідуючи вчителя); <i>виконує</i> з'єднання, стискання та розтискання долонь (у в.п. лікті в сторони) (за допомогою чи наслідуючи вчителя); <i>виконує</i> мудру «Знання»(за допомогою вчителя); <i>здійснює</i> кругові рухи кистями (за допомогою чи за показом учителя); *<i>використовує</i> засвоєний словник в межах зрозумілого мовленнєвого матеріалу, застосовуючи доступну форму (усне, жестове) мовлення (за допомогою вчителя); *<i>виконує</i> стискання пальців в кулак і їх розтискання (одночасно, послідовно) (за допомогою чи наслідуючи вчителя);</p>	<p>Формування та розвиток обсягу та точності довільної пам'яті. Формування мисленнєвих операцій на основі послідовного виконання рухових дій. Розвиток рухових якостей (гнучкості, спритності, сили). Розвиток координації рухових дій: Формування узгодженості мікро- та макромоторики. Розвиток просторово-часової орієнтації, точності відтворення просторових, часових і силових параметрів рухів. Формування кінестетичного контролю при засвоєнні рухових навичок. Розвиток дрібної моторики рук. Збагачення та конкретизація запасу жестових знаків і піктограм. Формування позитивного психоемоційного стану. Виховання наполегливості, здатності до вольового</p>

	<p><i>*виконує</i> кругові рухи кистями (за допомогою чи наслідуючи вчителя);</p> <p><i>*виконує</i> розминання пальців рук і їх кінчиків (за допомогою чи наслідуючи вчителя).</p>	<p>зусилля, дисциплінованості.</p>
<p><i>Імітаційні вправи</i></p> <p>Імітація їжачка, хом'ячка.</p> <p>Пересування як заєць, кіт, мишка.</p> <p>Імітація рухів м'яча, поїзда.</p> <p><i>*Імітація рухів м'яча, поїзда, хом'ячка, горобчика.</i></p>	<p><i>Сприймає</i> використані наочні посібники (кіно -, відеозапис, фотографії, плакати, піктограми, таблички тощо) (за допомогою чи за підказкою вчителя);</p> <p><i>розрізняє</i> зображення знайомих тварин і предметів (з допомогою чи за підказкою вчителя);</p> <p><i>розрізняє</i> елементарні просторові характеристики виконаної рухової дії (за допомогою вчителя);</p> <p><i>використовує</i> здобуті рухові навички (ходьбу, стрибки, повзання тощо) для виконання заданої імітації (за допомогою чи за показом учителя);</p> <p><i>емоційно</i> реагує при виконанні імітаційних вправ (під контролем учителя);</p> <p><i>вміє</i> імітувати руховими діями окремих тварин, предмети: імітує пересування kota, миші, їжачка, хом'ячка, зайця, м'яча, поїзда (за допомогою чи за показом учителя);</p> <p><i>*сприймає</i> використані наочні посібники (кіно -, відеозапис, фотографії, плакати, таблички тощо) (за допомогою вчителя);</p>	<p>Формування цілеспрямованої уваги.</p> <p>Формування елементарних уявлень про навколишнє середовище та власне тіло.</p> <p>Формування мисленневих операцій (аналіз, синтез, класифікація, порівняння тощо).</p> <p>Формування здатності до сприймання та довільної імітації образу знайомого предмета (тварини), його аналізу та співставлення.</p> <p>Розвиток образної пам'яті.</p> <p>Розвиток координації рухів:</p> <p>Розвиток просторово-часової орієнтації, точності відтворення просторових, часових і силових параметрів рухів.</p> <p>Формування узгодженості рухових дій.</p> <p>Формування здатності зберігати рівновагу в статичних положеннях і в русі.</p> <p>Формування</p>

	<p><i>*ознайомлений з тематичними піктограмами (за допомогою вчителя);</i></p> <p><i>*має елементарне уявлення про основні просторові характеристики виконаної рухової дії (за допомогою вчителя);</i></p> <p><i>*має елементарне уявлення про зображення знайомих тварин і предметів (за допомогою вчителя);</i></p> <p><i>*використовує здобуті рухові навички (ходьбу, біг, стрибки, повзання тощо) для виконання заданої імітації (руху м'яча, поїзда, хом'ячка, горобчика) (за допомогою учителя).</i></p>	<p>узгодженості мікро- та макромоторики.</p> <p>Розвиток швидкості реакції.</p> <p>Формування рухових навичок (ходьба, біг, стрибки, повзання тощо).</p> <p>Розвиток рухових якостей (гнучкості, витривалості, спритності, сили, швидкості).</p> <p>Естетичний розвиток.</p> <p>Корекція психоемоційного стану.</p> <p>Формування адекватних емоційних реакцій.</p> <p>Формування вміння співвідносити слово з реальним предметом, дією, істотою.</p> <p>Розвиток вербальних і невербальних засобів спілкування.</p> <p>Виховання колективізму, доброзичливості.</p>
--	---	--

Корекція психоемоційного стану та психофізичного напруження

<p><i>Дихальні вправи</i></p> <p>Носове дихання (вдих через ніс і видих через рот; вдих і видих через ніс).</p> <p>Дихальні вправи з подовженим видихом, з вимовлянням звуків на видиху.</p> <p>Динамічні дихальні вправи.</p> <p><i>*Носове дихання</i></p>	<p><i>Сприймає</i> звернене мовлення вчителя (за підказкою вчителя);</p> <p><i>здійснює</i> носове дихання (за допомогою чи наслідуючи вчителя);</p> <p><i>виконує</i> вправи з подовженим видихом, з вимовлянням звуків на видиху(за допомогою чи наслідуючи вчителя);</p> <p><i>*здійснює</i> носове дихання (за допомогою вчителя).</p>	<p>Активізація розумової діяльності.</p> <p>Формування продуктивного мислення.</p> <p>Розвиток мимовільної та довільної пам'яті.</p> <p>Розвиток просторового орієнтування.</p> <p>Розвиток рухових якостей (спритності).</p> <p>Корекція психоемоційного стану.</p> <p>Корекція</p>
---	--	--

	<p>(вдих через ніс і видих через рот; вдих і видих через ніс).</p>		<p>психофізичного напруження. Формування навички носового дихання в спокої та під час виконання фізичних вправ. Збагачення активного та пасивного словникового запасу. Виховання дисциплінованості, старанності.</p>
	<p><i>Вправи на розтягування</i> Нахили голови (вперед, назад, праворуч, ліворуч). Нахили тулуба (вперед і назад з в.п. стоячи, ноги нарізно; вперед з в.п. сидячи, назад із в.п. стоячи на колінах). Симетричні махи руками (вгору, вниз, в сторони). Згинання та розгинання стоп (одночасно та по чергово) у в.п. сидячи та у в.п. лежачи на спині. Повороти тулуба (праворуч, ліворуч). Повороти голови (праворуч, ліворуч). *Нахили тулуба (вперед, назад). *Нахили голови (вперед, назад). *Симетричні махи</p>	<p><i>Розрізняє</i> основні частини тіла, задіяні при виконанні вправи (за допомогою вчителя); <i>виконує</i> нахили тулуба (вперед, назад); нахили голови (вперед, назад, праворуч, ліворуч); повороти голови (праворуч, ліворуч); повороти тулуба (праворуч, ліворуч) (за допомогою чи наслідуючи вчителя); <i>здійснює</i> симетричні махи руками (вгору, вниз, в сторони) (за допомогою чи наслідуючи вчителя); <i>виконує</i> згинання та розгинання стоп (одночасно та по чергово) у в.п. сидячи та у в.п. лежачи на спині (за допомогою чи наслідуючи вчителя); <i>уміє</i> узгоджувати дихання з виконанням вправи (за допомогою вчителя); *<i>має</i> елементарне уявлення про основні частини тіла, задіяні при виконанні вправи (за допомогою вчителя);</p>	<p>Формування довільної уваги. Формування основних просторових уявлень. Розвиток просторового орієнтування. Розвиток кінестетичних відчуттів (напрямку руху, його швидкості та тривалості, ступеню зусилля при його виконанні). Розвиток рухових якостей (гнучкості, спритності). Корекція психофізичного напруження. Формування правильної постави. Розвиток рухових якостей (гнучкості, спритності). Розвиток координації рухів. Формування навички правильного дихання під час виконання вправи. Формування навички</p>

руками (вгору, вниз, в сторони).	* <i>виконує</i> нахили тулуба (вперед, назад); нахили голови (вперед, назад) (за допомогою вчителя); * <i>здійснює</i> симетричні махи руками (вгору, вниз, в сторони) (за допомогою вчителя).	користування інструкціями педагога при виконанні завдання.
<p><i>Вправи на розслаблення</i> Легкий струс руки з невеликим нахилом тулуба в бік цієї кінцівки (чергуючи руки). Струси рук, нахилившись вперед (одночасно та по чергово). *Струси рук.</p>	<p><i>Має</i> елементарне уявлення про узгодження дихання при виконанні вправи (за допомогою чи за вказівкою вчителя); <i>виконує</i> рекомендації учителя при виконанні вправи; <i>виконує</i> легкий струс руки з невеликим нахилом тулуба в бік цієї кінцівки (чергуючи руки) (за допомогою чи наслідуючи вчителя); <i>виконує</i> струси рук, нахилившись вперед (одночасно та по чергово) (за допомогою чи наслідуючи вчителя); *<i>виконує</i> струси рук (за допомогою вчителя); *<i>дотримується</i> рекомендацій учителя при виконанні вправи (за допомогою вчителя).</p>	<p>Розвиток слухо-зорово-вібраційного сприймання. Розвиток просторової уяви. Розвиток просторового орієнтування. Формування цілеспрямованої уваги. Розвиток точності та збільшення обсягу зорової, слухової та тактильної пам'яті. Розвиток рухових якостей (гнучкості, спритності). Корекція психофізичного напруження. Формування позитивного психоемоційного стану. Розвиток здатності до сприймання та розуміння зверненого мовлення.</p>
<p><i>Ритмопластичні вправи</i> Ходьба з зупинками в кінці музичної фрази. Ходьба, біг, нахили голови з предметами</p>	<p><i>Розрізняє</i> початок та кінець музичного твору (з допомогою чи за вказівкою вчителя); <i>сприймає</i> використані під час заняття з ЛФК наочні посібники (кіно -, відеозапис,</p>	<p>Розвиток пізнавальних інтересів. Естетичний розвиток. Формування аналітико-синтетичного сприймання. Формування уявлень про навколишнє</p>

<p>(різнокольоровими іграшками, м'ячами, гімнастичними стрічками тощо) та без них під музично-ритмічний супровід (з використанням п'єс з яскраво вираженим ритмічним малюнком і темпом). Елементи української хореографії (з використанням мультимедійних засобів).</p> <p>*Нахили тулуба (вперед, назад).</p> <p>*Ходьба, біг з предметами (різнокольоровими іграшками, м'ячами, гімнастичними стрічками тощо) та без них – під музично-ритмічний супровід з яскраво вираженим ритмічним малюнком.</p>	<p>світлосигналізацію, плакати, таблички, піктограми тощо) (за допомогою вчителя); <i>розрізняє</i> контрастні динамічні відтінки (швидко – повільно) (за допомогою вчителя); <i>виконує</i> ходьбу з зупинками в кінці музично-ритмічної фрази (за допомогою чи за показом учителя); <i>виконує</i> ходьбу, біг, нахили голови з предметами (різнокольоровими іграшками, м'ячами, гімнастичними стрічками тощо) та без них під музично-ритмічний супровід (за показом чи наслідуючи вчителя); <i>виконує</i> ритмічні рухи з використанням стрічок, обручів, м'ячів тощо (за допомогою чи наслідуючи вчителя); <i>стежить</i> за діями інших учнів в процесі заняття та підпорядковує свої дії спільним (за допомогою вчителя); <i>вміє</i> узгоджувати дихання з фазами рухів (за допомогою чи наслідуючи вчителя); <i>емоційно</i> реагує на танцювальні ситуації (під контролем учителя); <i>*сприймає</i> використані під час заняття з ЛФК наочні посібники (піктограми, кіно - та відеозапис, світлосигналізацію, плакати, таблички тощо)</p>	<p>середовище та власне тіло.</p> <p>Розвиток просторового орієнтування.</p> <p>Формування наочно-дійового та наочно-образного мислення.</p> <p>Розвиток зорового сприйняття та тактильно-вібраційної чутливості.</p> <p>Формування здатності до здійснення аналізу виконання своїх рухів і рухів інших учнів.</p> <p>Розвиток координації рухів.</p> <p>Формування узгодженості рухових дій, здатності до одночасних рухів.</p> <p>Розвиток рухових якостей (витривалості, спритності, швидкості, гнучкості).</p> <p>Формування навички правильної постави.</p> <p>Розвиток емоційної сфери.</p> <p>Послаблення негативних емоцій.</p> <p>Корекція психофізичного напруження.</p> <p>Формування навички узгодження фаз дихання з руховими актами.</p> <p>Формування діалогічного мовлення.</p> <p>Виховання доброзичливості, старанності, здатності до співпраці в групі (в</p>
---	--	--

	<p>(за допомогою вчителя); <i>*старається</i> узгоджувати дихання з фазами рухів (за допомогою вчителя); <i>*виконує</i> ходьбу, біг з предметами (різнокольоровими іграшками, м'ячами, гімнастичними стрічками тощо) та без них під музично-ритмічний супровід з яскраво вираженим ритмічним малюнком (за допомогою чи разом з учителем).</p>	<p>парі), навичок культури спілкування.</p>
<p>Кистьова та пальчикова гімнастика Згинання та розгинання пальців на витягнутих вперед руках (симетричне та асиметричне). З'єднання, стискання та розтискання долонь (у в.п. лікті в сторони). Зав'язування та розв'язування вузликів на товстих мотузках, шнурках. Кругові рухи кистями. Мудра «Знання» (див. дод. №4). <i>*Кругові рухи кистями.</i> <i>*Розминання пальців рук і їх кінчиків.</i> <i>*Стискання</i></p>	<p><i>Розрізняє</i> пальці кисті, що використовуються при виконанні вправи (за допомогою вчителя); <i>використовує</i> засвоєний словник у межах зрозумілого мовленнєвого матеріалу (за допомогою вчителя); <i>виконує</i> згинання та розгинання пальців на витягнутих вперед руках (симетричне та асиметричне) (за допомогою чи наслідуючи вчителя); <i>виконує</i> з'єднання, стискання та розтискання долонь (у в.п. лікті в сторони) (за допомогою чи наслідуючи вчителя); <i>виконує</i> мудру «Знання» (за допомогою вчителя); <i>здійснює</i> кругові рухи кистями (за допомогою чи за показом учителя); <i>*використовує</i> засвоєний словник в межах зрозумілого мовленнєвого</p>	<p>Формування та розвиток обсягу та точності довільної пам'яті. Формування цілеспрямованої уваги. Формування мисленнєвих операцій на основі послідовного виконання рухових дій. Формування позитивного психоемоційного стану. Розвиток дрібної моторики рук. Розвиток рухових якостей (гнучкості, спритності, сили). Розвиток просторового орієнтування. Розвиток координації рухових дій. Формування узгодженості рухових дій. Формування кінестетичного контролю при засвоєнні рухових навичок.</p>

<p>пальців в кулак і їх розтискання (одночасно, послідовно).</p>	<p>матеріалу, застосовуючи доступну форму (усне, жестове) мовлення (за допомогою вчителя); <i>*виконує</i> стискання пальців в кулак і їх розтискання (одночасно, послідовно); кругові рухи кистями (за допомогою чи наслідуючи вчителя); <i>*виконує</i> розминання пальців рук і їх кінчиків (за допомогою чи наслідуючи вчителя).</p>	<p>Збагачення та конкретизація запасу жестових знаків і піктограм. Збагачення активного та пасивного словникового запасу. Виховання наполегливості, здатності до вольового зусилля, дисциплінованості.</p>
<p><i>Імітаційні вправи</i> Імітація їжачка, хом'ячка. Пересування як заець, кіт, мишка. Імітація рухів м'яча, поїзда. <i>*Імітація</i> рухів м'яча, поїзда, хом'ячка, горобчика.</p>	<p><i>Сприймає</i> використані наочні посібники (кіно -, відеозапис, фотографії, плакати, піктограми, таблички тощо) (за допомогою чи за підказкою вчителя); <i>розрізняє</i> зображення знайомих тварин і предметів (з допомогою чи за підказкою вчителя); <i>розрізняє</i> елементарні просторові характеристики виконаної рухової дії (за допомогою вчителя); <i>використовує</i> здобуті рухові навички (ходьбу, стрибки, повзання тощо) для виконання заданої імітації (за допомогою чи за показом учителя); <i>емоційно</i> реагує при виконанні імітаційних вправ (під контролем учителя); <i>вміє</i> імітувати руховими діями окремих тварин, предмети: імітує пересування kota, миші, їжака, хом'ячка, зайця,</p>	<p>Формування цілеспрямованої уваги. Формування стійкості уваги. Формування елементарних уявлень про навколишнє середовище та власне тіло. Формування мисленневих операцій (аналіз, синтез, класифікація, порівняння тощо). Розвиток просторового орієнтування. Формування здатності до сприймання та довільної імітації образу знайомого предмета (тварини), його аналізу та співставлення. Формування вміння співвідносити слово з реальним предметом, дією, істотою. Розвиток образної пам'яті. Формування</p>

	<p>м'яча, поїзда(за допомогою чи за показом учителя); <i>*сприймає</i> використані наочні посібники (кіно -, відеозапис, фотографії, плакати, таблички тощо) (за допомогою вчителя); <i>*ознайомлений</i> з тематичними піктограмами (за допомогою вчителя); <i>*має</i> елементарне уявлення про основні просторові характеристики виконаної рухової дії (за допомогою вчителя); <i>*має</i> елементарне уявлення про зображення знайомих тварин і предметів (за допомогою вчителя); <i>*використовує</i> здобуті рухові навички (ходьбу, біг, стрибки, повзання тощо) для виконання заданої імітації (м'яча, поїзда, хом'ячка, горобчика) (за допомогою учителя).</p>	<p>узгодженості рухових дій. Розвиток координації рухів. Формування рухових навичок. Розвиток рухових якостей (швидкості, витривалості, гнучкості, спритності, сили). Естетичний розвиток. Естетичний розвиток. Корекція психоемоційного стану. Формування адекватних емоційних реакцій. Розвиток вербальних і невербальних засобів спілкування. Виховання колективізму, доброзичливості.</p>
--	--	--

Розвиток правильного локомоторного стереотипу та корекція основних видів локомоції дитини (ходьби, бігу)

<p><i>Стройові вправи</i> Шиккування в коло, колону та шеренгу по одному. Перешиккування. Шиккування парами. Перешиккування. Ходьба в обхід. *Шиккування в шеренгу та в колону по одному. Виконання команд: «Ставай!», «Кроком руш!», «Бігом руш!», «На</p>	<p><i>Знає</i> своє місце в строю (за допомогою чи за вказівкою вчителя); <i>сприймає</i> та <i>виконує</i> команди вчителя «Ставай!», «Кроком руш!», «Бігом руш!», «На місці, стій!», «Шикуйсь!», «Розійдись!» (за допомогою чи за вказівкою вчителя); <i>здійснює</i> шиккування парами, в коло, колону та шеренгу по одному та перешиккування (за допомогою чи за показом</p>	<p>Формування стійкості уваги. Формування узагальненості уявлень. Розвиток уміння орієнтуватись в просторі на основі зорової та кінестетичної чутливості. Розвиток координації рухів. Формування узгодженості рухових дій. Розвиток рухової</p>
---	--	--

<p><i>місці, стій!», «Шикуйсь!», «Розійдись!»</i></p> <p><i>*Виконання команд: «Увага!», «Встати!», «Сісти!»</i></p>	<p>учителя); виконуєходьбу в обхід (за допомогою чи за показом вчителя); вміє узгоджувати дихання з виконанням вправи (з допомогою чи наслідуючи вчителя); вміє узгоджувати свої дії з діями інших учнів (за допомогою вчителя); <i>*сприймає</i> та виконуєкоманди вчителя (за допомогою вчителя); <i>*ознайомлений</i> з тематичними піктограмами (за допомогою вчителя); <i>*намагається</i> узгоджувати дихання з фазами рухів (за допомогою вчителя); <i>*сприймає</i> та виконуєкоманди вчителя «Увага!», «Встати!», «Сісти!» (за допомогою вчителя); <i>*здійснює</i> шиккування в шеренгу та в колону по одному (за допомогою чи за показом учителя); <i>*старається</i> узгоджувати свої дії з діями інших учнів (за допомогою вчителя).</p>	<p>пам'яті. Розвиток правильного локомоторного стереотипу та вдосконалення навички ходьби. Розвиток рухових якостей (витривалості, спритності, швидкості). Формування навички узгодження фаз дихання з руховими актами. Корекція зовнішнього прояву емоцій. Формування усвідомленого розуміння змісту зверненого мовлення. Виховання дисциплінованості, організованості, вміння співпрацювати в колективі.</p>
<p><i>Ритмопластичні вправи</i> Ходьба з зупинками в кінці музичної фрази. Ходьба, біг, нахили голови з предметами (різнокольоровими іграшками, м'ячами, гімнастичними</p>	<p><i>Розрізняє</i> початок та кінець музичного твору (з допомогою чи за вказівкою вчителя); <i>сприймає</i> використані під час заняття з ЛФК наочні посібники (кіно -, відеозапис, світлосигналізацію, плакати, таблички, піктограми тощо) (за допомогою вчителя).</p>	<p>Розвиток пізнавальних інтересів. Естетичний розвиток. Формування аналітико-синтетичного сприймання. Формування наочно-дійового та наочно-образного мислення. Формування мисленнєвих операцій (аналіз, синтез,</p>

	<p>стрічками тощо) та без них під музично-ритмічний супровід (з використанням п'єс з яскраво вираженим ритмічним малюнком). Елементи української хореографії (з використанням мультимедійних засобів). *Нахили тулуба (вперед, назад). *Ходьба, біг з предметами (різнокольоровими іграшками, м'ячами, гімнастичними стрічками тощо) та без них – під музично-ритмічний супровід з яскраво вираженим ритмічним малюнком.</p>	<p><i>розрізняє</i> контрастні динамічні відтінки (швидко – повільно) (за допомогою вчителя); <i>виконує</i> ходьбу з зупинками в кінці музично-ритмічної фрази (за допомогою чи за показом учителя); <i>виконує</i> ходьбу, біг, нахили голови з предметами (різнокольоровими іграшками, м'ячами, гімнастичними стрічками тощо) та без них під музично-ритмічний супровід (за показом чи наслідуючи вчителя); <i>виконує</i> ритмічні рухи з використанням стрічок, обручів, м'ячів тощо (за допомогою чи наслідуючи вчителя); <i>стежить</i> за діями інших учнів в процесі заняття та підпорядковує свої дії спільним (за допомогою вчителя); <i>вміє</i> узгоджувати дихання з фазами рухів (за допомогою чи наслідуючи вчителя); <i>емоційно</i> реагує на танцювальні ситуації (під контролем учителя); *<i>старається</i> узгоджувати дихання з фазами рухів (за допомогою вчителя); *<i>сприймає</i> використані під час заняття з ЛФК наочні посібники (кіно - та відеозапис, світлосигналізацію, плакати, таблички, піктограми тощо) (за</p>	<p>класифікація, порівняння тощо). Розвиток зорового сприйняття та тактильно-вібраційної чутливості. Формування елементарних уявлень про навколишнє середовище та власне тіло. Розвиток просторового орієнтування. Формування здатності до здійснення аналізу виконання своїх рухів і рухів інших учнів. Розвиток координації рухів. Формування узгодженості рухових дій, здатності до одночасних рухів. Розвиток рухових якостей (швидкості, витривалості, спритності, гнучкості). Формування навички правильної постави. Формування навички узгодження фаз дихання з руховими актами. Розвиток правильного локомоторного стереотипу та вдосконалення рухових навичок (ходьби, бігу, стрибків тощо). Розвиток емоційної сфери. Послаблення негативних емоцій. Корекція</p>
--	--	--	---

	<p>допомогою вчителя); *виконує ходьбу, біг з предметами (різнокольоровими іграшками, м'ячами, гімнастичними стрічками тощо) та без них під музично-ритмічний супровід з яскраво вираженим ритмічним малюнком (за допомогою чи разом з учителем).</p>	<p>психофізичного напруження. Формування діалогічного мовлення. Виховання доброзичливості, здатності до співпраці в групі (в парі), навичок культури спілкування.</p>
<p>Вправи з використанням гімнастичних предметів і приладів Перекати з пальців на п'яти та навпаки, стоячи серединою стопи на гімнастичній палиці. Ходьба, біг, нахили голови, стрибки з предметами (різнокольоровими іграшками, м'ячами, гімнастичними стрічками тощо). Присідання з обручем та стоячи в обручі. Перекочування великого м'яча за орієнтирами. Підкидання вгору та ловіння великого м'яча обома руками. Удар великого м'яча по підлозі (стіні) та його</p>	<p><i>Розрізняє</i> використані предмети за розміром, кольором (за допомогою чи за підказкою вчителя); <i>здійснює</i> перекати з пальців на п'яти та навпаки, стоячи серединою стопи на гімнастичній палиці (за допомогою чи наслідуючи вчителя); <i>виконує</i> ходьбу, нахили голови, стрибки, біг з предметами в руках (з допомогою чи за показом вчителя); <i>виконує</i> присідання з обручем та стоячи в обручі (за допомогою чи наслідуючи вчителя); <i>виконує</i> перекочування великого м'яча за орієнтирами (за допомогою чи наслідуючи вчителя); <i>виконує</i> підкидання вгору та ловіння двома руками великого м'яча (за допомогою чи наслідуючи вчителя); <i>виконує</i> кидання великого м'яча по підлозі (стіні) та його ловіння двома руками (за допомогою чи</p>	<p>Формування стійкості довільної уваги. Формування елементарних просторових уявлень. Розвиток пізнавальних інтересів. Естетичний розвиток. Розвиток предметності та вибірковості сприйняття. Формування операційно-організаційного компонента мислення. Формування мисленневих операцій (аналіз, синтез, класифікація, порівняння тощо). Розвиток короткочасної та довготривалої пам'яті; збільшення обсягу оперативної пам'яті. Розвиток мимовільного запам'ятовування наочного матеріалу на основі практичної діяльності з ним. Формування здатності узагальнювати</p>

	<p>ловіння двома руками. *Ходьба та біг з предметами (різнокольоровими іграшками, м'ячами, прапорцями тощо) в руках. *Котіння великого м'яча (в парах). *Передача предмета (наприклад, кеглі, прапорця) з руки в руку (без обмеження зорового сприймання).</p>	<p>наслідуючи вчителя); *<i>ознайомлений</i> з тематичними піктограмами (за допомогою вчителя); *<i>старається</i> узгоджувати дихання з фазами рухів (за допомогою вчителя); *<i>вміє</i> передавати предмет з руки в руку, слідкуючи за його рухом (за допомогою учителя); *<i>виконує</i> ходьбу та біг з предметами в руках(за допомогою учителя); *<i>виконує</i> котіння великого м'яча (в парах) (за допомогою вчителя).</p>	<p>предмети за суттєвими ознаками. Розвиток просторового орієнтування. Розвиток тактильного відчуття. Розвиток предметних дій по наслідуванню при спонуканні та організації їх з боку вчителя. Формування цілеспрямованості рухів рук; здатності до взаємодії обома руками; здатності до одночасних рухів. Розвиток правильного локомоторного стереотипу та вдосконалення рухових навичок (ходьби, бігу, стрибків тощо). Розвиток рухових якостей (витривалості, спритності, швидкості). Виховання навичок спілкування та роботи в групі (колективі).</p>
	<p><i>Імітаційні вправи</i> Імітація їжачка, хом'ячка. Пересування імітуючи зайця, kota, мишки. Імітація рухів м'яча, поїзда. *Імітація рухів м'яча, поїзда, хом'ячка, горобчика.</p>	<p><i>Сприймає</i> використані наочні посібники (кіно -, відеозапис, фотографії, плакати, піктограми, таблички тощо) (за допомогою чи за підказкою вчителя); <i>розрізняє</i> зображення знайомих тварин і предметів; елементарні просторові характеристики виконаної рухової дії (з допомогою чи за підказкою вчителя); <i>використовує</i> здобуті</p>	<p>Формування цілеспрямованої уваги. Формування елементарних уявлень про навколишнє середовище та власне тіло. Формування мисленневих операцій (аналіз, синтез, класифікація, порівняння тощо). Розвиток просторового орієнтування. Формування здатності</p>

		<p>рухові навички (ходьбу, стрибки, повзання тощо) для виконання заданої імітації (за допомогою чи за показом учителя); <i>емоційно</i> реагує при виконанні імітаційних вправ (під контролем учителя); <i>вміє</i> імітувати руховими діями окремих тварин, предмети: імітує пересування kota, миші, їжака, хом'ячка, зайця, м'яча, поїзда(за допомогою чи за показом учителя); <i>*сприймає</i> використані наочні посібники (кіно -, відеозапис, фотографії, плакати, таблички тощо) (за допомогою вчителя); <i>*ознайомлений</i> з тематичними піктограмами (за допомогою вчителя); <i>*має</i> елементарне уявлення про основні просторові характеристики виконаної рухової дії (за допомогою вчителя); <i>*має</i> елементарне уявлення про зображення знайомих тварин і предметів (за допомогою вчителя); <i>*використовує</i> здобуті рухові навички (ходьбу, біг, стрибки, повзання тощо) для виконання заданої імітації (м'яча, поїзда, хом'ячка, горобчика) (за допомогою учителя).</p>	<p>до сприймання та довільної імітації образу знайомого предмета (тварини), його аналізу та співставлення. Розвиток образної пам'яті. Формування узгодженості рухових дій. Розвиток координації рухів. Розвиток правильного локомоторного стереотипу та вдосконалення рухових навичок (ходьби, бігу, стрибків тощо). Розвиток рухових якостей (швидкості, витривалості, гнучкості, спритності, сили). Формування вміння співвідносити слово з реальним предметом, дією, істотою. Естетичний розвиток. Корекція психоемоційного стану. Формування адекватних емоційних реакцій. Розвиток вербальних і невербальних засобів спілкування. Виховання колективізму, доброзичливості.</p>
6	<p>ЛЕГКОАТЛЕТИЧНІ ВПРАВИ <i>Теоретичні відомості.</i></p>	<p><i>Учень/учениця:</i> <i>має елементарне уявлення про основні фізкультурно-спортивні приміщення, що</i></p>	<p>Розвиток навички перебування в класі та дотримання ритму</p>

<p>Правила поведінки, гігієни та техніки безпеки при виконанні спортивно-прикладних вправ на заняттях з ЛФК. Основні фізкультурно-спортивні приміщення, що використовуються при проведенні занять з ЛФК. Основні частини тіла людини, задіяні при виконанні легкоатлетичних вправ. Правильне дихання під час виконання легкоатлетичних вправ.</p> <p>*Основні фізкультурно-спортивні приміщення, що використовуються при проведенні занять з ЛФК.</p> <p>*Правила підготовки до заняття з ЛФК та техніки безпеки під час занять легкою атлетикою.</p> <p><i>Ходьба:</i> по колу, в колоні, в шерензі,</p>	<p>використовуються при проведенні занять з ЛФК; основні частини тіла, задіяні при виконанні легкоатлетичних вправ; правильне дихання під час виконання легкоатлетичних вправ; правила поведінки, гігієни та техніки безпеки при виконанні легкоатлетичних вправ (за допомогою чи за підказкою вчителя); <i>дотримується</i> правил підготовки до заняття з ЛФК та техніки безпеки під час занять легкою атлетикою (за допомогою чи за вказівкою вчителя); <i>використовує</i> засвоєний словник в межах зрозумілого мовленнєвого матеріалу (за допомогою вчителя); <i>виконує</i> ходьбу: по колу, в колоні, в шерензі, парами; зі зміною напрямку; зі зміною темпу (наслідуючи чи за показом учителя); <i>виконує</i> ходьбу обмеженою площиною, з переступанням через предмет, по предмету, імітаційну ходьбу (за допомогою чи за показом учителя); <i>виконує</i> біг повільний; швидкий; у чергуванні з ходьбою; зі зміною темпу; зі зміною напрямку; підтюпцем; навздогін (наслідуючи чи за показом учителя); <i>виконує</i> стрибки: на місці</p>	<p>життя дитячого колективу. Формування стійкості довільної уваги. Розвиток обсягу та точності оперативної та довготривалої пам'яті. Формування кінетичних і кінестетичних відчуттів. Формування кінестетичного контролю за якістю рухів. Формування мисленнєвих операцій (аналіз, синтез, класифікація, порівняння тощо). Формування вміння оперувати не тільки конкретними образами, а й окремими поняттями. Розвиток рухових якостей: витривалості, спритності, сили (ходьба); витривалості, гнучкості, спритності, сили, швидкості (біг); витривалості, спритності, швидкісно-силових (стрибки); витривалості, гнучкості, спритності, сили, швидкості (лазіння та повзання); швидкісно-силових (метання). Розвиток координації рухів: Формування узгодженості рухових дій.</p>
---	--	--

<p>парами, обмеженою площиною, з переступанням через предмет, по предмету; зі зміною напрямку; зі зміною темпу; імітаційна ходьба.</p> <p><i>Біг:</i> повільний; швидкий; у чергуванні з ходьбою; зі зміною темпу; зі зміною напрямку; підтюпцем; навздогін.</p> <p><i>Стрибки:</i> на місці на обох ногах; на обох ногах з переміщенням уперед, назад, праворуч, ліворуч; через перешкоду (лінію, мотузку, обруч); в глибину з висоти до 40 см із м'яким приземленням.</p> <p><i>Метання:</i> метання великого м'яча в горизонтальну ціль та його ловіння (обомі руками); підкидання та ловіння великого м'яча (обомі руками); кидання м'яча об землю та його ловіння (обомі руками).</p> <p><i>Лазіння:</i> по гімнастичній лаві в упорі на колінах і</p>	<p>на обох ногах; на обох ногах з переміщенням вперед, назад, праворуч, ліворуч; через перешкоду (через лінію, мотузку, обруч); в глибину з висоти до 40 см із м'яким приземленням. (за допомогою чи за показом учителя);</p> <p><i>здійснює</i> метання великого м'яча в горизонтальну ціль та його ловіння (обомі руками); підкидання та ловіння великого м'яча (обомі руками); кидання м'яча об землю та його ловіння (обомі руками) (за допомогою чи за показом учителя);</p> <p><i>виконує</i> лазіння: по гімнастичній лаві в упорі на колінах і рачки, захоплюючи руками краї лави (вперед); перелізання з опорою на груди; підлізання та перелізання через предмет (h=40 см) (наприклад, перелізання довільним способом через гімнастичну лаву); обмеженою площиною; довільне влізання на гімнастичну стінку та злізання з неї (до визначеної висоти) (за допомогою чи за показом учителя);</p> <p><i>виконує</i> повзання по гімнастичному мату довільне; по гімнастичному мату, оминаючи перешкоди; обмеженою</p>	<p>Формування узгодженості мікро- та макромоторики.</p> <p>Розвиток просторово-часової орієнтації, точності відтворення просторових, часових і силових параметрів рухів.</p> <p>Формування здатності до оцінювання та регуляції просторово-часових і динамічних рухових параметрів.</p> <p>Формування формул рухів.</p> <p>Розвиток правильного локомоторного стереотипу та вдосконалення рухових навичок (ходьби, бігу, стрибків, повзання тощо).</p> <p>Корекція психоемоційного стану.</p> <p>Формування навички узгодження фаз дихання з руховими актами.</p> <p>Формування здатності до виконання вправи за зрозумілою інструкцією педагога.</p> <p>Формування діалогічного мовлення.</p> <p>Виховання комунікативних навичок, дисциплінованості, старанності, наполегливості.</p>
---	---	---

<p>рачки, захоплюючи руками краї лави (вперед); перелізання з опорою на груди; підлізання та перелізання через предмет (h=40 см) (наприклад, перелізання довільним способом через гімнастичну лаву); обмеженою площиною; довільне влізання на гімнастичну стінку та злізання з неї (до визначеної висоти).</p> <p><i>Повзання:</i> по гімнастичному мату (довільне); по гімнастичному мату, оминаючи перешкоди; обмеженою площиною.</p> <p><i>*Ходьба:</i> підлогою в одному напрямку, в шерензі, в колоні, імітаційна ходьба.</p> <p><i>*Біг:</i> повільний, швидкий, у чергуванні з ходьбою.</p> <p><i>*Стрибки:</i> на місці на двох ногах; на двох ногах з переміщенням (уперед, назад, праворуч, ліворуч).</p> <p><i>*Метання:</i> великого м'яча у</p>	<p>площиною (за допомогою чи наслідуючи вчителя); <i>уміє</i> співпрацювати в парі та групі (за допомогою вчителя); <i>уміє</i> узгоджувати дихання з виконанням вправи (за допомогою чи наслідуючи вчителя); <i>*має елементарне уявлення</i> про основні фізкультурно-спортивні приміщення, що використовуються при проведенні занять з ЛФК; правила підготовки до заняття з ЛФК та техніки безпеки під час занять легкою атлетикою (за допомогою вчителя); <i>*дотримується</i> правил підготовки до заняття з ЛФК та техніки безпеки під час занять легкою атлетикою (за допомогою чи за вказівкою вчителя); <i>*використовує</i> засвоєний словник в межах зрозумілого мовленнєвого матеріалу, застосовуючи доступну форму (усне, жестове) мовлення (за допомогою вчителя); <i>*виконує</i> ходьбу підлогою в одному напрямку, в шерензі, в колоні; імітаційну ходьбу (за допомогою чи наслідуючи вчителя); <i>*виконує</i> біг повільний, швидкий, у чергуванні з ходьбою (за допомогою чи наслідуючи вчителя); <i>*виконує</i> стрибки на місці</p>	
--	--	--

	<p>горизонтальну ціль (обома руками). <i>*Лазіння:</i> підлізання під предмет (h=40 см). <i>*Повзання:</i> по гімнастичному мату (довільне).</p>	<p>на двох ногах; на двох ногах з переміщенням (вперед, назад, праворуч, ліворуч) (за допомогою чи наслідуючи вчителя); <i>*виконує</i> метання великого м'яча в горизонтальну ціль (обома руками) (за допомогою чи наслідуючи вчителя); <i>*виконує</i> лазіння підлізання під предмет (h=40 см) (за допомогою чи наслідуючи вчителя); <i>*виконує</i> повзання по гімнастичному мату (довільне) (за допомогою чи наслідуючи вчителя); <i>*намагається</i> співпрацювати в парі та групі (за допомогою вчителя); <i>*намагається</i> узгоджувати дихання з фазами рухів (за допомогою вчителя).</p>	
--	---	---	--

ІГРИ

Теоретичні відомості.

Правила поведінки та гігієни при проведенні рухливих ігор на занятті з ЛФК.

Правила безпеки при виконанні рухових дій. Зміст розучених ігор.

*Правила поведінки та гігієни при проведенні рухливих ігор на занятті з ЛФК.

*Правила безпеки при виконанні рухових дій.

*Зміст розучених ігор.

Для розвитку координаційних здібностей:

«Кулька», «М'яч котиться», «Потяг», «Котики», «Хвостик кішечки» тощо.

Для корекції психоемоційного стану та психофізичного напруження:

«Котики» тощо.

Для розвитку правильного локомоторного стереотипу та

Учень/учениця:

має уявлення про правила поведінки та гігієни при проведенні рухливих ігор на занятті з ЛФК; правила безпеки при виконанні рухових дій; зміст розучених ігор(за допомогою чи за підказкою вчителя);

дотримується правил поведінки, гігієни та техніки безпеки (за допомогою чи за вказівкою вчителя);

використовує засвоєний словник в межах зрозумілого мовленнєвого матеріалу, застосовуючи його в процесі заняття з ЛФК (відповідно до індивідуальних психофізичних можливостей) (за допомогою чи за підказкою вчителя);

емоційно реагує на процес і результат рухливої гри (під контролем учителя);

виконує ходьбу, біг, стрибки, лазіння та повзання в ігрових ситуаціях (з допомогою чи за показом учителя);

вміє грати в 3-4 рухливі гри (за допомогою чи за показом учителя);

вміє узгоджувати свої дії з діями інших гравців (з допомогою вчителя);

**має* елементарне уявлення про правила поведінки та гігієни при проведенні рухливих ігор на занятті з ЛФК; правила безпеки при

Формування аналітико-синтетичного типу сприймання.

Формування цілеспрямованої уваги.

Формування просторової уяви.

Розвиток просторового орієнтування.

Формування розуміння абстракції в ігровій діяльності.

Формування організаційного компоненту мислення

(усвідомлення завдання, організація виконання завдання тощо).

Формування мисленнєвих операцій (аналіз, синтез, класифікація, порівняння тощо).

Розвиток координації рухів.

Формування узгодженості рухових дій.

Формування тактильно-вібраційного, зорового та кінестетичного контролю власних дій.

Розвиток рухових якостей (витривалості, гнучкості, спритності, сили, швидкості).

Розвиток правильного локомоторного стереотипу та

вдосконалення рухових навичок (ходьби, бігу, стрибків тощо).

Естетичний розвиток.

**ПЕРША ЧАСТИНА
ЛІКУВАЛЬНА ФІЗКУЛЬТУРА**

2 клас

(35 год. на рік; 1 год. на тиждень)

<i>Орієнт. розп. оділ год.</i>	<i>Зміст навчального матеріалу</i>	<i>Ймовірні очікувані результати розвитку учнів</i>	<i>Спрямованість корекційно-розвивальної роботи</i>
12	ГІМНАСТИЧНІ ВПРАВИ		
	<p><i>Теоретичні відомості.</i> Лікувальна фізкультура та її значення в житті дитини. Попередження травматизму під час занять гімнастичними вправами. Значення дихання для життя людини. Правильне дихання та під час виконання гімнастичних вправ. *Вимоги до спортивної форми та взуття. *Підготовка до заняття з ЛФК.</p>	<p><i>Учень/учениця:</i> <i>має</i> елементарне уявлення про лікувальну фізкультуру та її значення (за допомогою чи при підказці вчителя); <i>має</i> уявлення про підготовку до заняття з ЛФК; вимоги до спортивного одягу та взуття; попередження травматизму під час занять гімнастичними вправами; попередження травматизму під час занять гімнастичними вправами (за допомогою чи при підказці вчителя); <i>має</i> елементарне уявлення про значення дихання для життя людини; правильне дихання та під час виконання гімнастичних вправ (за допомогою чи при підказці вчителя); <i>здійснює</i> підготовку до заняття з ЛФК, контроль самопочуття під час виконання гімнастичних вправ (за допомогою чи під контролем учителя);</p>	<p>Активізація розумової діяльності. Розвиток слухозоро-вібраційного сприймання. Формування активності довірливої уваги. Формування стійкості уваги. Формування мисленнєвих операцій (аналіз, синтез, класифікація, порівняння тощо). Формування організаційного компоненту мислення (усвідомлення завдання, організація виконання завдання тощо). Формування інтересу та звички до занять фізичними</p>

	<p><i>виконує</i> вимоги до спортивної форми та взуття (за допомогою вчителя); <i>дотримується</i> правил поведінки на занятті з ЛФК (за допомогою чи за вказівкою вчителя); <i>сприймає</i> звернене мовлення вчителя (за допомогою чи за підказкою вчителя); <i>*здійснює</i> підготовку до заняття з ЛФК (за допомогою вчителя); <i>*дотримується</i> вимог до спортивної форми та взуття; правил поведінки на занятті з ЛФК (за допомогою вчителя); <i>*сприймає</i> звернене мовлення вчителя (за допомогою вчителя).</p>	вправами.
--	---	-----------

Р Розвиток координаційних здібностей

<p><i>Вправи для розвитку координаційних здібностей</i> Влізання на гімнастичну лаву та злізання з неї. Ходьба по гімнастичній лаві. Присідання та вставання (без підтримки). Упор присівши. Групування сидячи. Групування в присіді. Групування лежачи на спині. Котіння стопами малого м'яча у заданому напрямку (у в.п. – сидячи).</p>	<p><i>Розрізняє</i> основні просторові характеристики виконаної рухової дії (за допомогою чи за підказкою вчителя); <i>використовує</i> засвоєний словник в межах знайомого (зрозумілого) мовленнєвого матеріалу (за допомогою вчителя); <i>має</i> уявлення про основні частини тіла, задіяні при виконанні вправ (за підказкою вчителя); <i>виконує</i> влізання на гімнастичну лаву та злізання з неї; ходьбу по гімнастичній лаві; присідання та вставання (без підтримки) (за допомогою чи наслідуючи</p>	<p>Формування стійкості уваги. Розвиток короткочасної та довготривалої пам'яті; збільшення обсягу оперативної пам'яті. Формування кінетичних і кінестетичних відчуттів. Формування наочно-дійового мислення. Розвиток кінетичної пам'яті. Розвиток координації рухів. Розвиток</p>
--	---	---

	<p>Захват і підкидання стопами предметів (наприклад, кеглі, м'яча, кубика) у в.п. – сидячи, ноги витягнуті на підлозі. Передача предмета (наприклад, прапорця, іграшки) з руки в руку з обмеженням зорового сприйняття (з пов'язкою спершу на одному оці, потім – на обох).</p> <p>*Групування сидячи.</p> <p>*Групування в присіді.</p> <p>*Присідання та вставання (м.б. з підтримкою та без неї).</p> <p>*Котіння великого м'яча у заданому напрямку.</p> <p>*Котіння стопами малого м'яча у заданому напрямку (у в.п. – сидячи).</p>	<p>вчителя); <i>виконує</i> захват і підкидання стопами предметів (наприклад, кеглі, м'яча, кубика) у в.п. сидячи; упор присівши; групування сидячи; групування в присіді; групування лежачи на спині; передачу предмета (наприклад, іграшки) з руки в руку з обмеженням зорового сприйняття (за допомогою чи наслідуючи вчителя); <i>здійснює</i> котіння стопами малого м'яча у визначеному напрямку (в в.п. – сидячи) (за допомогою чи наслідуючи вчителя); <i>*розрізняє</i> основні просторові характеристики виконаної рухової дії (за допомогою вчителя); <i>*використовує</i> засвоєний словник в межах зрозумілого мовленнєвого матеріалу, застосовуючи доступну форму (усне, жестове) мовлення (за допомогою вчителя); <i>*розрізняє</i> предмети, використані на уроці (за допомогою вчителя); <i>*виконує</i> котіння великого м'яча у заданому напрямку (за допомогою чи за показом учителя); <i>*виконує</i> присідання та вставання (за допомогою чи за показом учителя); <i>*виконує</i> котіння стопами м'яча у заданому напрямку (у в.п. – сидячи) (за</p>	<p>просторово-часової орієнтації, точності відтворення просторових, часових і силових параметрів рухів. Формування здатності до оцінювання та регуляції просторово-часових і динамічних рухових параметрів. Тренування вестибулярного апарату. Формування кінестетичного та тактильно-вібраційного контролю власних дій. Розвиток узгодженості рухових дій. Формування формул рухів. Розвиток рухових якостей (спритності). Формування адекватності емоційних реакцій. Розвиток навички діалогічного мовлення. Виховання дисциплінованості, організованості.</p>
--	--	--	--

	<p><i>Ритмопластичні вправи</i> Крок з підскоком; приставний крок (вперед, вбік, назад); нахили тулуба (праворуч, ліворуч, вперед і назад стоячи); повороти тулуба праворуч і ліворуч з нахилом у той же бік – під музично-ритмічний супровід (з використанням п'єс з яскраво вираженим ритмічним малюнком і темпом). Зміна темпу, ритму, закінчення рухів – відповідно музичному супроводу. Елементи української хореографії (з використанням мультимедійних засобів). *Повороти тулуба (праворуч, ліворуч); нахили тулуба (вперед, назад, праворуч, ліворуч) – під музично-ритмічний супровід (з використанням п'єс з яскраво вираженим ритмічним</p>	<p>допомогою чи за показом учителя).</p> <p><i>Сприймає</i> використане під час заняття з ЛФК наочне приладдя (кіно -, відеозапис, світлосигналізацію, фотографії, плакати, піктограми, таблички тощо) (за допомогою вчителя); <i>розрізняє</i> початок та кінець музичного твору (за допомогою чи наслідуючи вчителя); <i>розрізняє</i> контрастні динамічні відтінки (швидко – повільно) (за допомогою чи за показом учителя); <i>виконує</i> нахили та повороти тулуба; випад вперед, назад, в сторони під музично-ритмічний супровід (за допомогою чи за показом учителя); <i>виконує</i> крок з підскоком, приставний крок (за показом чи разом з учителем); <i>виконує</i> ритмічні рухи з використанням стрічок, обручів, м'ячів тощо (з допомогою чи наслідуючи вчителя); <i>відбиває</i> ритм оплесками та (чи) притуптуванням (за допомогою чи за показом учителя); <i>стежить</i> за діями інших учнів в процесі заняття та підпорядковує свої дії спільним (за допомогою чи під контролем учителя); <i>вміє</i> узгоджувати дихання з</p>	<p>Розвиток пізнавальних інтересів. Формування наочно-дійового та наочно-образного мислення. Формування здатності до здійснення аналізу виконання своїх рухів і рухів інших учнів. Розвиток відчуття ритму та темпу. Розвиток вібраційного відчуття та сприйняття. Формування уявлень про оточуюче середовище, власне тіло. Розвиток координації рухів. Формування узгодженості рухових дій, здатності до одночасних рухів. Розвиток просторового орієнтування. Розвиток точності, темпу та ритму рухів. Розвиток швидкості реакції. Формування тактильно-вібраційного,</p>
--	--	---	---

	<p>малюнком і темпом).</p>	<p>фазами рухів (за допомогою чи наслідуючи вчителя); <i>емоційно</i> реагує на танцювальні ситуації (під контролем учителя); <i>*сприймає</i> використане під час заняття з ЛФК наочне приладдя (кіно -, відеозапис, світлосигналізацію, фотографії, плакати, таблички тощо) (за допомогою вчителя); <i>*розрізняє</i> початок та кінець музичного твору (за допомогою вчителя); <i>*розрізняє</i> контрастні динамічні відтінки (швидко – повільно) (за допомогою вчителя); <i>*виконує</i> повороти тулуба (праворуч, ліворуч); нахили тулуба (вперед, назад, праворуч, ліворуч) – під музично-ритмічний супровід (з використанням п'єс з яскраво вираженим ритмічним малюнком і темпом) (за допомогою чи разом з учителем).</p>	<p>зорового та кінестетичного контролю власних дій. Розвиток рухових якостей (витривалості, швидкості, гнучкості, спритності). Формування навички правильної постави. Естетичний розвиток. Розвиток емоційної сфери. Послаблення негативних емоцій. Корекція зовнішнього прояву емоцій. Формування навички узгодження фаз дихання з руховими актами. Збагачення словникового запасу. Формування навичок культури спілкування. Виховання гуманності, доброзичливості, поваги до інших дітей, здатності до співпраці в групі (в парі).</p>
	<p>Вправи з використанням</p>	<p><i>Сприймає</i> таблички та інформацію (слова) на них</p>	<p>Формування довільної уваги.</p>

	<p>гімнастичних предметів і приладів</p> <p>Передача предмета (наприклад, іграшки) з однієї руки в іншу з обмеженням зорового контролю (з зав'язаним оком, очима). Передача м'яча: в шерензі, по колу, в колоні над головою. Котіння стопами м'яча у визначеному напрямку (в в.п. – сидячи). Ходьба з мішечком з піском (300 г) чи з іншим предметом на голові.</p> <p>Захват і підкидання стопами предметів (наприклад, кеглі, м'яча, кубика) у в.п. – сидячи, ноги витягнуті на підлозі.</p> <p>Вправи з обручем: повороти, котіння навколо себе; пролізання в обруч \ «коридор» з обручів; вставання в обруч на коліна, піднімання обруча вгору.</p> <p>*Котіння великого м'яча у заданому напрямку.</p> <p>*Котіння стопами малого м'яча у заданому напрямку (у в.п. – сидячи).</p>	<p>(за допомогою вчителя); має елементарне уявлення про основні просторові характеристики рухів та задіяні при виконанні вправи (за допомогою вчителя); виконує передачу предмета (наприклад, іграшки) з руки в руку з обмеженням зорового сприйняття (за допомогою чи наслідуючи вчителя); здійснює передачу м'яча: в шерензі, по колу, в колоні над головою (за допомогою чи за показом учителя); виконує влізання на гімнастичну лаву та злізання з неї (за допомогою чи наслідуючи вчителя); виконує захват і підкидання стопами предметів (наприклад, кеглі, м'яча, кубика) у в.п. сидячи (за допомогою чи наслідуючи вчителя); виконує вправи з обручем; котіння стопами малого м'яча у визначеному напрямку (в в.п. – сидячи); ходьбу з мішечком з піском (300 г) чи з іншим предметом на голові(за допомогою чи наслідуючи вчителя); *сприймає піктограми (за допомогою вчителя); *розрізняє використані предмети за розміром (за допомогою чи за підказкою вчителя);</p>	<p>Розвиток пізнавальних інтересів.</p> <p>Розвиток предметності та вибірковості сприйняття.</p> <p>Формування позитивного емоційного ставлення та мотивації до навчання.</p> <p>Естетичний розвиток.</p> <p>Формування елементарних просторових уявлень.</p> <p>Розвиток тактильного відчуття.</p> <p>Розвиток довільної пам'яті.</p> <p>Формування операційно-організаційного компонента мислення.</p> <p>Розвиток координації рухів.</p> <p>Розвиток просторового орієнтування.</p> <p>Формування узгодженості мікро- та макромоторики.</p> <p>Формування цілеспрямованості рухів рук, покращення здатності до взаємодії обома</p>
--	--	---	---

		<p><i>*розрізняє</i> основні просторові характеристики виконаної вправи (за допомогою вчителя); <i>*виконує</i> котіння великого м'яча у заданому напрямку; котіння стопами малого м'яча у заданому напрямку (у в.п. – сидячи) (за допомогою вчителя).</p>	<p>руками. Розвиток дрібної моторики рук. Формування здатності до одночасних рухів. Розвиток рухових якостей (спритності, витривалості, швидкості, гнучкості, сили). Виховання навичок спілкування та роботи в колективі.</p>
<p><i>Кистьова та пальчикова гімнастика</i> Зчіплювання та розчіплювання вказівних пальців. Торкання великим пальцем почергово всіх інших (з надавлюванням). Згинання та розгинання переплетених пальців у зап'ястку. Заплітання косичок, зав'язування бантиків. Відведення та приведення пальців однієї руки. Сильне стискання в кулаки розведених пальців витягнутих вперед рук, затримка в цьому положенні на 2-3 секунди з наступним</p>	<p><i>Розрізняє</i> пальці, що використовуються при виконанні вправ (за допомогою чи за підказкою вчителя); <i>виконує</i> зчіплювання та розчіплювання вказівних пальців (за допомогою чи наслідуючи вчителя); <i>здійснює</i> торкання великим пальцем почергово всіх інших (з надавлюванням). (за допомогою чи за показом учителя); <i>здійснює</i> згинання та розгинання переплетених пальців у зап'ястку; заплітання косичок, зав'язування бантиків; відведення та приведення пальців однієї руки (за допомогою чи наслідуючи вчителя); <i>виконує</i> сильне стискання в кулаки розведених пальців витягнутих вперед рук, затримку в цьому положенні на 2-3 секунди з</p>	<p>Формування стійкості уваги. Формування мисленневих операцій на основі послідовного виконання рухових дій. Формування та розвиток обсягу та точності довільної пам'яті. Формування позитивного психоемоційного стану. Корекція психофізичного напруження. Розвиток дрібної моторики рук. Формування узгодженості мікро- та макромоторики. Розвиток рухових якостей (гнучкості, спритності, сили).</p>	

	<p>розслабленням і струшуванням. Мудра «Хакіні»(див. дод.№ 4). *Вправа «Пальчики вітаються» *Зчіплення та розчіплення вказівних пальців. *Зав'язування та розв'язування вузликів на товстих мотузках, шнурках. *Почергове стискання нігтьової фаланги кожного пальця.</p>	<p>наступним розслабленням і струшуванням (за допомогою чи наслідуючи вчителя); <i>виконує</i> мудру «Хакіні»(за допомогою вчителя); <i>вміє</i> узгоджувати дихання з виконанням вправи (за допомогою чи наслідуючи вчителя). *<i>здійснює</i> зчіплення та розчіплення вказівних пальців (за допомогою чи наслідуючи вчителя); *<i>виконує</i>вправу «Пальчики вітаються» (за допомогою чи наслідуючи вчителя); *<i>виконує</i> почергове стискання нігтьової фаланги кожного пальця (за допомогою вчителя).</p>	<p>Розвиток координації рухових дій: Формування узгодженості мікро- та макромоторики. Розвиток просторового орієнтування. Збагачення та конкретизація запасу жестових знаків і піктограм. Виховання наполегливості, здатності до вольового зусилля, дисциплінованості.</p>
	<p>Імітаційні вправи Імітація рухів коника, мавпи, пса, змії, комара. Імітація рухів плавця способом брас. Імітація іграшки (ляльки, машинки тощо). *Імітація рухів їжачка, зайця.</p>	<p><i>Сприймає</i>використане наочне приладдя (кіно -, відеозапис, фотографії, плакати, піктограми, таблички тощо) (за допомогою вчителя); <i>розрізняє</i> зображення знайомих тварин і предметів (за допомогою вчителя); <i>розрізняє</i> тематичні піктограми (за допомогою чи за підказкою вчителя); <i>розрізняє</i> основні просторові характеристики переміщення (за допомогою вчителя); <i>використовує</i> здобуті рухові навички для виконання імітації (ходьбу, стрибки, повзання тощо); <i>емоційно</i> реагує при виконанні імітаційних</p>	<p>Розвиток слухозоро-вібраційного сприймання. Формування цілеспрямованої уваги. Формування наочно-дійового та наочно-образного мислення. Формування елементарних уявлень про оточуюче середовище, власне тіло. Формування мисленнєвих операцій (аналіз, синтез, класифікація, порівняння тощо). Розвиток довільної</p>

		<p>вправ (під контролем учителя; <i>вміє</i> імітувати руховими діями окремих тварин, предмети (добре знайомі дітям): імітація пересування як коник, мавпа, пес, змія, комар; рухів плавця способом брас; іграшки (наприклад, ляльки)(за допомогою чи за показом учителя); <i>*сприймає</i>використані наочні посібники (кіно -, відеозапис, фотографії, плакати, таблички тощо) (за допомогою вчителя); <i>*сприймає</i>тематичні піктограми (за допомогою вчителя); <i>*використовує</i> здобуті рухові навички для виконання імітації (ходьбу, стрибки, повзання тощо) (за допомогою учителя); <i>*здійснює</i> імітацію рухів зайця, їжачка (за допомогою учителя).</p>	<p>пам'яті. Розвиток просторово-часової орієнтації, точності відтворення просторових, часових і силових параметрів рухів. Розвиток координації рухів. Формування узгодженості мікро- та макромоторики. Формування узгодженості рухових дій. Розвиток просторово-часової орієнтації, точності відтворення просторових, часових і силових параметрів рухів. Формування здатності зберігати рівновагу в статичних положеннях і в русі. Розвиток рухових якостей (швидкості, витривалості, гнучкості, спритності, сили). Естетичний розвиток. Корекція психоемоційного стану. Формування</p>
--	--	--	---

		<p>адекватних емоційних реакцій. Розвиток вербальних і невербальних засобів спілкування. Виховання колективізму, доброзичливості.</p>
<p><u>Корекція психоемоційного стану та психофізичного напруження</u></p>		
<p><i>Дихальні вправи</i> Послідовне посилення екскурсії грудної клітки чи діафрагми. Рівномірне носове дихання в поєднанні з повільною ходьбою. Підготовче дихання (див. дод. №3). Динамічні дихальні вправи. *Дихальні вправи з подовженим видихом. *Дихальні вправи з вимовлянням звуків на видиху.</p>	<p><i>Здійснює</i> послідовне посилення екскурсії грудної клітки чи діафрагми (за допомогою чи разом з учителем); <i>виконує</i> підготовче дихання (за допомогою чи наслідуючи вчителя); <i>виконує</i> рівномірне носове дихання в поєднанні з повільною ходьбою (за допомогою чи наслідуючи вчителя); *<i>виконує</i> дихальні вправи з вимовлянням звуків на видиху(за допомогою вчителя); *<i>виконує</i> дихальні вправи з подовженим видихом (за допомогою вчителя).</p>	<p>Формування цілеспрямованої уваги. Формування елементарних уявлень про навколишнє середовище та власне тіло. Формування наочно-дійового мислення. Розвиток просторово-часової орієнтації, точності відтворення просторових, часових і силових параметрів рухів. Розвиток рухових якостей (спритності). Корекція психоемоційного та психофізичного напруження. Формування навички носового дихання в спокої та під час виконання вправ. Збагачення</p>

		активного та пасивного словникового запасу. Виховання дисциплінованості, старанності.
<p>Вправи на розтягування Нахили тулуба (праворуч, ліворуч, вперед і назад). Випад уперед, назад, в сторони. Повороти тулуба праворуч і ліворуч з нахилом у той же бік. *Повороти тулуба праворуч, ліворуч. *Нахили тулуба (вперед, назад, праворуч, ліворуч).</p>	<p><i>Розрізняє</i> основні частини тіла, задіяні при виконанні вправи (за допомогою чи за підказкою вчителя); <i>розрізняє</i> основні просторові характеристики виконаної рухової дії (за допомогою чи за підказкою вчителя); <i>виконує</i> нахили тулуба (вперед, назад, праворуч, ліворуч) (за допомогою чи за показом учителя); <i>виконує</i> випад (вперед, назад, праворуч, ліворуч) (за допомогою чи за показом учителя); <i>виконує</i> повороти тулуба праворуч, ліворуч з нахилом в той же бік (за допомогою чи за показом учителя); *<i>розрізняє</i> основні просторові характеристики виконаної рухової дії (за допомогою вчителя); *<i>виконує</i> повороти тулуба праворуч, ліворуч (за допомогою вчителя); *<i>виконує</i> нахили тулуба (вперед, назад, праворуч, ліворуч) (за допомогою учителя); *<i>вміє</i> узгоджувати дихання з виконанням вправи (за допомогою вчителя).</p>	<p>Формування довільної та цілеспрямованої уваги. Формування просторових уявлень. Розвиток просторового орієнтування. Формування адекватності сприйняття. Корекція психофізичного напруження. Корекція психоемоційного стану. Формування правильної постави. Розвиток рухових якостей (гнучкості, спритності). Формування узгодженості рухових дій. Розвиток координації рухів. Формування навичок правильного дихання під час виконання вправ.</p>
<p>Вправи на</p>	<p><i>Сприймає</i> звернене</p>	<p>Розвиток</p>

<p>розслаблення Струси ніг одночасно та почергово в в.п. сидячи. Струси ніг почергово у в.п. стоячи біля опори. Вільне падіння відведених або піднятих рук. *Вільне падіння відведених або піднятих рук.</p>	<p>мовлення вчителя (за допомогою чи за підказкою вчителя); <i>виконує</i> рекомендації та розпорядження вчителя (за допомогою чи під контролем учителя); <i>виконує</i> вільне падіння відведених або піднятих рук (за допомогою чи за показом учителя); <i>виконує</i> струси ніг (за допомогою чи наслідуючи вчителя); <i>дотримується</i> правил виконання вправ (за допомогою вчителя). *<i>сприймає</i> звернене мовлення вчителя (за допомогою вчителя); *<i>виконує</i> рекомендації та розпорядження вчителя (за допомогою вчителя); *<i>виконує</i> вільне падіння відведених або піднятих рук (за допомогою вчителя).</p>	<p>цілеспрямованої уваги. Розвиток просторової уяви. Розвиток просторово-часової орієнтації, точності відтворення просторових, часових і силових параметрів рухів. Розвиток точності та збільшення обсягу зорової, слухової та тактильної пам'яті. Корекція психофізичного напруження. Формування позитивного психоемоційного стану. Регуляція зовнішнього прояву емоцій. Розвиток рухових якостей (гнучкості, спритності). Розвиток координації рухів. Збагачення словникового запасу. Виховання дисциплінованості, старанності.</p>
<p>Ритмопластичні вправи Крок з підскоком; приставний крок (вперед, вбік, назад);</p>	<p><i>Сприймає</i> використане під час заняття наочне приладдя (кіно -, відеозапис, світлосигналізацію, фотографії, плакати,</p>	<p>Розвиток пізнавальних інтересів. Формування наочно-дійового та наочно-образного</p>

	<p>нахили тулуба (праворуч, ліворуч, вперед і назад стоячи); повороти тулуба праворуч і ліворуч з нахилом у той же бік – під музично-ритмічний супровід (з використанням п'єс з яскраво вираженим ритмічним малюнком і темпом). Зміна темпу, ритму, закінчення рухів – відповідно музичному супроводу. Елементи української хореографії (з використанням мультимедійних засобів).</p> <p>*Повороти тулуба (праворуч, ліворуч); нахили тулуба (вперед, назад, праворуч, ліворуч) – під музично-ритмічний супровід (з використанням п'єс з яскраво вираженим ритмічним малюнком і темпом).</p>	<p>пiктограми, таблички тощо) (за допомогою вчителя);</p> <p><i>розрізняє</i> початок та кінець музичного твору (за допомогою чи наслідуючи вчителя);</p> <p><i>розрізняє</i> контрастні динамічні відтінки (швидко – повільно) (за допомогою чи за показом учителя);</p> <p><i>виконує</i> нахили та повороти тулуба; випад вперед, назад, в сторони під музично-ритмічний супровід (за допомогою чи за показом учителя);</p> <p><i>виконує</i> крок з підскоком, приставний крок (за показом чи разом з учителем);</p> <p><i>виконує</i> ритмічні рухи з використанням стрічок, обручів, м'ячів тощо (за допомогою чи наслідуючи вчителя);</p> <p><i>відбиває</i> ритм оплесками та (чи) притуптуванням (за допомогою чи за показом учителя);</p> <p><i>стежить</i> за діями інших учнів в процесі заняття та підпорядковує свої дії спільним (за допомогою чи під контролем учителя);</p> <p><i>вміє</i> узгоджувати дихання з фазами рухів (за допомогою чи наслідуючи вчителя);</p> <p><i>емоційно</i> реагує на танцювальні ситуації (під контролем учителя);</p> <p>*<i>сприймає</i> використане під час заняття з ЛФК наочне</p>	<p>мислення.</p> <p>Формування здатності до здійснення аналізу виконання своїх рухів і рухів інших учнів.</p> <p>Розвиток відчуття ритму та темпу.</p> <p>Розвиток вібраційного відчуття та сприйняття.</p> <p>Формування уявлень про оточуюче середовище, власне тіло.</p> <p>Розвиток координації рухів.</p> <p>Формування узгодженості рухових дій, здатності до одночасних рухів.</p> <p>Формування тактильно-вібраційного, зорового та кінестетичного контролю власних дій.</p> <p>Розвиток просторово-часової орієнтації, точності відтворення просторових, часових і силових параметрів рухів.</p> <p>Розвиток рухових якостей (витривалості, швидкості,</p>
--	--	--	---

		<p>приладдя (кіно -, відеозапис, світлосигналізацію, фотографії, плакати, таблички тощо) (за допомогою вчителя); <i>*розрізняє</i> початок та кінець музичного твору (за допомогою вчителя); <i>*розрізняє</i> контрастні динамічні відтінки (швидко – повільно) (за допомогою вчителя); <i>*виконує</i> повороти тулуба (праворуч, ліворуч); нахили тулуба (вперед, назад, праворуч, ліворуч) – під музично-ритмічний супровід (з використанням п'єс з яскраво вираженим ритмічним малюнком і темпом) (за допомогою чи разом з учителем).</p>	<p>гнучкості, спритності). Формування навички правильної постави. Естетичний розвиток. Розвиток емоційної сфери. Послаблення негативних емоцій. Корекція зовнішнього прояву емоцій. Формування навички узгодження фаз дихання з руховими актами. Збагачення словникового запасу. Формування навичок культури спілкування. Виховання гуманності, доброзичливості, поваги до інших дітей, здатності до співпраці в групі (в парі).</p>
	<p><i>Кистьова та пальчикова гімнастика</i> Зчіпляння та розчіпляння вказівних пальців. Торкання великим пальцем почергово всіх інших (з надавлюванням). Згинання та</p>	<p><i>Розрізняє</i> пальці, що використовуються при виконанні вправ (за допомогою чи за підказкою вчителя); <i>виконує</i> зчіпляння та розчіпляння вказівних пальців (за допомогою чи наслідуючи вчителя); <i>здійснює</i> торкання великим пальцем почергово всіх</p>	<p>Формування стійкості уваги. Формування та розвиток обсягу та точності довільної пам'яті. Розвиток просторово-часової орієнтації, точності відтворення</p>

	<p>розгинання переплетених пальців у зап'ястку. Заплітання косичок, зав'язування бантиків. Відведення та приведення пальців однієї руки. Сильне стискання в кулаки розведених пальців витягнутих вперед рук, затримка в цьому положенні на 2-3 секунди з наступним розслабленням і струшуванням. Мудра «Хакіні» (див. дод. №4). *Вправа «Пальчики вітаються» *Зчіплювання та розчіплювання вказівних пальців. *Зав'язування та розв'язування вузликів на товстих мотузках, шнурках. *Почергове стискання нігтьової фаланги кожного пальця.</p>	<p>інших (з надавлюванням). (за допомогою чи за показом учителя); <i>здійснює</i> згинання та розгинання переплетених пальців у зап'ястку; заплітання косичок, зав'язування бантиків; відведення та приведення пальців однієї руки (за допомогою чи наслідуючи вчителя); <i>виконує</i> сильне стискання в кулаки розведених пальців витягнутих вперед рук, затримку в цьому положенні на 2-3 секунди з наступним розслабленням і струшуванням (за допомогою чи наслідуючи вчителя); <i>виконує</i> мудру «Хакіні»(за допомогою вчителя); <i>вміє</i> узгоджувати дихання з виконанням вправи (за допомогою чи наслідуючи вчителя). *<i>здійснює</i> зчіплювання та розчіплювання вказівних пальців (за допомогою чи наслідуючи вчителя); *<i>виконує</i>вправу «Пальчики вітаються» (за допомогою чи наслідуючи вчителя); *<i>виконує</i> почергове стискання нігтьової фаланги кожного пальця (за допомогою вчителя).</p>	<p>просторових, часових і силових параметрів рухів. Формування позитивного психоемоційного стану. Корекція психофізичного напруження. Розвиток дрібної моторики рук. Розвиток рухових якостей (гнучкості, спритності, сили). Розвиток координації рухових дій. Формування узгодженості рухових дій. Збагачення та конкретизація запасу жестових знаків і піктограм. Виховання наполегливості, здатності до вольового зусилля, дисциплінованості.</p>
	<p>Імітаційні вправи Імітація рухів коника, мавпи, пса, змії, комара. Імітація рухів плавця способом</p>	<p><i>Сприймає</i>використане наочне приладдя (кіно -, відеозапис, фотографії, плакати, піктограми, таблички тощо) (за допомогою вчителя);</p>	<p>Розвиток слухозоро-вібраційного сприймання. Формування цілеспрямованої уваги.</p>

	<p>брас. Імітація іграшки (ляльки, машинки тощо). *Імітація рухів їжачка, зайчика.</p>	<p><i>розрізняє</i> зображення знайомих тварин і предметів (за допомогою вчителя); <i>розрізняє</i> тематичні піктограми (за допомогою чи за підказкою вчителя); <i>розрізняє</i> основні просторові характеристики переміщення (за допомогою вчителя); <i>використовує</i> здобуті рухові навички для виконання імітації (ходьбу, стрибки, повзання тощо) (за допомогою чи за показом учителя); <i>емоційно</i> реагує при виконанні імітаційних вправ (під контролем учителя); <i>вміє</i> імітувати руховими діями окремих тварин, предмети: імітація пересування як коник, мавпа, пес, змія, комар; рухів плавця способом брас; імітація іграшки (наприклад, ляльки)(за допомогою чи за показом учителя); <i>*сприймає</i> використані наочні посібники (кіно -, відеозапис, фотографії, плакати, таблички тощо) (за допомогою вчителя); <i>*сприймає</i> тематичні піктограми (за допомогою вчителя); <i>*використовує</i> здобуті рухові навички для виконання імітації (ходьбу, стрибки, повзання тощо) (за допомогою учителя);</p>	<p>Формування наочно-дійового та наочно-образного мислення. Формування елементарних уявлень про оточуюче середовище, власне тіло. Формування мисленнєвих операцій (аналіз, синтез, класифікація, порівняння тощо). Розвиток довільної пам'яті. Естетичний розвиток. Корекція психоемоційного стану. Формування адекватних емоційних реакцій. Розвиток координації рухів. Формування узгодженості рухових дій. Розвиток просторово-часової орієнтації, точності відтворення просторових, часових і силових параметрів рухів. Розвиток рухових якостей (швидкості, витривалості, гнучкості,</p>
--	--	--	---

	<p><i>*здійснює</i> імітацію рухів зайчика, їжачка (за допомогою учителя).</p>	<p>спритності, сили). Розвиток вербальних і невербальних засобів спілкування. Виховання колективізму, доброзичливості.</p>
<p><u>Розвиток правильного локомоторного стереотипу та корекція основних видів локомоції дитини (ходьби, бігу)</u></p>		
<p><i>Стройові вправи</i> Шикування та перешикування. Шикування та перешикування з однієї шеренги у дві і навпаки. Приставний крок. Похідний крок. <i>*Шикування</i> в шеренгу, в колону по одному, в коло, перешикування. <i>*Ходьба</i> в обхід. Виконання команд: «На місці, кроком руш!», «Вийти зі строю!», «Стати до строю!», «Довший \ короткий крок!», «Струнко!», «Вільно!» <i>*Виконання команд:</i> «Кроком руш!», «На місці, стій!»</p>	<p><i>Сприймає</i> та виконує рекомендації та команди вчителя: «На місці, кроком руш!», «Вийти зі строю!», «Стати до строю!», «Довший \ короткий крок!», «Струнко!», «Вільно!» (за допомогою чи за вказівкою вчителя); <i>використовує</i> засвоєний словник в межах знайомого (зрозумілого) мовленнєвого матеріалу (за допомогою вчителя); <i>знає</i> своє місце в строю (за допомогою чи за вказівкою вчителя); <i>здійснює</i> шикування та перешикування за командою вчителя (за допомогою чи за показом учителя); <i>виконує</i> ходьбу похідним кроком, приставним кроком (за допомогою чи за показом вчителя); <i>вміє</i> узгоджувати дихання з виконанням вправи (за допомогою чи наслідуючи вчителя); <i>вміє</i> узгоджувати свої дії з діями інших учнів (за</p>	<p>Формування аналітико-синтетичного сприймання. Формування репродуктивного та продуктивного мислення. Формування цілеспрямованої уваги. Формування узагальненості уявлень. Розвиток уяви. Розвиток узгодженості, чіткості виконання рухових дій. Формування зорового, тактильно-вібраційного та кінестетичного контролю виконання вправи. Розвиток координації рухів. Формування узгодженості рухових дій. Розвиток рухової пам'яті.</p>

		<p>допомогою вчителя); <i>*знає</i> своє місце в строю (за допомогою вчителя); <i>*використовує</i> засвоений словник в межах зрозумілого мовленнєвого матеріалу, застосовуючи доступну форму (усне, жестове) мовлення (за допомогою вчителя); <i>*виконує</i> шикування в шеренгу та в колону по одному, в коло, перешикування (за допомогою вчителя); <i>*виконує</i> ходьбу в обхід (за допомогою чи за показом вчителя); <i>*сприймає</i> та виконує команди вчителя: «Кроком руш!», «На місці, стій!» (за допомогою вчителя); <i>*старається</i> узгоджувати свої дії з діями інших учнів (за допомогою вчителя).</p>	<p>Розвиток правильного локомоторного стереотипу та вдосконалення рухових навичок (ходьби тощо). Розвиток просторово-часової орієнтації, точності відтворення просторових, часових і силових параметрів рухів. Розвиток рухових якостей (витривалості, спритності). Корекція зовнішнього прояву емоцій. Формування навички узгодження фаз дихання з руховими актами. Формування усвідомленого розуміння змісту мовно-жестових команд. Збагачення активного та пасивного словникового запасу. Виховання дисциплінованості, організованості, вміння співпрацювати в колективі.</p>
	<i>Ритмопластичнів</i>	<i>Сприймає</i> використане під	Розвиток

	<p>прави Крок з підскоком; приставний крок (вперед, вбік, назад); нахили тулуба (праворуч, ліворуч, вперед і назад стоячи); повороти тулуба праворуч і ліворуч з нахилом у той же бік – під музично-ритмічний супровід (з використанням п'єс з яскраво вираженим ритмічним малюнком і темпом). Зміна темпу, ритму, закінчення рухів – відповідно музичному супроводу. Елементи української хореографії (з використанням мультимедійних засобів). *Повороти тулуба (праворуч, ліворуч); нахили тулуба (вперед, назад, праворуч, ліворуч) – під музично-ритмічний супровід (з використанням п'єс з яскраво вираженим ритмічним малюнком і темпом).</p>	<p>час заняття наочне приладдя (кіно -, відеозапис, світлосигналізацію, фотографії, плакати, піктограми, таблички тощо) (за допомогою вчителя); <i>розрізняє</i> початок та кінець музичного твору (за допомогою чи наслідуючи вчителя); <i>розрізняє</i> контрастні динамічні відтінки (швидко – повільно) (за допомогою чи за показом учителя); <i>виконує</i> нахили та повороти тулуба; випад вперед, назад, в сторони під музично-ритмічний супровід (за допомогою чи за показом учителя); <i>виконує</i> крок з підскоком, приставний крок (за показом чи разом з учителем); <i>виконує</i> ритмічні рухи з використанням стрічок, обручів, м'ячів тощо (з допомогою чи наслідуючи вчителя); <i>відбиває</i> ритм оплесками та (чи) притуптуванням (за допомогою чи за показом учителя); <i>стежить</i> за діями інших учнів в процесі заняття та підпорядковує свої дії спільним (за допомогою чи під контролем учителя); <i>вміє</i> узгоджувати дихання з фазами рухів (за допомогою чи наслідуючи вчителя);</p>	<p>пізнавальних інтересів. Формування наочно-дійового та наочно-образного мислення. Формування здатності до здійснення аналізу виконання своїх рухів і рухів інших учнів. Розвиток відчуття ритму та темпу. Розвиток вібраційного відчуття та сприйняття. Формування уявлень про оточуюче середовище, власне тіло. Розвиток координації рухів. Формування узгодженості рухових дій, здатності до одночасних рухів. Формування тактильно-вібраційного, зорового та кінестетичного контролю власних дій. Розвиток просторово-часової орієнтації, точності відтворення просторових, часових і силових</p>
--	---	---	--

		<p><i>емоційно</i> реагує на танцювальні ситуації (під контролем учителя); <i>*сприймає</i> використане під час заняття наочне приладдя (кіно -, відеозапис, світлосигналізацію, фотографії, плакати, таблички тощо) (за допомогою вчителя); <i>*розрізняє</i> початок та кінець музичного твору (за допомогою вчителя); <i>*розрізняє</i> контрастні динамічні відтінки (швидко – повільно) (за допомогою вчителя); <i>*виконує</i> повороти тулуба (праворуч, ліворуч); нахили тулуба (вперед, назад, праворуч, ліворуч) – під музично-ритмічний супровід (з використанням п'єс з яскраво вираженим ритмічним малюнком і темпом) (за допомогою чи разом з учителем).</p>	<p>параметрів рухів. Розвиток рухових якостей (витривалості, спритності, швидкості, гнучкості). Розвиток правильного локомоторного стереотипу та вдосконалення рухових навичок (ходьби, бігу, стрибків тощо). Формування навички правильної постави. Естетичний розвиток. Розвиток емоційної сфери. Послаблення негативних емоцій. Корекція зовнішнього прояву емоцій. Корекція психофізичного напруження. Формування навички узгодження фаз дихання з руховими актами. Збагачення активного та пасивного словникового запасу. Формування навичок культури спілкування.</p>
--	--	--	---

		Виховання гуманності, доброзичливості, поваги до інших дітей, здатності до співпраці в групі (в парі).
<p>Вправи з використанням гімнастичних предметів і приладів</p> <p>Передача предмета (наприклад, іграшки) з однієї руки в іншу з обмеженням зорового контролю (з зав'язаним оком, очима). Передача м'яча: в шерензі, по колу, в колоні над головою. Котіння стопами м'яча у визначеному напрямку (в в.п. – сидячи). Ходьба з мішечком з піском (300 г) чи з іншим предметом на голові.</p> <p>Захват і підкидання стопами предметів (наприклад, кеглі, м'яча, кубика) у в.п. – сидячи, ноги витягнуті на підлозі.</p> <p>Вправи з обручем: повороти, котіння навколо себе; пролізання в обруч \ «коридор» з обручів; вставання в</p>	<p><i>Сприймає</i> таблички та інформацію (слова) на них (за допомогою вчителя); <i>має</i> елементарне уявлення про основні просторові характеристики рухів та про основні частини тіла, задіяні при виконанні вправи (за допомогою вчителя); <i>виконує</i> передачу предмета (наприклад, іграшки) з руки в руку з обмеженням зорового сприйняття (за допомогою чи наслідуючи вчителя); <i>здійснює</i> передачу м'яча: в шерензі, по колу, в колоні над головою (за допомогою чи за показом учителя); <i>виконує</i> влізання на гімнастичну лаву та злізання з неї (за допомогою чи наслідуючи вчителя); <i>виконує</i> захват і підкидання стопами предметів (наприклад, кеглі, м'яча, кубика) у в.п. сидячи (за допомогою чи наслідуючи вчителя); <i>здійснює</i> вправи з обручем; котіння стопами малого м'яча у визначеному напрямку (в в.п. – сидячи); <i>ходить</i> з мішечком з</p>	<p>Формування довільної уваги. Розвиток пізнавальних інтересів. Розвиток предметності та вибірковості сприйняття. Формування позитивного емоційного ставлення та мотивації до навчання. Естетичний розвиток. Формування елементарних просторових уявлень. Розвиток тактильного відчуття. Розвиток довільної пам'яті. Формування операційно-організаційного компонента мислення. Розвиток координації рухів. Формування здатності до одночасних рухів.</p>

<p>обруч на коліна, піднімання обруча вгору. *Котіння великого м'яча у заданому напрямку. *Котіння стопами малого м'яча у заданому напрямку (у в.п. – сидячи).</p>	<p>піском (300 г) чи з іншим предметом на голові (за допомогою чи наслідуючи вчителя); *сприймає таблички та інформацію (слова) на них (за допомогою вчителя); *розрізняє використані предмети за розміром (за допомогою чи за підказкою вчителя); *розрізняє основні просторові характеристики виконаної вправи (за допомогою вчителя); *виконує котіння великого м'яча у заданому напрямку; котіння стопами малого м'яча у заданому напрямку (у в.п. – сидячи) (за допомогою вчителя).</p>	<p>Формування цілеспрямованості рухів рук, покращення здатності до взаємодії обома руками. Розвиток дрібної моторики рук. Розвиток просторово-часової орієнтації, точності відтворення просторових, часових і силових параметрів рухів. Розвиток рухових якостей (спритності, швидкості, витривалості, сили, гнучкості). Розвиток правильного локомоторного стереотипу та вдосконалення рухових навичок (ходьби тощо). Виховання доброзичливості. Виховання навичок спілкування та роботи в колективі.</p>
<p>Імітаційні вправи Імітація рухів коника, мавпи, пса, змії, комара. Імітація рухів плавця способом брас. Імітація</p>	<p>Сприймаєвикористане наочне приладдя (кіно -, відеозапис, фотографії, плакати, піктограми, таблички тощо) (за допомогою вчителя); розрізняє зображення</p>	<p>Розвиток слухо-зоро-вібраційного сприймання. Формування цілеспрямованої уваги. Формування</p>

<p>іграшки (ляльки, машинки тощо). *Імітація рухів їжачка, зайця.</p>	<p>знайомих тварин і предметів (за допомогою вчителя); <i>розрізняє</i> тематичні піктограми (за допомогою чи за підказкою вчителя); <i>розрізняє</i> основні просторові характеристики переміщення (за допомогою вчителя); <i>використовує</i> здобуті рухові навички для виконання імітації (ходьбу, стрибки, повзання тощо); <i>емоційно</i> реагує при виконанні імітаційних вправ (під контролем учителя); <i>вміє</i> імітувати руховими діями окремих тварин, предмети: імітація пересування як коник, мавпа, пес, змія, комар; рухів плавця способом брас; імітація іграшки (наприклад, ляльки)(за допомогою чи за показом учителя); <i>*сприймає</i> використані наочні посібники (кіно -, відеозапис, фотографії, плакати, таблички тощо) (за допомогою вчителя); <i>*сприймає</i> тематичні піктограми (за допомогою вчителя); <i>*використовує</i> здобуті рухові навички для виконання імітації (ходьбу, стрибки, повзання тощо) (за допомогою учителя); <i>*здійснює</i> імітацію рухів зайця, їжачка (за допомогою учителя).</p>	<p>наочно-дійового та наочно-образного мислення. Формування елементарних уявлень про оточуюче середовище, власне тіло. Формування мисленнєвих операцій (аналіз, синтез, класифікація, порівняння тощо). Розвиток довільної пам'яті. Розвиток координації рухів. Формування узгодженості рухових дій. Розвиток просторово-часової орієнтації, точності відтворення просторових, часових і силових параметрів рухів. Розвиток правильного локомоторного стереотипу та вдосконалення рухових навичок (ходьби тощо). Розвиток рухових якостей (швидкості, витривалості, гнучкості, спритності, сили). Естетичний</p>
---	---	--

			<p>розвиток. Корекція психоемоційного стану. Формування адекватних емоційних реакцій. Корекція психофізичного напруження. Розвиток вербальних і невербальних засобів спілкування. Виховання колективізму, доброзичливості.</p>
6	<p>ЛЕГКОАТЛЕТИЧНІ ВПРАВИ <i>Теоретичні відомості.</i> Техніка безпеки при виконанні легкоатлетичних вправ. Перша допомога при травмах. Тілобудова (основні частини тіла) людини. Особливості дихання при виконанні легкоатлетичних вправ на занятті з ЛФК. *Техніка безпеки при виконанні легкоатлетичних вправ на занятті з ЛФК. *Основні частини тіла (тілобудова) людини.</p>	<p><i>Учень/учениця: має уявлення про техніку безпеки при виконанні легкоатлетичних вправ; першу допомогу при травмах; тілобудову (основні частини тіла) людини (за допомогою чи за підказкою вчителя); має елементарне уявлення про значення дихання для життя людини, особливості дихання при виконанні вправ (за допомогою чи за підказкою вчителя); дотримується правил підготовки до заняття з ЛФК та техніки безпеки під час занять легкою атлетикою (за допомогою чи при підказці вчителя); розрізняє основні просторові характеристики рухової дії; основні частини тіла, задіяні при виконанні вправи (за</i></p>	<p>Розвиток обсягу та точності оперативної та довготривалої пам'яті. Формування стійкості уваги. Формування цілеспрямованої уваги. Формування елементарних уявлень про навколишнє середовище та власне тіло. Формування мисленнєвих операцій (аналіз, синтез, класифікація, порівняння тощо). Формування здатності до оцінки та регуляції</p>

	<p>*Правильне дихання та під час виконання фізичних вправ.</p> <p><i>Ходьба:</i> навшпиньки, на п'ятах, на зовнішній стороні стопи, з високим підніманням стегна, з мішечком з піском (300 г) чи з іншим предметом на голові; приставним кроком (вперед, назад, праворуч, ліворуч); кроком з підскоком; похідним кроком; зі зміною положення рук; підлогою без</p>	<p>допомогою вчителя); <i>використовує</i> засвоєний словник в межах знайомого мовленнєвого матеріалу (за допомогою вчителя); <i>відповідає</i> на короткі запитання за темою заняття (за допомогою вчителя); <i>*має елементарне</i> уявлення про техніку безпеки при виконанні легкоатлетичних вправ; основні частини тіла (тілобудову) людини; значення дихання для життя людини; правильне дихання та під час виконання легкоатлетичних вправ (за допомогою вчителя); <i>*дотримується</i> правил підготовки до заняття з ЛФК та техніки безпеки під час занять легкою атлетикою (за допомогою вчителя); <i>*розрізняє</i> основні просторові характеристики виконаної рухової дії (за допомогою вчителя); <i>виконує</i> ходьбу: приставним кроком (вперед, назад, праворуч, ліворуч); кроком з підскоком; похідним кроком; зі зміною положення рук; імітаційну та ритмічну ходьбу (наслідуючи чи за показом учителя); <i>виконує</i> ходьбу: навшпиньки, на п'ятах, на зовнішній стороні стопи, з високим підніманням</p>	<p>просторово-часових і динамічних рухових параметрів. Розвиток просторово-часової орієнтації, точності відтворення просторових, часових і силових параметрів рухів. Формування кінестетичних відчуттів. Розвиток рухових якостей: витривалості, спритності, сили (ходьба); витривалості, гнучкості, спритності, сили, швидкості (біг); витривалості, спритності, швидкісно-силових (стрибки); витривалості, гнучкості, спритності, сили, швидкості (лазіння та повзання); швидкісно-силових (метання). Формування узгодженості рухових дій. Розвиток координації рухів. Розвиток кінестетичної та кінетичної пам'яті.</p>
--	--	---	--

<p>зорового контролю (тримаючись за руку вчителя, гімнастичну палицю тощо); оминаючи перешкоди; по гімнастичній лаві; імітаційна та ритмічна ходьба.</p> <p><i>*Ходьба:</i> зі зміною напрямку; зі зміною темпу; приставним кроком, похідним кроком.</p> <p><i>Біг:</i> зі зміною швидкості; з подоланням опору.</p> <p><i>*Біг:</i> чергуючи з ходьбою, підтюпцем.</p> <p><i>Стрибки:</i> чергуючи з ходьбою; на місці на одній нозі, з ноги на ногу; на двох ногах з переміщенням вперед, назад, праворуч, ліворуч; у висоту з місця до визначеного орієнтира (наприклад, з торканням підвішеної іграшки); з гімнастичної лави праворуч \ ліворуч з м'яким приземленням.</p> <p><i>*Стрибки:</i> на двох ногах із переміщенням через перешкоду (наприклад, через</p>	<p>стегна; підлогою без зорового контролю (тримаючись за руку вчителя, гімнастичну палицю тощо); оминаючи перешкоди; по гімнастичній лаві (за допомогою чи за показом учителя);</p> <p><i>виконує біг:</i> зі зміною швидкості; з подоланням опору (наслідуючи чи за показом учителя);</p> <p><i>виконує стрибки:</i> чергуючи з ходьбою; на місці на одній нозі, з ноги на ногу; на двох ногах з переміщенням вперед, назад, праворуч, ліворуч; у висоту з місця до визначеного орієнтира (наприклад, з торканням підвішеної іграшки); з гімнастичної лави праворуч \ ліворуч з м'яким приземленням (за допомогою чи наслідуючи вчителя);</p> <p><i>виконує метання:</i> кидання м'яча об землю та його ловіння (за допомогою чи наслідуючи вчителя);</p> <p><i>виконує лазіння:</i> по гімнастичній лаві в упорі на колінах і рачки, захоплюючи руками краї лави (назад); перелізання через перешкоду з опорною ногою (наприклад, гімнастичну лаву); влізання на гімнастичну стінку приставним способом і злізання з неї; пролізання</p>	<p>Формування формул рухів. Розвиток правильного локомоторного стереотипу та вдосконалення рухових навичок (ходьби, бігу, стрибків тощо).</p> <p>Формування навички правильної постави.</p> <p>Корекція психоемоційного стану.</p> <p>Формування навички узгодження фаз дихання з руховими актами.</p> <p>Формування здатності до виконання вправ за інструкцією педагога.</p> <p>Формування навичок діалогічного мовлення.</p> <p>Збагачення активного та пасивного словникового запасу.</p> <p>Виховання комунікативних навичок, дисциплінованості, старанності, наполегливості.</p>
--	--	--

	<p>мотузок); у глибину (h=20 см) із м'яким приземленням.</p> <p><i>Метання:</i> кидання м'яча об землю та його ловіння.</p> <p><i>*Метання:</i> великого м'яча у горизонтальну ціль (обома руками) та його ловіння.</p> <p><i>Лазіння:</i> по гімнастичній лаві в упорі на колінах і рачки, захоплюючи руками краї лави (назад); перелізання через перешкоду з опорною ногою (наприклад, гімнастичну лаву); влізання на гімнастичну стінку приставним способом і злізання з неї; пролізання через гімнастичний обруч (обручі).</p> <p><i>*Лазіння:</i> перелізання через предмет (h=40 см).</p> <p><i>Повзання:</i> по гімнастичному мату (обмеженою площиною); рачки з прогнутою спиною; по гімнастичній лаві довільне.</p> <p><i>*Повзання:</i> по гімнастичному мату (обмеженою площиною).</p>	<p>через гімнастичний обруч (обручі) (за допомогою чи за показом учителя);</p> <p><i>виконує</i> повзання: по гімнастичному мату (обмеженою площиною); рачки з прогнутою спиною; по гімнастичній лаві (довільне) (за допомогою чи наслідуючи вчителя);</p> <p><i>вміє</i> узгоджувати свої дії з діями інших учнів (за допомогою чи під контролем учителя);</p> <p><i>вміє</i> узгоджувати дихання з виконанням вправи (за допомогою чи наслідуючи вчителя);</p> <p><i>*виконує</i> ходьбу: зі зміною напрямку; зі зміною темпу; приставним кроком, похідним кроком (за допомогою учителя);</p> <p><i>*виконує</i> біг: у чергуванні з ходьбою, підтюпцем (за допомогою учителя).</p> <p><i>*виконує</i> стрибки на двох ногах із переміщенням перешкоду (наприклад, через мотузок); у глибину (h=20 см) із м'яким приземленням (за допомогою вчителя);</p> <p><i>*здійснює</i> метання великого м'яча в горизонтальну ціль (обома руками) та його ловіння (за допомогою учителя);</p> <p><i>*виконує</i> лазіння: перелізання через предмет (h=40 см) (за допомогою вчителя);</p> <p><i>*виконує</i> повзання: по</p>	
--	---	--	--

		гімнастичному мату (обмеженою площиною) (за допомогою вчителя).	
17	<p>ІГРИ <i>Теоретичні відомості.</i> Правила поведінки та гігієни при проведенні ігор до занятті з ЛФК. Правила безпеки при виконанні рухових дій. Зміст розучених ігор. *Правила поведінки та гігієни при проведенні ігор до занятті з ЛФК. *Зміст розучених ігор.</p> <p><i>Для розвитку координаційних здібностей:</i> «Злови комара», «Естафета на гімнастичній лаві», «Швидше передай», «Заборонений рух», «За сигналом», «Намалюй сонечко», «Мавпи», «Змійка», «Паперові перегони» тощо.</p> <p><i>Для корекції психоемоційного стану та психофізичного напруження:</i> «Розбуди котика» тощо.</p>	<p><i>Учень/учениця:</i> масуявлення про правила поведінки та гігієни при проведенні ігор до занятті з ЛФК; правила безпеки при виконанні рухових дій; зміст розучених ігор (за вказівкою вчителя); має елементарне уявлення про основні частини тіла, задіяні при проведенні рухливої гри (за допомогою вчителя); дотримується правил поведінки, гігієни та безпеки при виконанні рухливих ігор на занятті з ЛФК (за допомогою чи за вказівкою вчителя); дотримується послідовності виконання рухових дій (за допомогою вчителя); спілкується (відповідає, передає потрібні предмети тощо) з іншими учнями та вчителем в процесі гри (за допомогою чи при підказці вчителя); виконує ходьбу, біг, стрибки, лазіння та повзання в ігрових ситуаціях (за допомогою чи за показом учителя); вміє грати в 4-5 рухливих ігор на занятті з ЛФК (за допомогою чи за показом учителя); вміє узгоджувати свої дії з діями інших гравців (за допомогою вчителя);</p>	<p>Формування цілеспрямованої уваги. Формування аналітико-синтетичного типу сприймання. Формування організаційного компоненту мислення (усвідомлення завдання, організація виконання завдання тощо). Естетичний розвиток. Формування просторової уяви. Корекція психоемоційного стану. Формування рефлексорної емоційності. Формування узгодженості рухових дій. Розвиток координації рухів. Формування тактильно-вібраційного, зорового та кінестетичного контролю виконання рухової дії. Розвиток</p>

	<p><i>Для розвитку правильного локомоторного стереотипу та корекції основних видів локомоції дитини (ходьби, бігу): «Мавпи», «Змійка», «По стежці», «За сигналом» тощо.</i></p>	<p><i>емоційно</i> реагує на процес і результат рухливої гри (під контролем учителя); <i>*дотримується</i> правил поведінки, гігієни та безпеки при виконанні рухливих ігор на занятті з ЛФК (за допомогою вчителя); <i>*використовує</i> здобуті рухові навички (ходьбу, стрибки, повзання тощо) в рухливій грі (за допомогою учителя); <i>*старається</i> узгоджувати свої дії з діями інших учнів (за допомогою вчителя); <i>*вміє</i> грати в 2 рухливі гри (за допомогою чи наслідуючи вчителя).</p>	<p>просторово-часової орієнтації, точності відтворення просторових, часових і силових параметрів рухів. Розвиток рухових якостей (витривалості, гнучкості, спритності, сили, швидкості). Збагачення та конкретизація словника. Виховання доброзичливості, гуманності, дисциплінованості, колективізму та культури спілкування.</p>
--	---	---	--

ДОДАТОК №2

ОРІЄНТОВНІ КОРЕКЦІЙНО-РОЗВИВАЛЬНІ ВПРАВИ ТА КОМПЛЕКСИ ФІЗИЧНИХ ВПРАВ

Вправи для корекції початкових форм плоскостопості (за І.

Ілієвим, С. Банковим) (вправи виконувати босоніж):

1. В.п. – сидячи. Розведення та згинання пальців стоп різко донизу.

2. В.п. – о.с., стопи паралельно (приблизно на 10 см одна від одної). Сійка на пальцях (зигнутих усередину); опускання на зовнішній край стопи; повернутись у в.п.
3. В.п. – сидячи. Захват невеликих предметів пальцями нїг з підлоги та піднімання їх до протилежної руки. Те ж повторити іншою ногою.
4. Ходьба босонїж по прямїй лїнії з упором на зовнішній край стопи.
5. В.п. – о.с., стопи паралельно. Сійка на пальцях (зигнутих усередину); спроба зовнішньої ротації колїн. Не відриваючись від підлоги, повернутись у в.п.
6. В.п. – сидячи (на гїмнастичному матї). Торкання стоп обома ногами.
7. В.п. – сидячи. Одночасне повільне згинання та розгинання всїх пальців стопи.
8. В.п. – сидячи, ноги зигнутї під прямим кутом в кульшових суглобах, ступні приведенї. Відвести колїна та повернути стопи назовні. Повернутись у в.п.
9. В.п. – сидячи, ноги схресно. Описати коло стопою піднятої ноги. Те ж повторити іншою ногою.
10. В.п. – вузька сійка ноги нарізно, стопи паралельно. Стоячи обличчям до стїни, нахил вперед (наближаючись до стїни), не піднімаючи п'ят від підлоги та не згинаючи колїн.

Вправи для профїлактики та лїкування початкових форм плоскостопостї(за І. Д. Ловейко):

1. В.п. — сидячи на гїмнастичному ослонї (стїльці), праву ногу вперед. Поворот стопи всередину з відтягуванням носка (10 разів кожною ногою).
2. Те ж з в.п. – о. с.
3. В.п. — вузька сійка ноги нарізно, стопи паралельно. Сійка на зовнішньому склепїннї стопи. Піднятись навшпиньки. Повернутись у в.п. (6—8 разів).
4. В.п. — вузька сійка ноги нарізно, стопи паралельно. Сійка на зовнішньому склепїннї стопи. Напївпрїсїд (6—8 разів).
5. В.п. — вузька сійка ноги нарізно, стопи паралельно, руки на пояс. Ходьба на зовнішньому склепїннї стопи (30—60 с).
6. В.п. — зїмкнута сійка, руки на пояс. Підняти пальці нїг догори. Повернутись у в.п. (10 – 15 разів).
7. В.п. — сійка п'яти нарізно. Стати навшпиньки. Повернутись у в.п. (10 разів).
8. В.п. — сійка ноги нарізно, стопи паралельно, руки в сторони. Прїсїд на всїй ступнї. Повернутись у в.п. (6— 8 разів).
9. В.п. — сійка права (лїва) нога перед носком лївої (правої) ноги (слїд у слїд). Піднятись навшпиньки. Повернутись у в.п. (8—10 разів).
10. В.п. — вузька сійка ноги нарізно, стопи паралельно, руки на пояс. Погойдуватись в гомїлковостопних суглобах, піднімаючись на носки й опускаючись на п'яти (8—10 разів).

11. В.п. — вузька стійка ноги нарізно, стопи паралельно. Стати навшпиньки. Повернути п'яти назовні. Повернутись у в.п. (8—10 разів).

Варіант: Те ж з в.п. — зімкнута стійка.

12. В.п. — вузька стійка ноги нарізно, стопи паралельно. Згинаючи пальці, піднімати внутрішній край стопи (8—10 разів).

13. В.п. — о. с. Стопи повернути всередину, піднятися навшпиньки, повільно зігнути ноги в колінах, повільно випрямити ноги в колінах. Повернутись у в.п. (6—8 разів).

14. В.п. — присід. Пересування невеликими кроками вперед (34—40 с).

Варіант: Пересування стрибками («зайчиком»).

15. В.п. — стоячи на 1-й рейці гімнастичної стінки з захватом за рейку на висоті плечей. Захоплюючи рейку пальцями і повертаючи стопи досередини, лазіння нагору.

16. В.п. — напівприсід. Ходьба в напівприсиді (30—40 с).

17. В.п. — сидячи. Підняти ліву (праву) ногу — розгинання та згинання стопи (відтягнути носок вниз-на себе). Вправа виконується в швидкому темпі (10—12 разів кожною ногою).

Варіант: Те ж з в.п. — вузька стійка ноги нарізно, стопи паралельно.

18. В.п. — сидячи. Підняти ліву (праву) ногу. Поворот стопи назовні. Поворот стопи всередину (4—6 разів).

Варіант: Те ж з в.п. — вузька стійка ноги нарізно, стопи паралельно.

19. В.п. — сидячи. Кругові рухи стопами (почергово).

Варіант: Те ж з в.п. — вузька стійка ноги нарізно, стопи паралельно.

20. В.п. — сидячи (під кожною стопою тенісний м'яч). Котіння м'яча пальцями ніг до п'яти, не піднімаючи п'яти.

21. В.п. — сидячи. На підлогу покласти дві булави (голівки їх майже стикаються, а основи спрямовані назовні), захопити пальцями кожної стопи шийку булави і м'яко підняти її, не відриваючи основи від підлоги.

Варіант: Те ж з в.п. — вузька стійка ноги нарізно, стопи паралельно.

22. В.п. — стоячи впоперек рейки гімнастичної лави, руки в сторони (5—30 с). Збільшувати час поступово.

23. В.п. — напівприсід. Ходьба навшпиньки в напівприсиді, носки всередину.

24. Лазіння по гімнастичній стінці (спиратись на рейки серединою стопи).

25. Ходьба по медицинболам.

26. Ходьба «гусячим кроком».

27. Ходьба навшпиньки по похилій площині (зі страховкою) нагору маленькими кроками (гімнастична лава встановлюється на гімнастичну стінку під кутом 10—15°).

28. Ходьба навшпиньки по похилій площині вниз (зі страховкою).

29. Ходьба (по гімнастичному мату) захопивши пальцями ніг олівець або паличку (20—40 с).

Вправи для формування м'язового корсету (за Г.А. Горяною):

Конячка

В.п. — о. с., руки на пояс. Крокувати на місці, високо піднімаючи коліна (30 с), спину і голову тримати прямо.

Пружинка

В.п. — вузька стійка ноги нарізно, стопи паралельно. 1. Присісти, спираючись долонями на коліна — видих. 2. Встати, розвести руки в сторони, звести лопатки — вдих. Темп середній. Повторити 8-10 разів. Виконуючи вправу, спину тримати рівно; рухи повинні бути пружними.

Варіант: В.п. — вузька стійка ноги нарізно, стопи паралельно. 1. Упор присівши – видих. 2. В.п., розвести руки в сторони, звести лопатки — вдих. Повторити 8 разів.

Лялька

В.п. — стійка ноги нарізно, стопи паралельно, руки розведені в сторони долонями вперед, пальці розведені. 1. Нахилитися вперед, зберігаючи пряме положення спини; не згинаючи колін, торкнутися пальцями підлоги – видих. 2. В.п. — вдих. Темп повільний. Повторити 8 разів.

Варіант: Те ж саме, але нахилитися вперед кілька разів, видихаючи повітря короткими поштовхами.

Насос

В.п. — стійка ноги нарізно. 1. Нахилитися ліворуч; лівою рукою ковзати по носі вниз, правою — вздовж тулубу нагору до пахви — видих. 2. В.п. — вдих. 3. Те ж в інший бік. Темп середній. Повторити по 4 рази в кожен бік. Голову відхиляти в той же бік, ноги не згинати.

Варіант: Виконати вправу з в.п. – зімкнута стійка.

Гвинтик

В.п. — стійка ноги нарізно, ступні паралельно, руки на пояс. 1. Повернутися праворуч (ступні ніг не повертати). 2. В.п. 3. Те ж ліворуч. Повторити по 4 рази в кожен бік.

Варіант: Повороти корпусу праворуч та ліворуч з закиданням рук і поворотом голови в бік повороту.

Ластівка

В.п. — лежачи на животі; підборіддя – на кистях рук, покладених одна на одну. 1. Зробити вдих і на напіввидиху підняти прямі ноги, голову і плечі. Руки розвести в сторони, лопатки звести. Втримувати позу ластівки, що летить (5-10 с), затримуючи дихання. 2. В.п. – відновити дихання. Повторити 4 – 6 разів.

Стрибаємо як м'ячики

В.п. — о. с. 1. Виконувати стрибки на одній і двох ногах з поворотами (10-20 с). 2. Поступовий перехід на ходьбу до заспокоєння дихання.

Дістань сонечко

В.п. — о. с. 1. Вдихнути, встати навшпиньки, руки підняти і дивитися вгору – «на сонечко». Продовжувати тягнутись, намагаючись «дістати сонечко». 2. Видихнути, руки розвести в сторони і «кинути» вниз, подивитися на підлогу, розслабитись. Повторити 6 разів.

Силачі (з 3-го класу)

В.п. — основна стійка; руки розташовані перед грудьми, долоні зімкнуті, плечі розгорнуті. 1. Зробити вдих і трошки видихнути, напружити м'язи спини та рук, тиснути долонею на долоню з усієї сили, рахуючи до трьох. 2. Зробити повний видих і на напіввдиху розвести руки в сторони, намагаючись звести лопатки. Повторити 6 разів.

Вправи для зміцнення м'язів шиї(за <http://www.biomeh.ru/>)

1. В.п. – о. с. Потилиця, лопатки, сідниці, ікри, п'яти торкаються стіни. Предмет (торбинка з піском тощо) на голові. Пройти кілька кроків (2 – 6) прямо. В.п. Темп повільний.

Варіант. В.п. – о. с. Прийняти положення правильної постави. Предмет на голові. Пройти кілька кроків (2 – 6) прямо. При ходьбі змінювати положення рук під кожний крок (в сторони, вгору, вперед, вниз). Темп повільний.

2. В.п. – о. с. (спиною до стіни). Предмет (яскрава торбинка з піском тощо) на голові. Руки в сторони. Присід (торкаючись спиною стінки), руки вгору. В.п. Рухатись, дотримуючись правильної постави. Темп повільний. Повторити 8-10 разів.

Варіанти. 1. В.п. – о. с. (спиною до стіни). Предмет на голові. Присід (торкаючись спиною стінки). В.п. Рухатись, дотримуючись правильної постави. Темп повільний. Повторити 8-10 разів.

2. В.п. – о. с. (спиною до стіни). Присід, руки в сторони, вгору. В.п. Рухатись, дотримуючись правильної постави. Темп повільний. Повторити 8-10 разів.

3. В.п. – о. с. Предмет (яскрава торбинка з піском тощо) на голові. Присід. Сісти на підлогу (мату). В.п. Рухатись, дотримуючись правильної постави. Темп повільний. Повторити 6-8 разів.

Варіант. В.п. – о. с. (спиною до стіни). Предмет на голові. Сісти на підлогу (мату). В.п. Рухатись, дотримуючись правильної постави. Темп повільний. Повторити 8-10 разів.

4. В.п. – стійка ноги нарізно, стопи паралельно (спиною до стіни). Предмет (торбинка з піском тощо) на голові. Рухи руками: в сторони, вгору, в сторони, вниз. Темп середній. Повторити 8-10 разів.
5. В.п. – о. с. Предмет (яскрава торбинка з піском, дерев'яний кубик тощо) на голові. Стійка на колінах. В.п. Рухатись, дотримуючись правильної постави. Темп повільний. Повторити 8-10 разів.
6. Ходьба по колу з предметом на голові. Рухатись, дотримуючись правильної постави. Темп середній.
7. В.п. – о. с. Предмет (торбинка з піском тощо) на голові. Залізти на стілець і зійти з нього з предметом на голові. В.п. Рухатись, дотримуючись правильної постави. Темп повільний. Повторити 8-10 разів.
8. В.п. – о. с. (спиною до стіни). Предмет (торбинка з піском тощо) на голові. Руки в сторони. Зігнути ногу, підтягти праве коліно до грудей. Опустити коліно й випрямити ногу. В.п. Те ж іншою ногою. В.п. Темп повільний. Повторити 6-10 разів.
9. В.п. – о. с. Предмет (торбинка з піском, дерев'яний кубик тощо) на голові. Руки в сторони, вгору, в сторони, вперед, вниз. В.п. Рухатись, дотримуючись правильної постави. Темп повільний. Повторити 6-10 разів.
10. В.п. – лежачи на маті. Прийняти позу основної стійки. Дивитися вперед (нагору, в стелю). Напружити м'язи спини, утримувати позу (пряме положення голови, плечей, таза) (5-6 с). В.п. Темп повільний.

Вправи для розвитку координаційних здібностей

1. В.п. – о.с. (двоє дітей стоять обличчям один до одного, тримаючись за руки, стопи партнерів торкаються носками). Повороти тулуба праворуч, ліворуч. Виконувати асиметричні вправи одночасно та тримаючись за руки.

Варіанти: 1. Нахили тулуба (вперед, назад, ліворуч, праворуч). Виконувати асиметричні вправи в парі, тримаючись за руки. 2. Присідати та вставати разом, тримаючись за руки. 3. Поєднання рухів з дихальними вправами: 1 – рухи вгору (в сторони, вгору-в сторони) – вдих; 2-3-4 – вниз – видих. Виконувати рухи разом, тримаючись за руки.

2. В.п. – лежачи на спині (5 – 6 дітей лежать стопами один до одного). Не відриваючи плечей від мата, з'єднати руки.

Варіанти: 1. Передавати іграшку (малий м'яч, прапорець тощо), не відриваючи плечей від мата. 2. Перекидати (перекочувати) великий надуваний м'яч (повітряну кульку), не відриваючи плечей від мата. 3. Підняти прямі ноги вгору, згинаючи їх в кульшових суглобах, – видих; повернутись у в.п. – вдих. Вправи виконувати всім дітям групи одночасно, не відриваючи плечей від мата.

Корекційна спрямованість: розвиток уваги, координації рухів, комунікаційних навичок; формування правильної постави та корекція порушень постави.

З.В.п. – лежачи на животі, руки перед груддю (3 – 6 дітей лежать на відстані 1,5 – 2,5 м, обличчям один до одного). Не змінюючи положення тіла, перекочувати м'яч один одному.

Варіанти: 1. Перекидати великий надуваний м'яч (повітряну кульку), не змінюючи положення тіла. Перекочувати набивний м'яч (1 кг), не змінюючи положення тіла (відстань між гравцями 1,0 – 1,5 м).

Комплекс «Подорож до мавп»(за Н.Г. Коноваловою, Н.В.Коваленко)

1. “Сьогодні ми підемо в гості до мавп. Мавпи схожі на дітей, але вони всі можуть робити не тільки руками, але й ногами” (демонстрація наочних посібників, інформація про мавп). Ходьба в обхід. Звичайна ходьба.
2. “Яка висока трава”. Пішли на носках, руки підняли вгору. (“Я не бачу вас, діти!” Ходьба на носках, руки вгору).
3. “От і пройшли цю ділянку”. Звичайна ходьба.
4. “Це болото, йти небезпечно” (демонстрація наочних посібників). “Я знаю дорогу. Ідемо одне за одним, слід у слід”. Ходьба по слідовій доріжці.
5. “Переходимо через струмок” (демонстрація наочних посібників). Ходьба приставним кроком по гімнастичному ціпку.
6. “Каченята гуляють біля струмка” (демонстрація наочних посібників). Ходьба на п'ятах, руки на плечових суглобах.
7. “Якийсь підозрілий шум у лісі. В лісі є хтось” (демонстрація наочних посібників). “Ідемо тихо”. Ходьба в напівприсіді; в напівприсіді на носках.
8. “Там ведмідь іде” (демонстрація наочних посібників). Ходьба на зовнішній стороні стопи, руки на поясі.
9. “От ми й підходимо. Уже видні будиночки мавп” (демонстрація наочних посібників). Звичайна ходьба, шиккування коло обручів.
10. “Маленькі мавпочки теж хочуть нас побачити, піднімаються на носки, хочуть бути вищими”. Підйом на носки, руки вгору, вдих. В.п., видих.
11. “Маленькі мавпочки хочуть роздивитись усіх нас (гостей). Вони повертаються на місці праворуч-ліворуч”. В.п. – о. с. Повороти праворуч з відведенням правої руки праворуч – вдих. В.п., видих. Повороти ліворуч з відведенням лівої руки ліворуч – вдих. В.п., видих. Виконувати без відриву стоп від підлоги.
12. “Маленькі мавпочки хочуть сподобатись. Показують нам, які вони мають м'ячики”. В.п. – о. с. на обручі, в руках м'яч. Напівприсід, м'яч підняти вгору – вдих. В.п., видих. Виконувати без відриву стоп від підлоги.
13. “Маленьким мавпочкам подобається грати. Напевно, м'ячі в мавпочок - улюблені іграшки”. В.п. – о. с. на обручі, в руках м'яч. Підняти м'яч вгору, відставити праву ногу назад на носок – вдих. В.п., видих.
14. “Мавпочки вчаться грати в футбол”. В.п. – сидячи. Котіння стопами м'яча у визначеному напрямку.

15. “Мавпочки вирішили показати нам всі свої іграшки: сіли перед своїми будиночками й ніжками дістають із будиночків дрібні іграшки. Користуються ніжками, бо їм так зручно, вони так звикли”. В.п. – сидячи на маті. Упор позаду. Ноги зігнути в колінних і кульшових суглобах. Захоплення стопами дрібних предметів (кольорові олівці, гудзики тощо) пальцями ніг та їх перенесення.

16. “Тепер мавпочки граються великими м'ячами”. В.п. – сидячи на маті. Захоплення стопами великого м'яча, випрямлення ніг у колінних суглобах – видих. В.п., вдих.

17. “Маленькі мавпочки дуже гнучкі”. В.п. – о. с. Нахил до прямих ніг, подовжений видих. Стопи в положенні тильного згинання. В.п., вдих.

19. “Мавпочки збирають свої іграшки в будиночок”. В.п. – сидячи на маті. Ноги зігнути в колінних і кульшових суглобах. Захоплення стопами дрібних предметів (кольорові олівці, гудзики тощо) пальцями ніг та їх перенесення в обруч.

20. “Мавпочки пішли на прогулянку. От вони йдуть по містку через річку” (демонстрація наочних посібників). Ходьба по гімнастичній лаві.

22. “Вони йдуть на берег річки. Там багато дрібних кам'янів”. Ходьба по дрібним камінцям.

Варіант. Масаж стоп на роликівих масажерах.

23. “Мавпочки йдуть по похилій колоді до високого дерева” (демонстрація наочних посібників). Ходьба похилою площиною (зі страховкою).

24. “Мавпочки граються на дереві. Вони забираються по гілках дерева вище й вище, а потім спускаються на землю” (демонстрація наочних посібників). Лазіння по шведській стінці за допомогою рухів однойменних кінцівок.

Варіант. Лазіння по шведській стінці за допомогою рухів різнойменних кінцівок.

25. “Мавпочки перебираються з одного дерева на інше”. Ходьба приставним кроком по шведській стінці.

26. “Мавпочки йдуть кам'янистою стежкою” Ходьба ребристою дошкою.

27. “Маленькі мавпочки повернулися додому, до своїх будиночків”. Звичайна ходьба, шикування коло обручів.

28. “Мавпочки лягли відпочивати”. В.п. лежачи на гімнастичному маті. Потягтись, розслабитись.

Використовувати елементи даної сюжетно-рольової гри корекційної спрямованості диференційовано, залежно від вікових і психофізіологічних особливостей молодших школярів.

Вправи дихальної гімнастики

«Троянда та кульбаба»

В.п. – о.с. Глибокий вдих носом («нюхає троянду»), видих – ротом, максимально випускаючи повітря («дме на кульбабу»). Темп повільний. Повторити 4-8 разів.

«Пташка»

В.п. — стійка ноги нарізно, стопи паралельно. Вдих – руки широко розвести в сторони («крила»), видих – руки опустити вниз, вимовляючи: «Х-х-а-а». Темп повільний. Повторити 8-10 разів.

«Їжачок»

В.п. – о.с. Поворот голови праворуч – вдих носом, короткий, гучний (як їжачок) з напругою м'язів всієї носоглотки та шиї. Повернутися у в.п. – видих м'який, довільний, через напіввідкриті губи. Теж саме – ліворуч. Темп повільний. Повторити 6-8 разів.

«Вушка»

В.п. – о.с. Нахил голови праворуч – вдих носом, в.п. – видих довільний, з напругою м'язів всієї носоглотки. Плечі залишаються нерухомими, при нахилі голови – вухо якомога ближче до плеча. Тулуб при нахилі голови не повертається. Теж саме – ліворуч. Темп середній. Повторити 6-8 разів.

«Хвиля»

В.п. – лежачи на спині, руки вздовж тіла, ноги разом. Вдих – руки підняти вгору і назад, торкнутись мата. Видих – руки повертаються в в.п., вимовляючи: «Уни-и-и-з». Темп повільний (середній). Повторити 8-10 разів.

«Годинник»

В.п. – ноги нарізно. Вдих – махи прямими руками вперед, видих – махи назад, вимовляючи: «Тік-так». Повторити 8-10 разів.

«Носоріг»

В.п. – о.с. Праву ніздрю закрити вказівним пальцем правої руки. Лівою ніздрею робити тихий тривалий вдих. Тільки-но вдих закінчений, відкрити праву ніздрю, а ліву закрити вказівним пальцем лівої руки – через праву ніздрю робити тихий тривалий видих із максимальним спорожненням легенів і підтягуванням діафрагми максимально вгору, щоб у животі творилася ямка. Те саме іншою ніздрею. Темп середній (повільний). Повторити 3-6 разів.

«Водолаз»

В.п. – лежачи на животі, руки перед груддю. Глибокий вдих, затримати дихання на 5-10 с., руки витягнути вперед («водолаз пливе»). Видих – в.п. Темп повільний. Повторити 2-4 рази.

«Повітряна кулька»

В.п. – лежачи на спині, руки на животі. Уявити, що замість животика – повітряна кулька. Вдих – надути кульку (темп повільний). Видих – кульку здути. Темп повільний. Повторити 5 разів.

Варіант: Те ж саме, але видих за сигналом – легкий оплеск в долоні (або по животику) (через 5 секунд).

«Хом'ячок»

В.п. – о.с. Вдих, надути щічки («хом'ячок»), затримати дихання на 5-10 с. Видих – торкнутися щічки (ляснути себе по щічках), випустивши повітря. Темп середній. Повторити 4-10 разів.

Варіант: В.п. – о.с. Вдих, надути щічки («хом'ячок»), затримати дихання на 5-10 с, пройти кілька кроків. Видих – повернутися і ляснути себе по щічках, таки чином випустивши повітря; пройти ще кілька кроків,

дихаючи носом, як би винюхуючи нову їжу для наповнення щічок. Темп середній. Повторити 4-10 разів.

«Виросту великим»

В.п. –ноги нарізно. Вдих – руки вгору через сторони, піднятися навшпиньки. Видих – в.п., вимовляючи: «У-х-х-х». Темп повільний. Повторити 8-10 разів.

«Курочка»

В.п. –сидячи на стільці, руки донизу. Вдих – підняти руки до пахв, долонями вгору (зображуючи крила курочки). Видих – руки вниз, повертаючи долоні вниз (крильця опускаємо). Темп повільний. Повторити 8-10 разів.

«Підніми камінець»

В.п. –о.с. 1. Вдих – крок праворуч, руки підняти угору, кисті стиснуті у кулак. 2. Видих – нахил тулуба вперед, кулаками торкнутися до підлоги. 3. Вдих – випрямитися, плавно піднімаючи руки вздовж тулуба вгору, зафіксувати їх над головою. 4. Видих – приставити праву ногу, опустити руки вниз уздовж тулуба, долоні вниз (в.п.). Темп повільний. Повторити 6-10 разів. Вправа зміцнює м'язи спини, тазостегнових суглобів та внутрішніх органів малого тазу, координує ритм дихання.

Вправи, що сприяють посиленню дихання (за Р.Д. Бабенковою):

1. В.п. – лежачи на спині, ноги зігнуті в колінних суглобах, стопи опираються на килимок. Згинати одночасно обидві ноги, підтягуючи їх руками до грудей – видих; при поверненні у в.п. – вдих. Повторити 3 – 4 рази, темп повільний.
2. В.п. – лежачи на спині, ноги зігнуті в колінних суглобах, стопи опираються на килимок. Підняти ногу (почергово), напружуючи м'язи черевного пресу – видих; опустити ногу – вдих. Повторити 3 – 4 рази, темп повільний.
3. В.п. – лежачи на спині, ноги зігнуті в колінних суглобах, стопи опираються на килимок. Витягнути руки вгору, ноги розігнути – вдих; опустити руки вздовж тулуба, ноги зігнути в колінах – видих. Повторити 3 – 4 рази, темп повільний.
4. В.п. –о.с., руки витягнуті вперед, голова опущена. 1 – підняти голову, руки вгору-в сторони – вдих. 2-3-4 – повернутись у в.п. – видих. Повторити 4 рази, темп повільний.
5. В.п. – стійка ноги нарізно, руки перед груддю. 1-2 – поворот тулуба праворуч (ліворуч) з відведенням руки – вдих. 3-4-5 – повернення в в.п. – видих. Повторити 4 – 6 разів, темп повільний.

Вправи для пальців (за І. Цуцумі):

Вправи загальстимулюючого впливу

1. Згинання пальців.

В.п. — руки з'єднати долонями і підняти на висоту очей, вдих через ніс. На рахунок 1 — видихаючи через рот, опустити праву руку так, щоб кінчики пальців цієї руки розміщувались біля середини долоні лівої руки. Обхопити

кінчики пальців правої руки пальцями лівої руки; 2 — вдихаючи через ніс, розігнути пальці лівої руки, праву долоню підняти вище лівої й обхопити пальцями правої руки кінчики пальців лівої руки. Повторити плавно рухи 15 разів при трохи прискореному диханні.

2. Прогинання пальців.

В.п. — руки з'єднати долонями, спрямованими вгору; кисті рук — на рівні грудей. На рахунок 1 — залишаючи руки на тій же висоті, швидко і з зусиллям роз'єднати долоні, залишаючи їх з'єднаними лише у кінчиків пальців та розвести пальці, направляючи їх уперед, вдих; 2—в.п., видих (15 разів).

3. Згинання та розгинання пальців.

В.п. — сидячи, руки звернені долонями до обличчя з'єднати мізинцями, видих. На рахунок 1 — вдихаючи через ніс, згинати по черзі всі пальці один за іншим, починаючи від великого пальця правої руки; 2 — видихаючи через рот, розгинати пальці в зворотному порядку, починаючи від великого пальця лівої руки (10—15 разів).

4. Вправи з горіхами (гудзиками, камінцями тощо).

В.п. — сидячи, горіх між долонями. На рахунок 1 — кругові рухи долонями, притискаючи горіх із зусиллям; 2— такі ж рухи горіхом по тильній стороні руки; 3 — одночасні кругові рухи двома горіхами під кожною долонею по будь-якій твердій поверхні (правою долонею — по годинниковій стрілці, лівою — проти годинникової стрілки). Дихання довільне. Кожну вправу виконувати по 10—15 с.

Вправи для поліпшення пам'яті

1. З'єднати великий і вказівний пальці правої руки кінчиками і з зусиллям притиснути їх один до одного, згинаючи пальці назовні. Ту ж вправу проробити для великого і середнього, великого і безіменного, великого і мізинця правої руки. Те ж саме — для пальців лівої руки. Дихання довільне (20 разів).

2. Кінчиком великого пальця правої руки сильно надавити на основу всіх інших пальців, починаючи з мізинця. Те ж проробити лівою рукою (20 разів).

Вправа для підвищення рівня обсягу уваги

Випростану з напруженою кисть правої руки підвести до основи мізинця лівої руки зі злегка стиснутими в кулак пальцями. Потім, миттєво, змінити положення: стиснути пальці правої руки, сильно випрямити кисть лівої руки та доторкнутись кінчиками пальців цієї руки до основи мізинця правої руки. Дихання не затримувати (10 разів).

Вправи для підвищення зосередженості, розвитку концентрації уваги

1. Натискувати на точку, розташовану в середині лівої долоні, великим пальцем правої руки. При натисканні — вдих, з ослабленням зусилля — видих. Вправу виконувати в повільному темпі по 5 разів для кожної руки.

2. Стискати пальці в кулак із загнутих усередину великим пальцем. Роблячи спокійний видих, стиснути з зусиллям кулак, роблячи тиск на точку, розташовану в середині долоні. Припиняючи тиск, зробити вдих. Вправу виконувати по 5 разів для кожної руки.

Вправи для зняття психоемоційного напруження

1. Кругові рухи горіхами (гудзиками тощо) в долонях.

Поклавши по два горіха в долоню, пальцями кожної руки пересувати горіхи по колу. Дихання не затримувати (5 разів).

2. Подразнення горіхом (гудзиком тощо) точки в основі долоні з боку мізинця.

Помістивши горіх на зазначену точку, долонею іншої руки протягом 3 хв натискати на горіх і робити ним кругові рухи. Дихання не затримувати.

3. Масаж кінчиків мізинців.

Протягом 1 хв ретельно розминати пальцями правої руки кінчик мізинця лівої руки. Потім те ж саме – лівою рукою. Дихання не затримувати.

Вправи на розслаблення, зняття психоемоційного напруження

I. В.п. – лежачи на спині, руки витягнуті над головою, очі заплющені. Максимально витягнути руки за голову, а ноги в протилежний бік, при цьому підшви стоп мають дивитися вперед, а пальці – вгору. Виконувати з напруженням (10 с). Пауза, розслабитись (30 с).

II. «Поза візника»: сісти на край так, щоб гомілки були перпендикулярні до підлоги, а стопи стояли на ширині плечей; при цьому руки, зціплені в замок, опустити між ногами; плечі та голова повинні звисати, очі заплющені. Дихання діафрагмальне, неглибоке.

III. В.п. – о. с. 1. Кистьове згинання та розгинання. Вібрації руками (8 – 10 разів кожною рукою). 2. Стиснути в кулак кисть правої руки. Легкий струс руки. Те ж лівою рукою (6 – 8 разів кожною рукою). 3. Почергове стискання пальців в кулак і їх розтискання (асиметричне – обома руками). Вібрації та струси руками. (6 – 8 разів).

Вправи для корекції зорового сприймання та профілактики послаблення зору

Вправи, які знімають втому очей (за Г.Г. Демірчогляном, В.І. Янкуліним)

1. В.п. – сидячи. Щільно закрити очі (на 3 – 5 с), а потім відкрити їх (на 3 – 5 с). Повторити 6 – 8 разів.

2. В.п. – сидячи. Швидко кліпати очима (1 – 2 хв).

3. В.п. – о.с. Дивитись прямо перед собою (2 – 3 с). Поставити палець руки на відстані 25 – 30 см від очей, перевести погляд на кінчик пальця та дивитись на нього протягом 3 – 5 с. Опустити руку. Повторити 10 – 12 разів.

4. В.п. – сидячи. Заплющити очі, ніжно погладжувати повіки круговими рухами пальця (1 хв).
5. В.п. – сидячи. Трьома пальцями кожної руки легко натиснути на верхні повіки (1 – 2 хв). Опустити руки. Повторити 3 – 4 рази.

ОРІЄНТОВНІ КОМПЛЕКСИ ФІЗИЧНИХ ВПРАВ

ЕЛЕМЕНТИ ЙОГИ

Гімнастикою з елементами Хатха-йоги можна займатись учням, за винятком дітей, які за станом здоров'я звільнені лікарем. Вправи йогів відзначаються своєрідністю методів і високою ефективністю їхнього впливу на організм дитини. Виконання вправ веде до функціонального навантаження життєво важливих внутрішніх органів і систем, їх зміцнення та вдосконалення.

Елементи йоги включають «асани» – фізичні вправи, в яких використовуються різні статичні положення, та «пранаяму» – спеціальні дихальні вправи в певній послідовності. В основі цієї практики лежить відмова дихати неритмічно і швидко. Ритмічне дихання забезпечується трьома компонентами: правильним вдихом, довгим видихом і затримкою повітря. Ці три частини як три рівних відрізка. Виконавець не тільки зникає до їх рівноділельності, але і здатний подовжувати їх. Дихати правильно - значить, ритмічно, спокійно, збільшуючи протяжність кожної з трьох частин. Система пранаями включає наступні дихальні вправи: підготовче дихання, повне дихання та його складові частини (черевне (діафрагмальне), реберне та ключичне), поперемінне (альтернативне) дихання, очисні вправи та вправи, які тренують діафрагму і м'язи живота. Оптимальне вихідне положення для оволодіння переліченими типами дихання – сидючи на стільці або лежачи на спині на твердій поверхні, голова, шия і спина знаходяться на одній лінії. Дихання виконується через ніс, кожному дихальну вправу починають з енергійного видиху.

При виконанні вправ необхідно дотримуватися таких вимог:

- ✓ не займатися в не провітреному, або сирому приміщенні;
- ✓ температура повітря повинна бути на рівні 18-20° С;
- ✓ одяг не повинен обмежувати рухів;
- ✓ не займатися відразу після прийому їжі;
- ✓ не займатися після фізичного навантаження;
- ✓ займатися вправами під лікарсько-педагогічним контролем.

У випадку гіпервентиляції легенів (у школяра збільшена частота дихання, задишка, блідість, запаморочення, занепокоєння) – припинити виконання вправи, скласти руки, як при вмиванні, занурити в них личко дитини, учень (учениця) робить глибокий вдих і видих; повторити 2-3 рази.

Підготовче дихання

В.п. – ноги нарізно.

напруження м'язів. Видих – енергійно, щоб якомога більше звільнити легені від повітря. Вдих – повільно, глибоко. Спочатку можна робити довільно, а потім по рахунку. Вдих виконується протягом 6-7 с (поступово, починаючи з 2 с), заповнюючи нижні, а потім і верхні відділи легень. Видих – у такій же послідовності, виконується протягом 6-7 с (поступово, починаючи з 2 с). Темп повільний (2-5 хв).

Ритмічне дихання

В.п. – сидячи.

Випростатись, розслабити м'язи. Енергійно видихнути. Вдих – глибокий, відраховуючи приблизно 6 пульсових одиниць (спочатку 2 с (рахунком), поступово збільшуючи час до 6-7 с; потім, відраховуючи пульсові одиниці). Видих – так само, відраховуючи приблизно 6 пульсових одиниць. Дихання стає пульсуюче, але безперервне, з невеликими хвилеподібними затиханнями між окремими ударами пульсу. Кожен вдих виконувати протягом стількох пульсових одиниць (ударів серця), як і видих. Будь-яке зменшення чи збільшення цих одиниць, як і затримку повітря, про яку йтиметься пізніше, здійснювати поступово і тільки після оволодіння підготовчим диханням. Ритмічне дихання засвоюють добре тоді, коли учень відчуває удари серця. З цією метою можна змінити в.п. – стоячи (або лежачи). Спочатку, щоб почути пульсацію, покласти руку на серце або палець правої руки на зап'ясток лівої, як при вимірюванні пульсу. Вправи з ритмічного дихання виконувати кілька тижнів, збільшуючи його тривалість до 14 пульсових одиниць, після чого можна приступати до виконання так званого повного дихання йогів.

Діафрагмальне дихання (нижнє дихання)

В.п. – напівлежачи (або лежачи, або стоячи).

Розслабитись. На 4 рахунки зробити видих (енергійний), на 4 – вдих. Дихати тільки животом, повільно, без найменшого напруження. Голосові щілини ледве стиснути, утворюючи рівний звук «х-х-х». Завдання — максимальне розслаблення.

Кількість діафрагмальних подихів у добу потрібно збільшувати дуже повільно, по 6-7 подихів у тиждень (при щоденних регулярних заняттях).

Терапевтичний ефект. Допомога роботі серця, забезпечуючи прилив венозної крові. Це сприяє зниженню високого артеріального тиску, стимулює травлення, регулює діяльність органів черевної порожнини.

Реберне дихання (середнє дихання)

В.п. – ноги нарізно (або лежачи чи сидячи).

Енергійний видих. Повільний вдих через ніс, розширюючи ребра в сторони (і трохи назад). Під час видиху ребра стискаються, повітря витісняється через ніс. При цьому живіт і ключиці залишаються майже нерухомими.

Терапевтичний ефект. Розвантаження серцево-судинної системи; покращення кровообігу печінки, жовчного міхура, селезінки, шлунку, нирок.

Ключичне дихання (верхнє дихання)

В.п. – ноги нарізно (або лежачи чи сидячи).

Енергійний видих. Вдих повільний, піднімаючи ключиці та плечі. Повітря проходить через ніс і наповнює тільки верхівки легенів. Під час видиху плечі поволі опускають і, таким чином, повітря витісняють з легенів через ніс. При цьому живіт і середня частина грудної клітки залишаються нерухомі.

Терапевтичний ефект. Поліпшення функції прикореневиx лімфатичних вузлів у легенях. Покращення вентиляції верхівок легенів.

Повне дихання

В.п. – о. с. (або лежачи чи сидячи).

1. Розслабитись (якщо у в.п. сидячи – добре розправити грудну клітку, якщо – в.п. лежачи, лягти на тверду поверхню). Енергійний видих, втягуючи стінку черева всередину. Вдих – на 5 рахунків — втягуючи повітря через ніс, зробити повільний вдих: розширити нижню частину грудної клітки в сторони та вперед; розширити середню та верхню частини грудної клітки вперед – назад – в сторони; втягнути всередину нижню частину живота та підняти плечі, що сприяє наповненню повітрям самих верхніх частин легень. Вдих має відбуватись одним рухом, яким піднімається в наведеній послідовності всі частини грудей, від діафрагми, що опускається, до самих верхніх ребер і ключиць. Рух має бути плавним, тривалістю в 2 с.

2. Затримати дихання на 2-3 с.

3. Видих – на 5 рахунків, ритмічно, повільно, поступово – втягнути усередину живіт, стиснути нижні ребра, опустити плечі.

Перший день потрібно вправлятись у повному диханні протягом 1 хвилини, наступні п'ять днів – додавати по 1 хв кожного дня. Тільки після цього – приступити до вправ із затримкою дихання («Затримати дихання на 2-3 с»). Повне дихання може бути виконане в будь-якому статичному положенні та у русі. Щоб опанувати повне дихання правильно, потрібно виконувати його поступово, без перевантажень.

Терапевтичний ефект. Тренування серцево-судинної та дихальної систем. Дозволяє накопичити велику кількість енергії в організмі, збільшує корисний об'єм легенів. Поліпшення опірності організму. Позитивний вплив при підвищеному артеріальному тиску та серцевих захворюваннях. Заспокоює нервову систему та сприяє розвитку волі і рішучості. Стимуляція функції залоз внутрішньої секреції.

Ха-дихання стоячи

В.п. – стійка ноги нарізно, стопи паралельно.

1. Вдих, як при повному диханні, під час вдиху повільно підняти руки над головою.

2. Затримати дихання (2 – 10с).

3. Зненацька нахилиючись вперед, кинути руки вниз і зробити різкий видих повітря, не голосом (видих через рот зі звуком «Ххаа»).

4. З повільним вдихом підняти руки над головою, випростатись.

5. З повільним видихом через ніс опустити руки вниз.

Повторити 4 рази.

Терапевтичний ефект. Поліпшення циркуляції крові. Поліпшення нервовопсихічного стану організму; сприяння зняттю стресу, корекція психоемоційного стану.

Ха-дихання лежачи

В.п. – лежачи, руки вздовж тулуба.

1. Зробити вдих, як при повному диханні, одночасно піднімаючи руки та опускаючи їх на підлогу за головою. Затримати дихання (2-3 с).

2. Швидко підняти ноги і, згинаючи їх в колінах, охопити руками, притискаючи стегна до живота. Одночасно зробити видих через рот зі звуком «Ххаа».

3. Повільний вдих, піднімаючи руки над головою. Одночасно випростати ноги і повільно опустити їх на підлогу.

4. Пауза кілька секунд (затримка дихання на 2-3 с).

5. Повільний видих через ніс, одночасно опускаючи руки з боків.

6. Розслаблення.

Повторити 4 рази.

Терапевтичний ефект. Поліпшення циркуляції крові. Поліпшення нервовопсихічного стану організму; сприяння зняттю стресу, корекція психоемоційного стану. Очищення шлунково-кишкового тракту. Зміцнення хребта. Зміцнення м'язів живота і спини.

ОРІЄНТОВНІ КОМПЛЕКСИ ФІЗИЧНИХ ВПРАВ**МУДРИ**

«Мудрою» називається строго визначене каноном положення рук. Мудра – поза, що здійснює вплив на залози внутрішньої секреції. Давньоіндійські лікарі, застосовуючи ту чи іншу комбінацію пальців, замикали енергетичні канали рук, викликаючи цим необхідний лікувальний ефект.

Мудри можна виконувати в будь-якому положенні, обличчям на схід. Дихання повільне, вдих і видих – рівномірні, спокійні. Мудри виконуються обома руками спокійно, без перенапруження м'язів у 1 – 4 прийоми (для отримання бажаного ефекту – загальна тривалість 30 хв, починаючи з 10 хв). З великої кількості мудр нами підібрані ті, виконання яких не складне та забезпечує потрібний терапевтичний ефект.

Мудра «Знання»

Терапевтичний ефект: знімає емоційну напругу, тривогу, занепокоєння, депресію; поліпшує мислення, активізує пам'ять; концентрує потенційні психічні можливості.

Методика виконання: вказівний палець легко з'єднати з подушечкою великого пальця. Три пальці, що залишилися – випрямити, не напружуючи (див. Рис. 1).

Коли пальці спрямовані вгору, до неба, таке положення пальців називається мудра «Джняна» (жест споглядання). Якщо пальці спрямовані вниз до землі – мудра «Чин» (гармонії).

Мудра «Хакіні»

Терапевтичний ефект: поліпшує пам'ять, сприяє концентрації уваги.

Методика виконання: з'єднати кінчики пальців обох рук: великі та мізинці утворюють кільце, всі інші – «гребінець» (див. Рис. 2). Можна виконувати як завгодно довго.

Мудра «Життя»

Показання: стан швидкої стомлюваності, порушення зору (поліпшує гостроту зору, лікує деякі хвороби очей). Виконання цієї мудри вирівнює енергетичний потенціал всього організму, сприяє збільшенню його життєвих сил; підвищує працездатність, дає бадьорість і витривалість, поліпшує загальне самопочуття.

Методика виконання: подушечки безіменного, мізинця і великого пальців з'єднати разом, а решту – вільно випрямити (див. Рис. 3).

Мудра «Вікно мудрості»

Показання: порушення мозкового кровообігу, склероз судин головного мозку. Відкриває життєво важливі для життя центри, що сприяють розвитку мислення, активізації пізнавальної діяльності.

Методика виконання: безіменний палець правої руки притиснути першою фалангою великого пальця цієї ж руки. Аналогічно скласти пальці лівої руки. Пальці, що залишилися, вільно розставити (див. Рис. 4).

Мудра «Зуб Дракона»

Показання: при сплутаній свідомості, порушенні координації рухів, при стресах і емоційній нестійкості. Виконуючи мудру «Зуб Дракона», людина підвищує рівень своєї духовності та свідомості.

Методика виконання: великі пальці обох рук притиснути до внутрішньої поверхні долоні. Третій, четвертий і п'ятий пальці зігнути та притиснути до долоні. Вказівні пальці обох рук випрямити та спрямувати вгору (див. Рис. 5).

Мудра «Шапка Шак'я-Муні»

Показання: депресія, судинна патологія головного мозку.

Методика виконання: мізинець, серцевий і вказівний пальці правої руки в зігнутому положенні з'єднати з аналогічними пальцями лівої руки. Середні пальці обох рук з'єднати та випрямити. Великі пальці зімкнути разом бічними поверхнями (див. Рис. 6).



Рис. 1. Мудра «Знання» («Джняна»)



Рис. 1. Мудра «Знання» («Чин»)

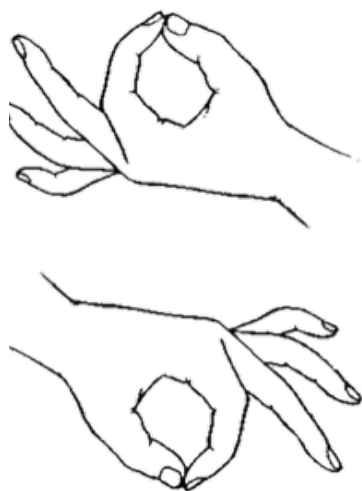

Рис. 2. Мудра «Хакіні»

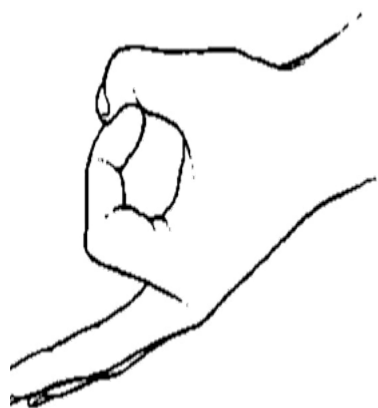

Рис. 3. Мудра «Життя»



Рис. 4. Мудра «Вікно»

мудрості»

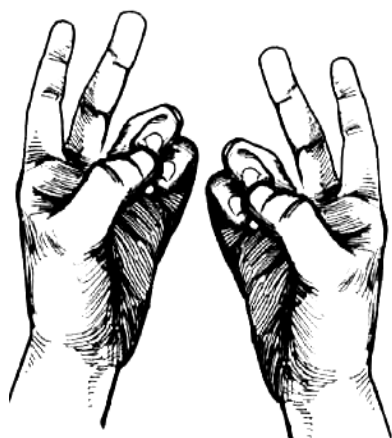

Рис. 5. Мудра «Зуб Дракона»

Рис. 6. Мудра «Шапка Шак'я-Муні»

ОРИЄНТОВНІ ТРЕНУВАЛЬНІ ПРИСТРОЇ

Хитально-обертальний пристрій [Bishow R., 1980]

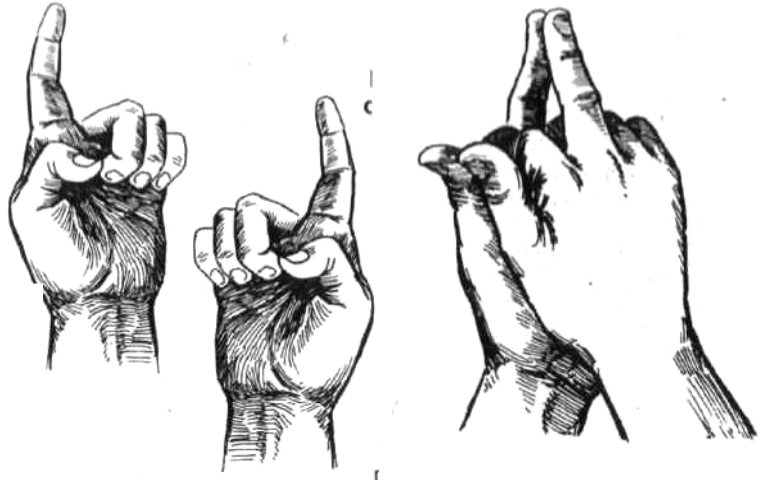
Пристрій (Рис. 1) має округлої форми плиту **1** та основу **2**, зроблені з пластика, діаметром відповідно 600 та 400 мм. До верхньої поверхні плити **1** прикріплена пара ручок **3**, а до центру нижньої поверхні – вісь **4** та ексцентрично розташовані на відстані один від одного роликів **5**. Кожен ролик знаходиться в контакті з гладкою поверхнею основи **2**. В нижній частині основи **2** закріплена ступиця **6**, в яку входить вісь **4**.

Учень (учениця) сідає на верхній поверхні плити **1** та тримається за ручки **3**. Потім він починає розхитуватись, обертаючи плиту **1** по відношенню до основи **2**. Поєднання хитальних та обертальних рухів створює передумови для великої швидкості колового руху. При цьому перевертання неможливе, тому що ступиця **6** і основа **2** кінцями весь час знаходяться в контакті з опорною поверхнею. Пристрій застосовується для розвитку координаційних здібностей.

Доріжка для тренування гомілковостопного суглобу та розвитку координаційних здібностей [Н.А. Романюк, В.Л. Марищук, 1977]

Пристрій складається з набору послідовно встановлених брусків **1**, кожен з яких (Рис. 2, а) має похилі робочі грані **2**, шарнірно-з'єднані при вершині **3**. На торцях грані закріплені фіксуючі штирі **4**, вставлені кінцями в отвори опор **5**. Поверхні грані має бути вкрита матеріалом з великим коефіцієнтом тертя. Учень (учениця) стає обома ногами на грані **6** та **7** першого бруска (Рис. 2, б) та повільно пересувається ними до краю бруска, не наступаючи на його ребро. Потім школяр стрибком (тільки після формування навички, до того – з допомогою переступає) на грані **8** та **9** паралельних брусків, нахилених в протилежний від грані попереднього бруска бік, що сприяє зміні напрямку бокових навантажень на м'язи кожного гомілковостопного суглобу. Об'єм навантаження регулюють зміною положення грані відносно одна одної. Бажано, щоб кут між гранями першого бруска був в межах 80 – 120°, а кут між гранями наступних брусків, що мають одну робочу грань (**8** чи **9**), був 40 – 60°.

За допомогою даного тренувального пристрою можна розвинути та зміцнити специфічні м'язи гомілковостопних суглобів, сприяти розвитку координаційних здібностей учня.

Пристрій для тренування склепіння стопи [Martinez R., 1984]

Пристрій (Рис. 3) складається з корпусу **1**, повзунка **2**, направляючого штока **3** та пружини **4**. Корпус **1** підтримує п'яту, а повзунок **2** – пальці. Повзунок має поперечне ребро **5** заокругленої форми. Направляючий шток **3** одним кінцем

кріпиться в отвір **6** корпусу **1**, а іншим через виріз повзунка **2** з'єднується з фланцем **7**.

При згинанні стопи повзунок прямолінійно пересувається по вирізу корпусу **1**, направляючий шток **3** стискає пружини **4**, що створює опір згинанню стопи, сприяючи розвитку її гнучкості та сили. Повзунок повертається в в.п. завдяки пружині **4** при ослабленні м'язових зусиль.

Пристрій призначений для профілактики та корекції початкових форм плоскостопості.



Рис. 1. Хитально-обертальний пристрій



Рис. 2. Доріжка для тренування гомілковостопного суглобу та розвитку координаційних здібностей

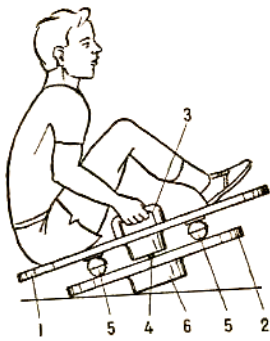

Рис. 3. Пристрій для тренування склепіння стопи

ОРІЄНТОВНІ РУХЛИВІ ІГРИ**Волейбол із повітряними кульками**

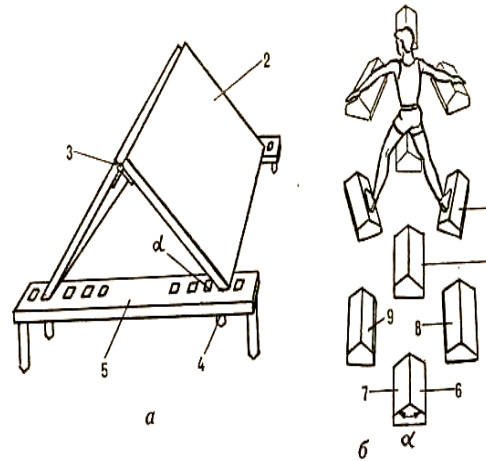
Інтенсивність: висока.

Корекційна спрямованість: розвиток спритності, швидкості, уваги, вдосконалення навичок стрибків і бігу, виховання комунікаційних навичок.

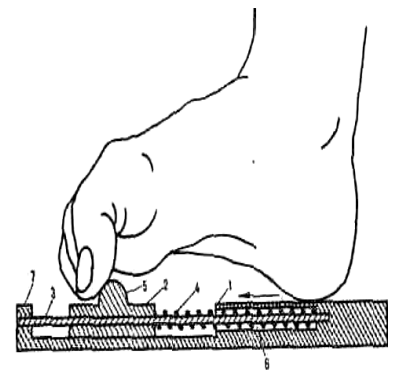
Зміст. На середині майданчика потрібно натягнути мотузок. Використовують дві повітряні кульки. У кожну з них наливають по кілька крапель води (це робить їх дещо важчими і завдяки цьому їх політ стає більш потішним). По обидва боки від мотузка розташовуються команди (по 3 – 5 учнів). За сигналом учителя (свисток) гравці відбивають кульку як у волейболі, намагаючись перегнати її на бік суперника, не даючи впасти на підлогу. Перемагає команда, яка отримала меншу кількість штрафних балів.

Правила: 1. Розпочинати й завершувати гру за сигналом учителя. 2. Заохочуються всі учні, що взяли участь у грі.

Варіант гри: Всі учні групуються в одну команду. Заохочуються всі учні, що взяли участь у грі, а окремо відзначається один (кілька) учнів, які найкраще виконували завдання.

Гопак

Інтенсивність: низька.

Корекційна спрямованість: розвиток уваги, спритності, сили; здатності до аналізу своїх дій і дій інших учнів, узгодження своїх дій з партнером; мовленнєвий розвиток (вдосконалення навички рахунку вголос); виховання комунікаційних навичок.

Зміст. Учні розподіляють на дві команди. Кожна команда утворює коло, гравці кладуть руки на плечі товаришів по команді. За сигналом учителя команди присідають і голосно рахують до десяти. Команда, яка швидше присяде 10 разів, стає переможцем гри.

Правила. 1. В одну команду відбирають учнів з подібними психофізичними можливостями. 2. Під час присідань не можна розривати руки. Якщо розрив трапився, команда починає присідати спочатку. 3. Вчитель допомагає рахувати. 4. Заохочуються всі учні, що взяли участь у грі.

Варіанти гри: 1. Всі учні групуються в одну команду. Заохочуються всі учні, що взяли участь у грі, а окремо відзначається один чи кілька учнів, які найкраще виконували рухи. 2. Кількість присідань може бути зменшена до п'яти (якщо діти погано засвоїли рахунок до 10). 3. Ігровим завданням може бути не присідання, а інша вправа, виконана дітьми синхронно (похитування в сторони, рухи руками тощо).

Естафета з обручем (1)

Інтенсивність: середня, висока.

Корекційна спрямованість: розвиток уваги, спритності, швидкості; вдосконалення навички бігу; виховання комунікаційних навичок.

Зміст. Гравці розподіляються на дві команди: шикуються в дві колони по одному. Перші гравці стоять на лінії старту. За сигналом учителя перші гравці надягають на себе обручі, біжать до точки повороту та назад. Перемагає команда, гравці якої першими досягли лінії фінішу.

Правила: 1. Розпочинати гру за сигналом учителя (світловим чи звуковим). 2. Світлосигналізація знаходиться в центрі залу. 3. Гравці, що втратили обруч, штрафуються але продовжують грати. 4. Заохочуються всі учні, які взяли участь у грі.

Варіанти гри. 1. Всі учні групуються в одну команду. Заохочуються всі учні, що взяли участь у грі, а окремо відзначається один чи кілька учнів, які найкраще виконували рухи.

Естафета зі стрибками

Інтенсивність: середня.

Корекційна спрямованість: розвиток спритності, швидкості, сили; вдосконалення навички стрибків; виховання комунікаційних навичок.

Зміст. Гравці розділяються на дві команди (по 2 – 4 учня), які шикуються в дві колони. На рівній відстані від обох команд кладеться два предмети (м'ячі тощо). Перший гравець кожної команди повинен дострибати на одній нозі до предмета, взяти його, повернутись назад (стрибаючи на другій нозі), та передати предмет наступному гравцю. Перемагає команда, гравці якої першими виконали завдання.

Правила: 1. Розпочинати й завершувати естафету за сигналом учителя (світловим чи звуковим). 2. Світлосигналізація має знаходитись в центрі залу. 3. При кількості гравців більше 8, краще збільшити кількість команд. 4. Заохочуються всі учні, що взяли участь у грі.

Варіанти гри: Можна змінити спосіб пересування: до предмета стрибати, назад – бігти (стрибати на двох ногах в обох напрямках тощо).

Естафета зі стрічками

Інтенсивність: висока.

Корекційна спрямованість: розвиток уваги, спритності, швидкості; вдосконалення навички бігу; виховання комунікаційних навичок.

Зміст. Гравці розділяються на команди (до 5 дітей в кожній). Команди шикуються в колони по одному або в шеренги. На протилежному боці залу (майданчика) на шнурі, натягнутому впоперек, зафіксовані стрічки (невеликі іграшки) в кількості, що дорівнює кількості гравців. За сигналом учителя гравець (як і перший гравець іншої команди) біжить до шнура, зриває одну

стрічку (знімає одну іграшку) та бігом повертається назад, передає естафету наступному гравцю. Естафету завершують, коли останній учень стане у стрій. Перемагає команда, гравці якої першими зняли всі стрічки.

Правила. 1. Розпочинати й завершувати естафету за сигналом учителя (світловим чи звуковим). 2. Світлосигналізація має знаходитись у центрі залу. 3. Не заступати стартову лінію. 4. Передача естафети – дотик до наступного гравця. 5. Заохочуються всі учні, що взяли участь у грі.

Варіанти гри: 1. При невеликій кількості дітей (менше 4-х) всі учні групуються в одну команду. Заохочуються всі учні, що взяли участь у грі, а окремо відзначається один чи кілька учнів, які найліпше виконали рухи. 2. Можна використати кольорову світлосигналізацію – «дозволяючий» рух світловий сигнал – зелений, «забороняючий» – червоний.

Естафета на гімнастичній лаві

Інтенсивність: середня.

Корекційна спрямованість: розвиток уваги, спритності; виховання впевненості в собі, комунікаційних навичок.

Зміст. Учні шикуються в дві колони по одному з однаковою кількістю гравців. Попереду кожної колони ставиться гімнастична лава, краєм притиснута до стіни. За сигналом учителя гравці йдуть по лаві, доходять до стіни і, доторкнувшись до неї рукою, повертаються назад. Перемагає команда, всі гравці якої першими виконали завдання.

Правила: 1. Розпочинати й завершувати естафету за сигналом учителя (світловим чи звуковим). 2. Світлосигналізація має знаходитись у центрі залу. 3. Передача естафети – дотик до наступного гравця. Другий гравець починає рух вперед тільки тоді, коли попередній доторкнувся до нього рукою. 4. Той, хто виконав завдання, стає в кінець колони. 5. Заохочуються всі учні, що взяли участь у грі.

Варіанти гри: 1. Біля кінців гімнастичних лав можуть знаходитись ємності з однаковими за розміром і вагою предметами (м'ячами, кеглями, іграшками тощо), один з яких має дістати та пронести гравець. 2. На стіні, біля кінців гімнастичних лав – прикріплені ватмани та воскові олівці (маркери). Гравець має пройти по лаві до стіни та намалювати щось просте, наприклад, сонечко (коло, написати задану літеру тощо).

Естафета парами

Інтенсивність: середня.

Корекційна спрямованість: розвиток уваги, спритності, швидкості; виховання комунікаційних навичок; вдосконалення навички бігу парами.

Зміст. Гравці розподіляються на дві команди з парною кількістю гравців і шикуються в дві колони. Перед колонами ставлять у ряд 6 – 8 кеглів на відстані 1 – 1,5 м. За сигналом учителя пари, які стоять першими,

тримаючись за руки, біжать між кеглями (не збиваючи їх) і повертаються. Відтак біжить наступна пара. Перемагає та команда, гравці якої швидше виконали завдання.

Правила: 1. Розпочинати та завершувати естафету за сигналом учителя (світловим чи звуковим). 2. Світлосигналізація має знаходитись в центрі залу. 3. Під час бігу гравці у парі повинні триматися за руки. 4. Гравець, який збив кеглю, повинен сам її поставити, і тільки тоді пара продовжує бігти. 5. Наступна пара починає вибігати лише після передачі естафети (дотиком руки) попередньою парою. 6. Заохочуються всі учні, що взяли участь у грі.

Варіанти гри: 1. Всі учні групуються в одну команду. Заохочуються всі учні, що взяли участь у грі, а окремо відзначається один чи кілька учнів, які найліпше виконали завдання. 2. Кеглі (інші предмети чи прилади) можуть бути виставлені по прямій, зигзагом, з різними поворотами.

Заборонений рух

Інтенсивність: низька.

Корекційна спрямованість: розвиток уваги, кмітливості, швидкості реакції, спритності.

Зміст. Учні стають півколом (або в шеренгу), на відстані витягнутої руки один від одного. Ведучий показує, який рух вважається забороненим. Гравці повинні повторювати за ведучим всі рухи, крім забороненого. Перемагають найбільш уважні учні.

Правила: 1. Учні повинні послідовно виконувати всі задані вчителем рухи, крім забороненого. 2. Учні, які помилилися – штрафуються, але продовжують грати. 3. Заохочуються всі учні, що взяли участь у грі.

Зав'язи вузлики

Інтенсивність: низька.

Корекційна спрямованість: розвиток уваги, спритності, дрібної моторики рук, рефлексії емоційних станів.

Зміст. На перекладину розвішують групи мотузків (за кількістю гравців): по п'ять коротких мотузків (стрічок, хустинок тощо). Кожен гравець повинен якнайшвидше зав'язати вузли на всіх мотузках. Перемагає найспритніший.

Правила. 1. Гра починається за сигналом учителя (світловим чи звуковим). 2. Світлосигналізація має знаходитись у центрі залу. 3. Заохочуються всі учні, що взяли участь у грі.

Варіанти гри. 1. Якщо в грі приймає участь більше п'яти учнів, бажано розподілити їх на три команди. 2. Перший гравець має зав'язати вузлики на всіх мотузках, наступний – їх розв'язати.

Заповзяті цапики

Інтенсивність: середня.

Корекційна спрямованість: розвиток рівноваги, витривалості; виховання комунікаційних навичок.

Зміст. Окреслюють ігрове поле. Гравці стають навпочіпки, випростовують руки та намагаються, тиснувши долонями на долоні іншого гравця, порушити його рівновагу та вивести за межі поля. Перемагає гравець, що залишився без штрафних очок.

Правила: 1. Розпочинати та завершувати гру за сигналом учителя (світловим чи звуковим). 2. Світлосигналізація має знаходитись у центрі залу. 3. Гра проводиться на матах. 4. Учні, що впали або вийшли за межі гімнастичного мата, штрафуються але продовжують грати. 5. Заохочуються всі учні, що взяли участь у грі.

За сигналом

Інтенсивність: низька.

Корекційна спрямованість: розвиток уваги, спритності; виховання спостережливості; вдосконалення навички ходьби; виховання комунікаційних навичок.

Зміст. Ведучий (учитель) показує, який сигнал буде використано та пояснює, якою має бути реакція на нього. Учні йдуть в обхід зали (майданчика) в колоні по одному. Темп повільний. За сигналом учителя діти завмирають, а при відсутності сигналу – продовжують рух.

Правила.

1. Гра починається за сигналом учителя (світловим чи звуковим). 2. Світлосигналізація має знаходитись у центрі залу. 3. Учні повинні точно реагувати на сигнал учителя. 4. Заохочуються всі учні, що взяли участь у грі.

Варіант гри. Використання двох світлових сигналів: «дозволяючого» рух – зеленого та «забороняючого» рух – червоного. Можна використовувати картки (плакати тощо) відповідного кольору.

Захист фортеці

Інтенсивність: середня.

Корекційна спрямованість: розвиток уваги, спритності; вдосконалення навички метання; виховання комунікаційних навичок.

Зміст. Учні стають у коло. В центрі кола – «фортеця» (предмет або прилад, наприклад, козел). Біля «фортеці» знаходиться «захисник». Гравці намагаються влучити, а «захисник» – відбити м'ячі від «фортеці». Той, що зміг влучити в «фортецю» стає її «захисником».

Правила. 1. Гра починається за сигналом учителя (світловим чи звуковим). 2. Світлосигналізація має знаходитись у центрі залу. 3. У грі

здіяний один м'яч. 4. Підходити до «фортеці» можна не ближче, ніж на 2 м.
5. Заохочуються всі учні, що взяли участь у грі.

Збери іграшки

Інтенсивність: низька.

Корекційна спрямованість: розвиток уваги, гнучкості, дрібної моторики; вдосконалення навички бігу; виховання наполегливості.

Зміст. Ведучий (учитель) розкладає на килимку (гімнастичному маті) невеликі іграшки. Гравці роззуваються. За сигналом (свисток) вони пальцями ніг підбирають іграшку, передають її у свою руку і переносять (бігом) її на задалегідь визначене місце за краєм гімнастичного мата. Переможцем стає той, хто виніс найбільше іграшок.

Правила. 1. Гра починається за сигналом учителя (світловим чи звуковим). 2. Світлосигналізація має знаходитись у центрі залу. 3. Заохочуються всі учні, що взяли участь у грі.

Варіант гри. Після передачі предмету, підбраного пальцями ніг і переданого в свою руку, гравець має перенести його за межі гімнастичного мата стрибками (стрибками на одній нозі тощо).

Злови комара

Інтенсивність: середня.

Корекційна спрямованість: розвиток уваги, кмітливості, спритності; вдосконалення навички стрибків.

Зміст. Гравці стоять у колі обличчям до центру. У центрі кола – ведучий, у нього на вудочці прив'язаний малий м'ячик – “комар”. Учні повинні зловити “комара”, що висить вище від їх голів. Переможе той гравець, який доторкнеться до “комара”. Гру продовжують допоки “комара” не “зловлять” кілька гравців.

Правила. 1. Гра починається за сигналом учителя (світловим чи звуковим). 2. Світлосигналізація має знаходитись у центрі залу. 3. Ловити “комара” тільки обома руками, підстрибуючи на обох ногах на місці. 4. Коло повинне бути рівним і не звужуватися. 5. Заохочуються всі учні, що взяли участь у грі.

Змійка (живий ланцюг)

Інтенсивність: середня.

Корекційна спрямованість: розвиток уваги, спритності, гнучкості, сили; вдосконалення навички ходьби, бігу тощо; виховання комунікаційних навичок.

Зміст: Гравці стають у колону, поклавши руки на плечі учня, який стоїть попереду. Ведучий починає бігати, крутитись, стрибати в різні боки,

намагаючись всіх заплутати та розірвати ланцюг. Якщо це вдається, ведучим стає гравець, від якого відірвався «хвіст».

Правила: 1. Гра починається за сигналом учителя (світловим чи звуковим). 2. Світлосигналізація має знаходитись у центрі залу. 3. Під час гри не можна знімати рук з плечей (за домовленістю – з талії) гравця, який стоїть попереду. 4. Заохочуються всі учні, що взяли участь у грі.

Іграшковий магазин

Інтенсивність: низька.

Корекційна спрямованість: розвиток спритності, гнучкості, уваги, фантазії, здатності до самовираження, рефлексії емоційних станів; виховання комунікаційних навичок.

Зміст. Ведучий «перетворює» дітей в різні іграшки: ляльку, ведмедика, машинку, м'ячик тощо (з використанням мультимедійних засобів). Гравці імітують зображені іграшки, а потім відгадують, яку іграшку зобразила кожна дитина.

Правила. 1. Гра починається за сигналом учителя (світловим чи звуковим). 2. Світлосигналізація має знаходитись у центрі залу. 3. Заохочуються всі учні, що взяли участь у грі.

Варіант гри. Коли діти вже знайомі з грою – одного гравця «перетворити» є (сама) іграшку та грається нею (грається з учнем, який імітує цю іграшку), потім іншою (наприклад, заплітає ляльку, котить м'яч, гладить ведмедика тощо).

Кола

Інтенсивність: низька.

Корекційна спрямованість: розвиток уваги, спритності; вдосконалення навички метання.

Зміст. На майданчику малюються три кола на відстані 0,5 м одне від одного. Гравці почергово кидають по три камінці (монети тощо), намагаючись вцілити в окреслені кола. Перемагає найбільш влучний.

Правила. 1. Гра починається за сигналом учителя (світловим чи звуковим). 2. Світлосигналізація має знаходитись у центрі майданчика. 3. Не заступати за лінію. 4. Заохочуються всі учні, що взяли участь у грі.

Котики

Інтенсивність: середня.

Корекційна спрямованість: розвиток уваги, гнучкості, спритності; корекції психоемоційного стану та психофізичного напруження; виховання комунікаційних навичок.

Зміст. Ведучий (учитель) розкладає на обручі на килимках (гімнастичних матах). Гравці-котики присідають кожен у своєму будиночку (обручі). За сигналом вони потягуються, гріються в теплі свого будиночка, граються, гризуть моркву тощо. За сигналом вони засинають. За сигналом – просинаються.

Правила. 1. Гра починається за сигналом учителя (світловим чи звуковим). 2. Світлосигналізація має знаходитись у центрі залу. 3. Заохочуються всі учні, що взяли участь у грі.

Варіант гри. Після сну котики можуть піти на прогулянку, а потім повернутись додому. Краще проводити гру з використанням мультимедійних засобів.

Красива хольба

Інтенсивність: низька.

Корекційна спрямованість: розвиток уваги, спритності, сили; формування м'язового корсету та корекція постави.

Зміст. Гравці шикуються в шеренгу на лінії старту. Кожен з учнів має пройти з мішечком з піском (іншим предметом) на голові, не притримуючи його руками, до лінії фінішу. Перемагає найбільш спритний.

Правила. 1. Гра починається за сигналом учителя (світловим чи звуковим). 2. Світлосигналізація має знаходитись у центрі залу. 3. Не можна притримувати предмет руками. 4. Ті гравці, що не втримали предмет на голові, штрафуються та продовжують грати. 5. Заохочуються всі учні, що взяли участь у грі.

Варіанти гри. 1. Гравець повинен дійти до фінішу та повернутись назад з предметом на голові. 2. На фініші гравець повинен присісти з предметом на голові, встати, а потім повернутись назад. 3. Гравці шикуються в коло. Кожен учень отримує мішечок з піском (інший предмет). Потрібно присісти п'ять (десять) разів з предметом на голові.

Кулька

Інтенсивність: середня.

Корекційна спрямованість: розвиток уваги, спритності, гнучкості; вдосконалення навички кидання; виховання комунікаційних навичок.

Зміст. Гравці рівномірно розташовуються на майданчику. Використовують одну повітряну кульку. Вони перекидають кульку один одному, не рухаючись з місця. Перемагають три гравці, які не були оштрафовані.

Правила. 1. Гра починається за сигналом учителя (світловим чи звуковим). 2. Світлосигналізація має знаходитись у центрі майданчика. 3. Ті гравці, хто зрушив з місця, відірвав ступні від підлоги, промахнувся (кулька

впала на підлогу): штрафуються, але продовжують грати. 4. Заохочуються всі учні, котрі взяли участь у грі.

Кущик плаче

Інтенсивність: низька.

Корекційна спрямованість: розвиток уваги, гнучкості, спритності; здатності до самовираження, рефлексії емоційних станів, здатності любити оточуючих; виховання комунікаційних навичок.

Зміст. Гравці стають у коло. Один із гравців у центрі кола зображає кущик, якому боляче (у нього зламано кілька гілочок). Діти по черзі жаліють, втішають його. «Кущик» відчуває тепло, увагу, любов дітей і показує це.

Правила. 1. Гра починається за сигналом учителя (світловим чи звуковим). 2. Світлосигналізація має знаходитись у центрі залу. 3. Проводити гру на матах (килимках). 4. Заохочуються всі учні, що взяли участь у грі.

Лист на долоні

Інтенсивність: низька.

Корекційна спрямованість: розвиток уваги, спритності, дрібної моторики; виховання комунікаційних навичок.

Зміст. Учні шикуються в колону по одному, кожен заводить за спину долоню правої руки. Останній гравець отримує картку з зображенням простої геометричної фігури (трикутника, кола тощо) та креслить фігуру пальцем на долоні передостаннього гравця, той у свою чергу – на долоні попереднього. Так триває доти, поки знак, який малюють, не дійде до першого гравця. Перший малює фігуру (крейдою на підлозі чи олівцем на папері – за вказівкою вчителя). Оцінюється правильність намальованої фігури.

Правила. 1. З кожною грою фігури змінюються. 2. Заохочуються всі учні, що взяли участь у грі.

Варіант гри. Можна поділити гравців на кілька колон.

Мавпи

Інтенсивність: середня.

Корекційна спрямованість: розвиток уваги, спритності, гнучкості; здатності до довільного контролю за власними діями; вдосконалення навички ходьби, бігу, стрибків; виховання комунікаційних навичок.

Зміст. Учні шикуються в колону. Направляючий (учитель) під час руху змінює напрямок й одночасно виконує вправи, зокрема ті, що імітують рухи тварин та птахів. Гравці повинні точно повторювати всі його дії (подолання перешкод, стрибки, ходьба різними способами, виконання рухів руками тощо).

Правила. 1. Учні повинні послідовно виконувати всі показані ведучим рухи. 2. Учні, які помилилися, штрафуються, але продовжують грати. 3. Заохочуються всі учні, котрі взяли участь у грі.

Мисливці та лисиці

Інтенсивність: висока.

Корекційна спрямованість: розвиток уваги, спритності, витривалості; вдосконалення навичок бігу, метання на дальність і в ціль; виховання комунікаційних навичок.

Зміст. Гра проводиться на майданчику. Один із гравців – “мисливець”, усі інші гравці – “лисиці”. “Мисливець” стає на середину майданчика і тричі підкидає м’яч угору. В цей час “лисиці” розбігаються якнайдалі від “мисливця”, але не перебігають кордонів майданчика. Спіймавши м’яч втретє, “мисливець”, не рухаючись з місця, намагається влучити м’ячем в одну з “лисиць”. Якщо він промахнувся, то піднімає м’яч і знову кидає його у “лисиць”. Гравець, в якого влучив “мисливець”, стає його помічником. “Лисиці” мають право самі ловити м’яч, піднімати його з підлоги та перекидати так, щоби м’яч не потрапив у руки “мисливця” чи його помічників. Ті, у свою чергу, намагаються перехопити м’яч і влучити ним у “лисиць”. Гра закінчується тоді, коли залишається одна “лисиця”. Це – переможець.

Правила. 1. «Мисливець» та його помічники кидають м’яч у “лисицю” не сходячи з місця. 2. Гравці повинні цілити тільки в тулуб, руки чи ноги. 2. «Лисиця», у яку влучив м’яч, може відразу ж відігратися, якщо встигне влучити м’ячем у “мисливця” або в його помічників. 3. Заохочуються всі учні, що взяли участь у грі.

Місток

Інтенсивність: низька.

Корекційна спрямованість: розвиток уваги, координаційних навичок, гнучкості; узгодженості та чіткості виконання рухових дій, здатності до оцінки просторових і динамічних рухових параметрів; рефлексії емоційних станів; виховання комунікаційних навичок.

Зміст. Гравці розподіляються на дві команди (2 – 10 дітей). “Місток” – обмежена смуга шириною 0,5 м та довжиною 3 – 5 м. Команди стають по обидва боки “містка”. Завдання в тому, щоби команди перейшли по “містку” на протилежний бік, рухаючись одна назустріч одній по різних сторонам “містка”. Яка команда перейде швидше?

Правила. 1. Гра починається за сигналом учителя (світловим чи звуковим). 2. Світлосигналізація має знаходитись у центрі залу. 3. Гра проводиться на матах. 4. Під час гри не треба заважати іншим (наприклад, штовхатись). 5. Учні, які не втримались на “містку” – штрафуються, але

продовжують грати. 6. Гравці однієї команди підтримують, допомагають один одному. 7. Заохочуються всі учні, що взяли участь у грі.

Варіант гри. «Містком» може бути гімнастична лава.

М'яч котиться

Інтенсивність: висока.

Корекційна спрямованість: розвиток спритності, швидкості; вдосконалення навичок бігу, метання тощо; виховання комунікаційних навичок.

Зміст. Вибирають двох ведучих. Гравці стають у коло та опускаються на одне коліно. У них один волейбольний м'яч. Двоє гравців (ведучі) стають у центр кола та повертаються обличчям до м'яча. За сигналом учителя гравці починають перекиувати м'яч по підлозі, намагаючись зачепити ним ноги ведучих. Ведучі бігають, підстрибують у колі, рятуючись від м'яча. Якщо хтось з гравців влучить в ноги ведучих м'ячем, він стає на його місце, а колишній ведучий стає в коло. Виграє той, хто жодного разу не був ведучим.

Правила: 1. Гра починається за сигналом учителя (світловим чи звуковим). 2. Світлосигналізація має знаходитись у центрі залу (майданчика). 3. Влучати м'ячем можна не вище від колін. 3. Заохочуються всі учні, що взяли участь у грі.

На болоті

Інтенсивність: середня.

Корекційна спрямованість: розвиток уваги, спритності, швидкості реакції, витривалості; вдосконалення навички ходьби тощо; виховання спостережливості.

Зміст. Ведучий (учитель) показує, який сигнал буде використано та пояснює, якою має бути реакція на нього. Учні йдуть в обхід зали в колоні по одному (або вільно рухаються по колу). За першим сигналом – світло – діти приймають позу «жабки» (присісти, п'яти разом, коліна у сторони, руки на підлозі поміж ногами); за другим сигналом – приривчасте світло – позу «лелеки» (дитина стоїть на одній нозі, зігнувши і піднявши іншу); при відсутності сигналів – продовжують рух по колу.

Правила. 1. Учні повинні точно реагувати на сигнали. 2. Світлосигналізація знаходиться в центрі залу. 3. Заохочуються всі учні, що взяли участь у грі.

Варіанти гри. 1. Перший сигнал – довгий свисток; другий сигнал – два довгі свистки. 2. Можна використати кольорову світлосигналізацію, наприклад: перший сигнал – синє світло; другий сигнал – жовте світло.

На той берег (1)

Інтенсивність: середня.

Корекційна спрямованість: розвиток уваги, спритності; вдосконалення навички ходьби по гімнастичній лаві; виховання комунікаційних навичок.

Зміст. Гравці шикуються в дві колони на лінії старту. Між лінією старту та лінією фінішу стоять дві гімнастичні лави – «містки». За сигналом учителя, гравці, які стоять першими в колоні, переходять по гімнастичній лаві «на той берег ріки». Виграє та команда, яка перейде швидше.

Правила. 1. Гра починається за сигналом учителя (світловим чи звуковим). 2. Світлосигналізація має знаходитись у центрі залу. 3. Між гімнастичними лавами покладені гімнастичні мати. 4. Гравці переходять «місток» по черзі. 5. Учні, які не втримались на «містку» штрафуються, але продовжують грати. 6. Заохочуються всі учні, що взяли участь у грі.

Варіанти гри. 1. «Містком» може бути вузький килимок. Завдання перебігти «на той берег ріки», не зійшовши з килимка. 2. «Місток» може бути доріжка, обмежена гімнастичними палицями (25 см). Завдання перебігти «на той берег ріки», не зачепивши покладені палиці.

Накрути мотузок

Інтенсивність: низька.

Корекційна спрямованість: розвиток уваги, спритності, дрібної моторики, швидкості, сили м'язів ніг і тулуба; виховання комунікаційних навичок.

Зміст. Гравців розподіляють на пари. Потрібно кілька (за кількістю пар) однакових шматків мотузки (10 – 15 м). Кожен з гравців один раз оперізується кінцем мотузки. За сигналом учителя вони починають швидко обертатись навколо себе на одному місці, намотуючи на себе мотузок. Перемагають діти, котрі найшвидше намотали весь мотузок на себе.

Правила: 1. Гра починається за сигналом учителя (світловим чи звуковим). 2. Світлосигналізація має знаходитись у центрі залу. 3. Заохочуються всі учні, що взяли участь у грі.

Намалюй сонечко

Інтенсивність: середня.

Корекційна спрямованість: розвиток уваги, спритності, швидкості; активізація мислення; естетичний та мовленнєвий розвиток; вдосконалення навички бігу; виховання комунікаційних навичок.

Зміст. Учні шикуються в дві колони по одному на лінії старту. Біля стартової лінії, поряд із колонами гравців, покладені різнокольорові гімнастичні палиці (за кількістю гравців). На відстані 8 – 10 м, перед кожною колоною, кладуть обруч. Завдання гравців команд – по чергово, за сигналом учителя, вибігаючи з гімнастичними палицями в руках, добігти до обруча та покласти їх «променями» навколо свого обруча («намалювати сонечко»). Перемагає команда, яка швидше впорається з завданням.

Правила. 1. Гра починається за сигналом учителя (світловим чи звуковим). 2. Світлосигналізація має знаходитись у центрі залу. 3. Передавати естафету, торкаючись руки наступного гравця. 4. Навколо обруча класти гімнастичні палиці («промені») через рівні проміжки, не кидати їх. 5. Заохочуються всі учні, котрі взяли участь у грі.

Варіанти гри. 1. Всі учні групуються в одну команду. Заохочуються всі учні, що взяли участь у грі, а окремо відзначається один чи кілька учнів, які найліпше виконували завдання. 2. «Променями» «сонечка» можуть служити різнокольорові стрічки. 3. Крім основного, завданням гравців є назва використаних кольорів.

Паперові перегони

Інтенсивність: середня.

Корекційна спрямованість: розвиток уваги, спритності, гнучкості, швидкості; здатності до узгодження рухових дій.

Зміст. Вчитель показує гравцям лінії старту та фінішу. Кожному гравцю дають два аркуші цупкого паперу розміром з газету. Учні шикуються в шеренгу на стартовій лінії. За сигналом учителя гравці починають рух до фінішу та назад, пересуваючись, виключно, по паперу. Спочатку гравець стає обома ногами на перший аркуш паперу, а другий кладе перед собою. Потім переходить (або обережно перестрибує) на другий аркуш, а перший піднімає та кладе перед собою в заданому напрямі. Перемагає учень, який першим пройшов дистанцію.

Правила. 1. Гра починається за сигналом учителя (світловим чи звуковим). 2. Світлосигналізація має знаходитись у центрі залу. 3. Учні, що зійшли з свого аркушу, штрафуються але продовжують грати. 4. Заохочуються всі учні, що взяли участь у грі.

Варіант гри: Учитель на початку гри визначає один спосіб пересування для гравців (наприклад, стрибки на двох ногах – як «зайчики»).

Передай почуття

Інтенсивність: низька.

Корекційна спрямованість: розвиток спритності, уваги, здатності до самовираження, рефлексії емоційних станів; мовленнєвий розвиток; виховання комунікаційних навичок.

Зміст. Ведучий (учитель) показує, що його руки стали «живими» та можуть боятись, гніватись, радіти тощо. Він виражає рухами рук основні емоції (відомі дітям), а діти повторюють за їх ним (радість – руки «стрибають», злість – штовхають, щипають одна одну, страх – тремтять, любов – ніжно гладять одна одну тощо). Потім гра ускладнюється: ведучий показує мімікою емоційний стан (показує, що сміється, плаче, сердиться тощо), а діти називають його; ведучий називає – діти імітують мімічно, а потім показують рухами рук.

Правила. 1. Розпочинати та завершувати гру за сигналом учителя (світловим чи звуковим). 2. Світлосигналізація має знаходитись у центрі залу. 3. Заохочуються всі учні, що взяли участь у грі.

Варіант гри: Етапи гри можна застосовувати, як окремі рухливі ігри.

Подоляночка

Інтенсивність: середня.

Корекційна спрямованість: розвиток уваги, мислення; спритності, гнучкості, навички стрибків; рефлексії емоційних станів; мовленнєвий розвиток; виховання комунікаційних навичок.

Зміст. Гравці шикуються в коло, беруться за руки. Гравець, вибраний лічилкою, стає «Подоляночкою». Гравці починають співати та ходити по колу, а Подоляночка робить те, про що вони співають:

Десь тут була подоляночка,
Десь тут була молодесенька,
Тут вона впала, до землі припала,
Личка не вмивала, бо води не мала.
Ой встань, встань, подоляночко,
Обмий личко, якошкляночко,
Возьмися за боки, поскачи три кроки
В горохлянім вінку, бери собі дівку,
Плини по Дунаю, бери дівку скраю (*Українська народна пісня*).

Правила. 1. Гра починається за сигналом учителя (світловим чи звуковим). 2. Світлосигналізація має знаходитись у центрі залу. 3. Заохочуються всі учні, що взяли участь у грі.

По стежці

Інтенсивність: середня.

Корекційна спрямованість: розвиток уваги, спритності; вдосконалення навички ходьби по обмеженій площині; виховання комунікаційних навичок.

Зміст. Гравці шикуються в дві колони на лінії старту. Між лінією старту та лінією фінішу – дві звивисті доріжки, обмежені канатом. «Стежка» – звивиста доріжка, обмежена канатом (25 см). За сигналом учителя, гравці проходять по «стежці», не зачепивши покладеного канату. Виграє та команда, яка перейде швидше.

Правила. 1. Гра починається за сигналом учителя (світловим чи звуковим). 2. Світлосигналізація має знаходитись у центрі залу. 3. Гравці переходять по «стежці» по черзі. 4. Учні, які не втримались на «стежці», зачепили покладений канат, штрафуються, але продовжують грати. 5. Заохочуються всі учні, що взяли участь у грі.

Потяг

Інтенсивність: висока.

Корекційна спрямованість: розвиток уваги, швидкості, спритності; здатності до узгодження своїх дій в парі та в групі; вдосконалення навички бігу; виховання комунікаційних навичок.

Зміст. Гравці розподіляються на дві команди: шикуються в дві колони по одному на лінії старту. На однаковій відстані від лінії старту (5 – 6 м) поставлені стійки (інші прилади). За сигналом учителя гравець, який стоїть першим в колоні, біжить вперед, оббігає стійку та повертається до своєї команди. Другий гравець кладе руки на пояс першого та разом з ним виконує те саме завдання. І гравці продовжують бігати ланцюжком, поки гравець, який стоїть останнім у колоні, не пробіжить дистанцію. Перемагає команда, гравці якої першими виконали завдання.

Правила: 1. Розпочинати гру за сигналом учителя (світловим чи звуковим). 2. Світлосигналізація знаходиться в центрі залу. 3. Гравці, що розірвали руки чи втратили рівновагу, штрафуються але продовжують грати. 4. Заохочуються всі учні, які взяли участь у грі.

Варіанти гри. 1. Всі учні групуються в одну команду. Заохочуються всі учні, що взяли участь у грі, а окремо відзначається один або кілька учнів, які найкраще виконували завдання.

Рибалка

Інтенсивність: середня.

Корекційна спрямованість: розвиток спритності, гнучкості, уваги, кмітливості; вдосконалення навички стрибків.

Зміст. Гравці утворюють коло. Відстань між ними 1-2 кроки. Ведучий стоїть у центрі, крутячи «вудочку» (мотузку з мішечком на кінці) так, щоб вона, ковзаючи по колу, пролітала під ногами гравців. Діти стрибають через «вудочку», намагаючись не зачепити її. Якщо ж «вудочка» зачепить когось із гравців, то цей учасник вибуває з гри. Перемагають ті учні, кого «вудочка» не зачепила.

Правила. 1. Гравці не повинні сходити з місця. Хто порушить це правило, вважається спійманим. 2. Після кожних 10-15 кіл, зроблених «вудочкою», необхідно давати дітям відпочинок 30 – 60 с. 3. Заохочуються всі учні, котрі взяли участь у грі.

Розбуди котика

Інтенсивність: низька.

Корекційна спрямованість: розвиток уваги, здатності до самовираження, рефлексії емоційних станів, здатності любити оточуючих; виховання комунікаційних навичок.

Зміст. Гравці стають у коло. Гравець в центрі кола зображає котика, який заснув. Інші гравці обережно “будять” його (щоб не злякати) – гладять, ніжно торкаються. Перемагають ті гравці, які найбільш ласкаво будили “котика”.

Правила. 1. Розпочинати та завершувати гру за сигналом учителя (свисток або якийсь варіант світлосигналізації). 2. Світлосигналізація має знаходитись у центрі залу. 3. Проводити гру на матах (килимках). 4. Заохочуються всі учні, що взяли участь у грі.

Рухома мішень

Інтенсивність: середня.

Корекційна спрямованість: розвиток уваги, спритності, швидкості, швидкості реакції; вдосконалення навички кидання, метання в ціль.

Зміст. Гравці стають у коло на відстані витягнутих рук. Обирають одного чи двох ведучих, які знаходяться в центрі кола. Гравці починають перекидати волейбольний м'яч крізь коло, намагаючись влучити ним у ведучого. Ведучий ухиляється від м'яча, не виходячи з кола. Гравець, якому вдалося влучити в ведучого, міняється з ним місцями.

Правила. 1. Розпочинати та завершувати гру за сигналом учителя (свисток або якийсь варіант світлосигналізації). 2. Гравці повинні цілити тільки в тулуб, руки чи ноги. 3. Під час кидання м'яча не можна виходити з кола. 4. Заохочуються всі учні, що взяли участь у грі.

Хвостик кішечки

Інтенсивність: середня.

Корекційна спрямованість: розвиток гнучкості, спритності, швидкості реакції, уваги.

Зміст: На пояс ведучого («кішки») прив'язують довгий мотузок («хвіст»). Гравці стоять півколом. «Кішка» розмахує «хвостом» перед ногами гравців, які повинні наступити на «хвіст» однією ногою.

Правила: 1. Гра починається за сигналом учителя (світловим чи звуковим). 2. Світлосигналізація має знаходитись у центрі залу. 3. На кінчик мотузка можна прив'язати гудзик (тощо). 4. Заохочуються всі учні, що взяли участь у грі.

Варіанти гри: 1. Всім гравцям на очі одягають пов'язки. «Кішка» швидко торкається «хвостом» до рук, ніг, тулуба гравців, які повинні спіймати «хвіст». 2. Гравців розподіляють на дві команди – «кішки» та «ловці».

Чаплі

Інтенсивність: низька.

Корекційна спрямованість: розвиток уваги, рівноваги, спритності, витривалості.

Зміст. Учні шикуються на відстані витягнутої руки один від одного (в.п. – зімкнута стійка, руки в сторони). За командою вчителя – стійка на лівій. Вчитель (ведучий) командує та показує рухи правою ногою (вперед, вбік, назад). Учень, який втримався на одній нозі довше за інших, стає переможцем. Після паузи – те ж саме в в.п. – стійка на правій.

Правила. 1. Гра починається за сигналом учителя (світловим або звуковим). 2. Світлосигналізація має знаходитись у центрі залу. 3. Учні

повинні послідовно виконувати всі задані вчителем рухи. 4. Під час гри не треба заважати іншим. 4. Учні, що не втримався на одній нозі штрафуються, але продовжують грати. 5. Заохочуються всі учні, що взяли участь у грі.

Швидше передай

Інтенсивність: низька.

Корекційна спрямованість: розвиток уваги, спритності, здатності до узгодження своїх дій в парі та групі; виховання комунікаційних навичок.

Зміст. Гравці розподіляються на дві команди та шикуються в дві колони по одному (між учасниками 0,5 м). За сигналом учителя кожен з гравців, які стоять першими в колоні, передає м'яч над головою наступному. Гравець, який стоїть останнім, отримує м'яч і біжить уперед колони. Перемагає команда, гравці якої першими закінчили передачу м'яча.

Правила: 1. Розпочинати гру за сигналом (світловим чи звуковим) учителя. 2. Світлосигналізація знаходиться в центрі залу. 3. Зберігати інтервал між гравцями (0,5 м). 4. Гравець, що впустив м'яч, штрафується та продовжує грати. 5. Заохочуються всі учні, які взяли участь у грі.

Варіанти гри. 1. Всі учні групуються в одну команду. Заохочуються всі учні, що взяли участь у грі, а окремо відзначається один чи кілька учнів, які найкраще виконували рухи.

Штовхни набивний м'яч

Інтенсивність: середня.

Корекційна спрямованість: розвиток сили, витривалості; вдосконалення навички штовхання набивного м'яча (1 кг) з місця; виховання комунікаційних навичок.

«Соціально-побутове орієнтування»

Метою предмету «Соціально-побутове орієнтування» є підготовка осіб з особливими освітніми потребами до самостійного життя (вирішення життєво необхідних побутових завдань, виконання норм і правил культурної поведінки в суспільстві, родині, формування спроможності матеріально забезпечити себе і свою сім'ю) шляхом надання їм відповідних знань, вироблення практичних умінь та навичок життєвої і соціальної компетентності.

При проведенні кожного заняття реалізуються три основні групи **взаємопов'язаних завдань**:

- Освітні завдання, для реалізації яких необхідно здійснювати керівництво пізнавальною діяльністю; стимулювати навчально - пізнавальну діяльність здобувачів освіти по оволодінню знаннями й уміннями.

- Корекційно - розвиваючі завдання припускають цілеспрямований розвиток мислення осіб з особливими освітніми потребами (пам'яті, уваги, емоційно-вольових якостей, працездатності).

- Виховні завдання - цілеспрямоване формування позитивних якостей особистості, світогляду, моральних переконань та естетичної культури.

1 клас
70 годин (2 години на тиждень)

№ п/п	Зміст навчального матеріалу	Навчальні досягнення учнів	Спрямованість корекційно-розвивальної роботи та очікувані результати
1.	<p>Вступне заняття Що вивчає предмет «Соціально-побутове орієнтування» Дотримання правил безпеки і санітарно-гігієнічних вимог у кабінеті соціально-побутового орієнтування (розширення та поглиблення знань)</p>	<p>Учень: дотримується правилповедінки на уроках і на перерві; безпеки у шкільних коридорах, на сходах, у дверях;</p>	<p>Формування уявлення про навчальні кабінети та правила безпечного поводження в них.</p>
2.	<p>Помешкання, школа, домівка Орієнтування в школі: їдальня, спортивний зал, спальні кімнати, роздягальня, туалетні кімнати та ін.). Меблі (стіл, стул, шафа, ліжка, парта та ін.). Їх призначення. Основні правила організації робочого місця школяра. Складання портфеля. Основи догляду за власним житлом (прибирання у класі, застилання ліжка, правила дотримання порядку у власних речах).</p>	<p>уміє вільно орієнтуватися у приміщенні школи; знає назви меблів та їх призначення; уміє складати портфель відповідно розкладу, підтримувати порядок на робочому місці; володіє елементарними навичками прибирання</p>	<p>Формування просторового орієнтування шляхом розвитку навичок орієнтування у школі. Збагачення активного мовлення словами-назвами меблів.</p>
3.	<p>Основи загальної гігієни</p>	<p>*орієнтується у класі та у приміщенні школи; може розрізняти та називати назви меблів;</p>	<p>Уточнення та</p>

<p>4.</p>	<p>Розпорядок дня. Гігієна тіла. Засоби особистої гігієни (зубна щітка, мило, шампунь, гребінець, полотенце, туалетний папір). Регулярне виконання ранкового та вечірнього туалету. Основи догляду за ротовою порожниною та зубами. Основи догляду за шкірою та волоссям. Основи догляду за шкірою рук, ніг та нігтями.</p> <p>Одяг та взуття Види одягу (білизна, верхній одяг, колготи, носки, гольфи, тощо). Послідовність одягання та роздягання. Лицьова та виворотна сторона одягу.Сезонний одяг. Підбір одягу відповідно до сезону. Повсякденний догляд за одягом та взуттям (чистий, брудний). Види застібок одягу та взуття (розширення знань та вдосконалення практичних навичок).</p>	<p>притримується розпорядку дня; називає предмети загальної та особистої гігієни; називає ситуації, в яких потрібно додатково мити руки; за допомогою вчителя (вихователя) орієнтується у виконанні основних правил догляду за шкірою та волоссям, шкірою рук, ніг та нігтями;</p> <p>*за допомогою вчителя (вихователя) може назвати кілька засобів особистої гігієни; під керівництвом виконує елементарні гігієнічні процедури по догляду за власним тілом розрізняє види одягу за сезонами та призначенням; знає ознаки лицьової та виворотної сторін одягу; послідовність одягання. вміє самостійно одягатися та роздягатися відповідно до сезону (за допомогою); може самостійно доглядати за власним одягом (складати у шафу, сортувати брудний-чистий); володіє умінням</p>	<p>розширення уявлень про збереження та зміцнення здоров'я шляхом засвоєння правил особистої гігієни.</p> <p>Формування наочно-дійового мислення шляхом встановлення послідовності дій при виконанні ранкового та вечірнього туалету. Збагачення словникового запасу назвами засобів особистої гігієни.</p> <p>Збагачення уявлень про види одягу за сезонами та призначенням. Розвиток мілкої моторики, координації та точності рухів засобами загально розвивальних вправ в процесі виконання практичних вправ: одягання-роздягання, складання одягу, застібання застібок, зав'язування шнурків. Формування</p>
-----------	---	---	--

5		<p>застібувати різні види застібок, зав'язування шнурків;</p> <p>* знає назви одягу; за допомогою вчителя (вихователя) може послідовно одягатися; частково орієнтується у сезонному одязі; за допомогою володієумінням застібувати різні види застібок;</p>	<p>організаційних умінь навчально-практичної діяльності.</p> <p>Розвиток операцій мислення на основі класифікації різноманітних предметів одягу за їх призначенням та розвитку вміння самостійного догляду за ним.</p>
6	<p>Гігієна харчування Здорове харчування. Корисні та шкідливі продукти. Правила харчування. Перші та другі страви. Правила поведінки за столом. Користування столовими приборами.</p> <p>Соціальна орієнтація Етикет взаємовідносин (правила спілкування з дорослими та однолітками). Культура спілкування з однолітками та колективом школи.</p>	<p>знає правила здорового харчування; називає корисні та шкідливі продукти; розрізняє перші та другі страви; дотримується правил поведінки за столом; впевнено користується столовими приборами; вміє прибирати за собою брудний посуд;</p> <p>*за допомогою вчителя (вихователя) називає корисні та шкідливі продукти; під контролем дотримується правил поведінки за столом; може користуватися столовими приборами називає правила спілкування з дорослими та</p>	<p>Збагачення словникового запасу новими термінами. Розвиток процесів мислення шляхом порівняння різних видів продуктів.</p> <p>Розвиток сприймання та мислення на основі формування вміння класифікувати та розрізняти корисні та шкідливі продукти.</p> <p>Формування навичок охайності та старанності. Розвиток емоційно-вольової сфери шляхом формування поведінкових аспектів.</p> <p>Формування соціально-моральної активності шляхом розвитку різних форм поведінки та діяльності,</p>

		<p>однолітками; знає, як потрібно звертатися до вчителів та працівників школи; вміє спілкуватися з однолітками та товаришувати;</p> <p>*може спілкуватися із однолітками; іде на контакт із вчителями;</p>	<p>засвоєнням моральних норм прийнятих у соціумі. Формування соціально-адаптаційних навичок перебування у колективі. Формування комунікативних умінь на основі використання вербальних та невербальних засобів спілкування. Розвиток емоційної сфери на основі формування початкових уявлень про позитивні якості особистості.</p>
--	--	--	--

Орієнтовні навчальні досягнення учнів на кінець року:

- має уявлення про навчальні кабінет соціально-побутового орієнтування та правила безпечного поведіння в ньому;
- знає назви та призначення основних шкільних приміщень;
- вміє скласти портфель відповідно розкладу, підтримувати порядок на робочому місці;
- притримується розпорядку дня;
- постійно підтримує навички виконання ранкового та вечірнього туалету;
- користується засобами особистої гігієни, знає їх призначення;
- знає правила здорового харчування;
- вміє самостійно одягатися та роздягатися відповідно до сезону;
- знає правила спілкування з дорослими та однолітками

Орієнтовні показники сформованості життєвих компетенцій учнів на кінець року:

- сформовані навички фізичної активності догляду за власним тілом (гігієнічні навички);
- сформовано позитивне ставлення до однокласників;
- сформована емоційно-ціннісна активність, пов'язана із потребою у їжі, спілкуванні з однолітками;

- сформовано елементарну соціально-моральну активність, пов'язану із входженням дитини у соціум, зокрема, частковим оволодінням соціально прийнятними і схвалюваними формами поведінки та діяльності, засвоєнням моральних норм.

Очікувані результати:

- З увагою сприймають усні репліки вчителя й однокласників (вітання, знайомство, запитання, прохання) й доречно реагують на усну інформацію в діалозі.
- Слухають музичні твори про школу, дітей/ дитинство, висловлюють свої враження, вподобання.
- Співають улюблені дитячі пісні. Створюють супровід (оплесками, шумовими музичними інструментами) до пісні, що виконується.
- Ставлять запитання до усного повідомлення й відповідають на запитання.
- Діляться своїми почуттями та емоціями від прослуханого й побаченого.
- Пояснюють важливість навчання у школі.
- Беруть участь у сюжетно- рольовій грі.
- Висловлюють власну думку, відповідаючи на запитання «Чого можна навчитися в школі?»
- Встановлюють відносно розміщення об'єктів на площині та в просторі (лівіше, правіше, вище, нижче тощо), використовуючи математичну мову.
- Створюють малюнок «Школа моєї мрії», зокрема на подвір'ї школи. Залишають автограф під малюнком.
- Малюють графічними матеріалами. Відтворюють графічні знаки за зразком.
- Відгадують і загадують загадки. Складають власні загадки.

2 клас

(70 годин, 2 години на тиждень)

№ п/п	Зміст навчального матеріалу	Навчальні досягнення учнів	Спрямованість корекційно-розвивальної роботи та очікувані результати
1.	Вступне заняття Дотримання правил	<i>Учень/учениця</i> має уявлення про	Розширення уявлення про

<p>2.</p> <p>3.</p> <p>4.</p> <p>5.</p>	<p>безпеки і санітарно-гігієнічних вимог у кабінеті соціально-побутового орієнтування (повторення та поглиблення знань).</p> <p>Помешкання, школа, домівка Види житлових будинків і господарських будівель у місті (багатоповерховий, часний будинок, під'їзд, ліфт, сходові клітка та ін.) та селі (житловий будинок, сарай, веранда та ін.), їх призначення.</p> <p>Правила безпечної поведінки в приміщенні школи та надворі. Безпека школяра.</p> <p>Правила поведінки під час масових шкільних заходів.</p> <p>Основи загальної гігієни Правила особистої гігієни. Значення їх дотримання для збереження і зміцнення здоров'я. Предмети особистої гігієни.</p> <p>Послідовність ранкового та вечірнього туалету. Одяг та взуття Види одягу та взуття (за сезонами). Призначення одягу та</p>	<p>обладнання приміщення для уроків соціально-побутового орієнтування, зміст навчання та правила безпеки</p> <p>знає назви житлових будинків та господарських будівель, їх призначення; правила поведінки на сходових клітках, під'їздах, ліфті; правила безпечної поведінки у школі та надворі; має уявлення про правила поведінки під час масових шкільних заходів;</p> <p>*може назвати вид власного житлового будинку; під контролем вчителя (вихователя) дотримується безпечної поведінки в приміщенні школи та надворі; вміє користуватися предметами особистої гігієни; знає їх призначення та способи користування ними; самостійно і послідовно виконує ранковий та вечірній туалет;</p> <p>розповідає про види одягу та взуття за сезонами; розрізняє одяг за призначенням; вміє підбирати одяг та</p>	<p>навчальні кабінети та правила безпечного поводження в них</p> <p>Формування в учнів зовнішньої організованості в навчальній діяльності, точного виконання завдань вчителя; Розвиток процесів пізнавальної діяльності – уваги, пам'яті шляхом формування у школярів нових знань про види житлових будинків. Збагачення словникового запасу новими словами-назвами.</p> <p>Збагачення словникового запасу назвами засобів особистої гігієни; Розвиток спостережливості, аналізу, порівняння, узагальнення, пізнавальної активності шляхом опанування навичками самостійно і послідовно виконувати ранковий та вечірній туалет.</p>
---	--	--	---

<p>6.</p>	<p>взуття (повсякденний, святковий, спортивний). Відповідність одягу погодним умовам. Підтримування чистоти натільної білизни, одягу, взуття.</p> <p>Гігієна харчування Правила споживання їжі та режим харчування. Різноманітність продуктів, їх значення в житті людини. Повноцінне харчування.</p> <p>Соціальна орієнтація Правила етикету під час зустрічі й прощання з однолітками. Форми звертання з проханням до однолітків та дорослих. Знайомство з людьми. Побудова дружніх стосунків.</p> <p>Правила поведінки на канікулах та в</p>	<p>взуття у відповідності з погодними умовами; намагається підтримувати власний одяг в чистоті; має охайний вигляд; *за допомогою вчителя (вихователя) підбирає одяг та взуття у відповідності з погодними умовами; розрізняє одяг за сезонами; знає вплив режиму харчування на здоров'я; називає назви продуктів та їх призначення; вміє визначати ті продукти, які є корисними для здоров'я, і ті продукти, вживання яких варто обмежити; *за запитаннями вчителя та допомогою доступних комунікативних засобів пояснює значення їжі для людини; може назвати улюблені страви; знає різні форми вітання і прощання; вміє правильно вітатися і спілкуватися із своїми однолітками та працівниками школи; знає, як звернутися по допомогу, якщо заблукав чи загубився; уміє підтримувати доброзичливі стосунки з однокласниками;</p> <p>* вміє спілкуватися з однокласниками;</p>	<p>Виховання охайності та дисциплінованості, організованості. Формування навичок охайності та старанності. Розвиток операцій мислення на основі класифікації різноманітних предметів одягу за його призначенням та розвитку вміння самостійного догляду за ним.</p> <p>Збагачення уявлення про повноцінне харчування. Розвиток мислення на основі формування навичок розрізняти продукти «корисні»-«некорисні» продукти. Виховання охайності під час виконання правил споживання їжі.</p> <p>Формування культури спілкування з однолітками та працівниками школи. Виховання позитивного</p>
-----------	--	---	---

	довільний час (Інструктаж).		ставлення до оточуючих людей. Формування соціально-адаптаційних навичок перебування у колективі.
--	--	--	---

Орієнтовні навчальні досягнення учнів на кінець року:

- усвідомлено користується засобами особистої гігієни;
- має уявлення про безпечну та небезпечну поведінку у побуті;
- знає важливість дотримання режиму харчування на здоров'я;
- сприймає та розуміє пояснення, інструкції вчителя щодо виконання практичних завдань;
- підтримує дружні стосунки з однолітками.

Орієнтовні показники сформованості життєвих компетенцій учнів на кінець року:

- сформовані навички фізичної активності догляду за власним тілом (гігієнічні навички);
- сформовано позитивне ставлення до оточуючих;
- сформована емоційно-ціннісна активність-прагне до спілкування, має товаришів;
- частково сформовано соціально-моральну активність, пов'язану із входженням дитини у соціум, зокрема, частковим оволодінням соціально прийнятними і схвалюваними формами поведінки та діяльності, засвоєнням моральних норм (притримується правил поведінки у школі).

Перелік підручників 1 клас:

№ з/п	Підручники	Клас	Автор	Рік
1	Буквар	1	Л. С. Вавіна	2017
2	Математика	1	К. В. Ардобацька	2015
3	Природознавство	1	С. В. Трикоз	2014
4	Основи здоров'я	1	І. В. Гладченко	2017
5	Трудове навчання	1	О. В. Чеботарьова , В. С. Гнатенко	2016
6	Соціально-побутове орієнтування	1	Н. А. Ярмола	2016

Перелік підручників 2 клас:

№ з/п	Підручники	Клас	Автор	Рік
1	Українська мова	2	А. М. Висоцька, Г. О. Блеч	2016
2	Літературне читання	2	А. М. Висоцька, Г. О. Блеч	2016
3	Математика	2	Н. І. Королько	2014
4	Соціально-побутове орієнтування	2	Н. А. Ярмола	2018
5	Трудове навчання	2	О. В.Чеботарьова, В. С. Гнатенко	2016

Перелік програм з корекційно-розвиткової роботи

Предмет	Програми	Автор	Рік
Ритміка	Програма корекційно-розвиткової роботи «У світі ритмів»	Левченко Л. Й., Гладченко І. В.	2016 рік
Соціально-побутове орієнтування	Навчальна програма для підготовчого, 1-4 класів спеціальних загальноосвітніх навчальних закладів для розумово-відсталих дітей	Ярмола Н.А.	2014 р
Лікувальна фізкультура	Програма корекційно-розвиткової роботи «Лікувальна фізкультура»	І. В. Бобренко	2018 р.
Розвиток мовлення	Корекційно-розвивальні програми з розвитку мовлення	Хайдарова О. С.	2018р.

Структура 2019-2020 навчального року

Навчальний рік 2019-2020 розпочинається 1 вересня святом – День знань.

Навчальні заняття організовуються за семестровою системою:

- I семестр – з 2 вересня по 28 грудня
- II семестр – з 13 січня по 29 травня.

Закінчується навчальний рік проведенням навчальних екскурсій у 1-4 класах (25-29 травня), навчальної практики у 5-9 класах (18-29 травня).

Впродовж навчального року для учнів проводяться канікули:

- осінні: 28 жовтня - 01 листопада 2019р.;
- зимові: 29 грудня - 12 січня 2020 р.;
- весняні: 23 березня - 27 березня 2020 р.

Навчальні екскурсії та навчальна практика проводяться згідно додатку до листа МОН України від 06.02.2008 року №1/9-61 "Методичні рекомендації щодо організації навчально-виховного процесу під час проведення навчальних екскурсій та навчальної практики учнів загальноосвітніх навчальних закладів".

Навчальний план зорієнтований на роботу за 5-тиденним навчальним тижнем.

IV. Форми організації освітнього процесу

Основними формами організації освітнього процесу є різні типи уроку, екскурсії, віртуальні подорожі, спектаклі, які надавач освіти організовує у межах уроку або в позаурочний час.

Очікувані результати навчання, буде досягнуто, використовуючи надавачами освіти інтерактивні форми і методи навчання – дослідницькі, інформаційні, мистецькі проекти, сюжетно-рольові ігри, інсценізації, моделювання, ситуаційні вправи, екскурсії, дитяче волонтерство тощо.

Опис та інструменти системи внутрішнього забезпечення якості освіти. Система внутрішнього забезпечення якості складається з наступних компонентів:

- кадрове забезпечення освітньої діяльності;
- навчально-методичне забезпечення освітньої діяльності;
- матеріально-технічне забезпечення освітньої діяльності;

- якість проведення навчальних занять;
- моніторинг досягнення здобувачами освіти результатів навчання (компетентностей).

Завдання системи внутрішнього забезпечення якості освіти:

- оновлення методичної бази освітньої діяльності;
- контроль за виконанням навчальних планів та освітньої програми, якістю знань, умінь і навичок здобувачів освіти, розробка рекомендацій щодо їх покращення;
- моніторинг та оптимізація соціально-психологічного середовища закладу освіти;
- створення необхідних умов для підвищення фахового кваліфікаційного рівня педагогічних працівників.

Освітня програма Серебрійського НРЦ та перелік освітніх компонентів, що передбачені відповідною освітньою програмою, оприлюднено на офіційному веб-сайті nrcs.klasna.com

На основі освітньої програми створено та затверджено навчальний план відповідно до Наказу Міністерства освіти і науки України від 26.07.2018 року № 816, Наказу Міністерства освіти і науки України від 02.07.2019 року № 917.

Обговорено та схвалено педагогічною радою Серебрійського навчально-реабілітаційного центру Могилів-Подільського району Вінницької обласної Ради
Протокол №4
від 30 серпня 2019 року

ЗАТВЕРДЖУЮ
Директор
Серебрійського навчально-реабілітаційного центру
Могилів-Подільського району
Вінницької обласної Ради

30 серпня 2019 року



**Навчальний план
1 класу
для дітей з інтелектуальними порушеннями**

Освітні галузі	Предмети	Кількість годин на тиждень
Мовно-літературна	Українська мова та літературне читання	7
Математична	Математика	4
Природнича Соціальна і здоров'язбережувальна Громадянська та історична	Я досліджую світ	3
Технологічна Інформатична	Трудове навчання	2
Мистецька	Образотворче мистецтво	1
	Музичне мистецтво	1
Фізкультурна	Фізична культура	3
Усього:		21
Корекційно-розвиткова робота	Розвиток мовлення	4
	Лікувальна фізкультура (Ритміка)	2
	Соціально-побутове орієнтування	2
Додатковий час на предмети	Я досліджую світ	2
Гранично допустиме навчальне навантаження		20

Заступник директора
з навчальної роботи



О.Матвеева

Наказ Міністерства освіти і науки України від 26.07.2018р. № 816 «Про затвердження типової освітньої програми початкової освіти спеціальних закладів загальної середньої освіти для учнів 1 класів з інтелектуальними порушеннями»

Обговорено та схвалено педагогічною радою
Серебрійського навчально-реабілітаційного центру
Могилів-Подільського району
Вінницької обласної Ради
Протокол №4
від 30 серпня 2019 року

ЗАТВЕРДЖУЮ
Директор
Серебрійського навчально-реабілітаційного
центру
Могилів-Подільського району
Вінницької обласної Ради
З.Калашнікова
30 серпня 2019 року

**Навчальний план
2 класу
з навчанням українською мовою
для дітей з інтелектуальними порушеннями**

Освітні галузі	Предмети	Кількість годин на тиждень
Мовно-літературна	Українська мова	4
	Літературне читання	3
Математична	Математика	4
Природнича Соціальна і здоров'язбережувальна Громадянська та історична	Я досліджую світ	4
Технологічна	Трудове навчання	2
Інформатична		
Мистецька	Образотворче мистецтво	1
	Музичне мистецтво	1
Фізкультурна	Фізична культура	3
Усього:		22
Корекційно-розвиткова робота	Розвиток мовлення	4
	Лікувальна фізкультура	1
	Ритміка	1
	Соціально-побутове орієнтування	2
Додатковий час на предмети	Я досліджую світ	1
	Літературне читання	1
Гранично допустиме навчальне навантаження		21

Заступник директора
з навчальної роботи



О.Матвеева

Наказ Міністерства освіти і науки України від 02.07.2019р. № 917 «Про затвердження типової освітньої програми початкової освіти спеціальних закладів загальної середньої освіти для учнів 2 класу з інтелектуальними порушеннями»

